

TAXI 127

Àrea metropolitana de Barcelona  
Institut Metropolità del Taxi

Taxi Metropolità de Barcelona  
Octubre 1999

[www.taxibarcelona.com](http://www.taxibarcelona.com)  
[www.taxi.bcn.es](http://www.taxi.bcn.es)

# BARCELONA DE NIT

350 licències amortitzades

Francesc Narvæez, nou President de l'IMT

Francesc Narvæez, nou President de l'IMT



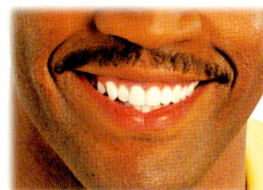
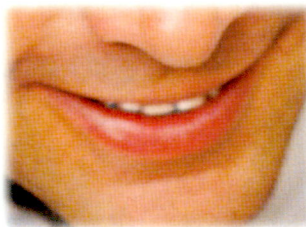
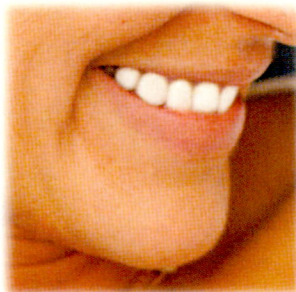

Sonrisas, tenemos muchas,  
las tenemos grandes y pequeñas,  
de colores, de jóvenes  
y de mayores

Pero...

También queremos la de Usted



La Calidad y el Servicio que le ofrece un gran grupo de Centros Dentales.

Llámenos, le informaremos del Centro Dental más próximo

y con el horario, más adecuado a sus necesidades



**902 20 21 12**

# Sumari



## Edita

Institut Metropolità del Taxi  
carrer 62, núm. 18  
Zona Franca  
08040 Barcelona  
Telèfon: 93 223 51 51

## Consell de Redacció

José Novoa  
Andreu Nebot  
Eulàlia Perarnau

## Direcció de Comunicació

Xavier Sabaté

## Direcció Periodística

P. Rocío Terán

## Col·laboradors

Maribel Silva, Marc Sanchís,  
Patxi Bosch, Ferran Imedio,  
Francis López, M. Àngels Pujol,  
Mònica Roch

## Publicitat

Tomàs Muñoz  
Telèfon 93 485 04 26

## Correcció

Anna Canals

## Capçalera coberta

Enric Satué

## Disseny Gràfic i Maquetació

Sergi Freixes - El Petit Estudi

## Fotografia

Ramon Josa i Campoamor

## Tiratge

15.000 exemplars de difusió  
gratuïta i domiciliada a tots els  
professionals taxistes, empreses,  
institucions i personalitats vincu-  
lats al sector del taxi.

## Impressió

Gramagraf  
Sant Joan, 22-23  
Santa Coloma de Gramenet  
Dipòsit legal: B. 27.521-1983

## Subscripció

7.000 ptes. anuals  
amb taló nominatiu

La revista "Taxi Metropolità de Barcelona" no es fa responsable de l'opinió expressada en els articles signats. La responsabilitat és únicament dels autors. Els articles no signats són atribuïbles a la redacció.

## Editorial .....5

Continuidad

## 350 licencias amortizadas .....8

## Entrevista a Francesc Narvéez .....12

Presidente del IMT

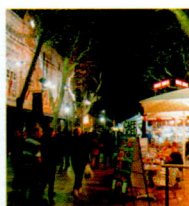

## Barcelona de noche .....15

## Tribuna del Taxi .....19

Què opina de la reobertura del Liceu i dels equipaments culturals com l'Auditori o el Palau de la Música?



## Afición por los taxis .....21

Coleccionismo

## Tauler .....23



- Recibo del taxi, imagen de calidad
- El 23 de noviembre se abre el Centre Mèdic Ciutat Grogà
- Dos taxistas crean tres ONG
- Las propuestas del Saló Nàutic
- Oferta de qualitat al Teatre Nacional
- Els cafès i les botigues dels museus

## Llorenç Fontanals .....31

Adéu al taxi, després de 41 anys al seu servei

## Taxi salud .....33

Saber comer, saber cuidarse



## Taxi motor .....36

- Nuevo Seat Toledo: una notable mejora de la calidad
- Els vehicles més utilitzats pels taxistes

## L'usuari li agraeix .....40



## Taxi Lleure .....42

- Entrevista a Judit Mascó
- Cinema. Vídeo. Televisió
- Llibres. L'Horòscop del taxi. Gastronomia
- Esport. La hoja de Maribel

# Telefonica

**2.000 TAXISTAS  
SE BENEFICIAN  
HOY DEL  
PLAN MOVISTAR**

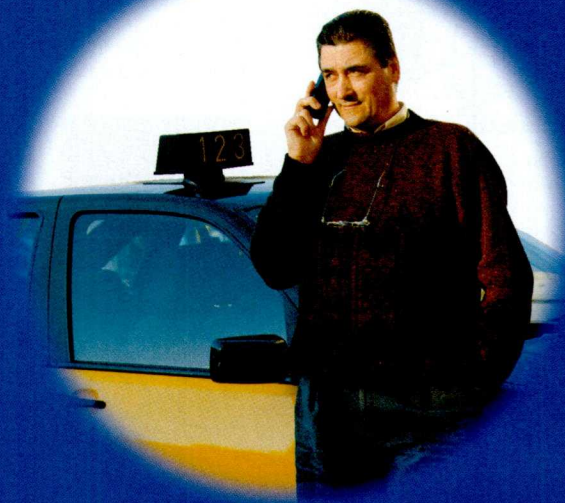

**Es una OFERTA ÚNICA y específica  
para EL TAXI DE BARCELONA**

¿Cuáles son las ventajas respecto a otras ofertas?

Una tarifa única de consumo para el taxi de Barcelona, con precios más económicos del contrato general y personal de Telefónica Móviles.

Cuanto más taxistas se adhieran al Plan MoviStar, mayores serán los beneficios individuales y colectivos

-Descuentos mensuales a cada taxista sobre factura

-Aportación al Pla de Viabilitat i Modernització del Taxi

Precios especiales para llamadas desde Movistar a Moviline o Movistar, al buzón de voz y al directorio 103

**MoviStar**

Información y contratación Ciutat Grogà, S.A. c. Lutzana, 115. 08018 Barcelona Teléfono: 934 85 04 26

# Editorial

A tan sólo dos meses para que finalice el año, el taxi de Barcelona ha retirado 350 licencias con el esfuerzo de los taxistas, el apoyo económico de los ayuntamientos metropolitanos y del Institut Metropolità del Taxi (IMT).

## CONTINUIDAD

En este periodo, y después de las elecciones municipales, el IMT seguirá trabajando en una línea de continuidad respecto a los objetivos marcados en el anterior mandato. El Plan de Viabilidad está encarrilado y todas las acciones de futuro irán encaminadas a que el taxista se siga ganando bien la vida, a que la licencia no pierda su valor, así como a que el taxi sea una alternativa de calidad de transporte público para los ciudadanos del área metropolitana de Barcelona.

El IMT cuenta con la colaboración de las asociaciones representativas del sector para seguir trabajando en la línea de los últimos años, con transparencia y en beneficio de todos los profesionales del taxi.

El Plan de Viabilidad es un instrumento lo suficientemente rico, idóneo y flexible como para que en su marco vayamos configurando la estructura del sector en la perspectiva del próximo milenio.

# La Bústia



## Gran gesto de amabilidad

Mediante la presente deseo agradecer la colaboración de un taxista que el 9 de septiembre tuvo la amabilidad de acompañarme, sin interés alguno, por la ciudad.

Soy ciudadana terrasense y aquel día acompañé a mis padres a la clínica Corachán, situada en el barrio de Sarrià y me perdí.

Por casualidad, en uno de los semáforos tuvimos la suerte de encontrar a ese taxista, el cual, desinteresadamente, me acompañó con su taxi hasta dicha clínica.

Por desgracia, cuando quise fijarme en su número de matrícula y licencia, ya no lo podía ver.

Para este señor taxista todo nuestro agradecimiento.

Familia Canet Lao

## Agradecimiento a la licencia 9830

El día 6 de septiembre, en el trayecto que hice desde casa al despacho, me dejé olvidado el bolso en un taxi. Mi gratitud y reconocimiento al Sr. Alfonso Pecharromán Arranz (licencia 9830) por todas las gestiones que tuvo que realizar hasta poder localizarme y por su amabilidad por traérmela hasta mi despacho.

Montserrat Marsà  
Barcelona

## A la recerca d'un testimoni d'una agressió

El taxista César Salido Moreno, amb la llicència 8040, va ser agredit el 28 de maig passat per un jove a l'avinguda Diagonal - Capità Arenas. Com a conseqüència d'aquesta agressió, precedida de molts insults, el jove li va trencar el nas i es va veure obligat a 12 dies de baixa laboral. César Salido Moreno demana la col·laboració d'un altre company taxista que va presenciar l'incident per tal que pugui ser testimoni del fet davant la imminent celebració del judici. Telèfons de contacte: 933 358 281; mòbil: 629 31 71 80.

## Taxista busca testigo de una agresión

El taxista César Salido Moreno, con licencia 8040, fue agredido el 28 de mayo pasado por un joven en la esquina de avenida Diagonal-Capitán Arenas. Como consecuencia de esta agresión, precedida de muchos insultos, el joven le provocó la ruptura del tabique de la nariz, viéndose obligado a 12 días de baja laboral. César Salido Moreno solicita la colaboración del compañero taxista que presencié el incidente para que pueda actuar como testigo ante la celebración inminente del juicio. Teléfonos de contacto: 933 358 281; móvil: 629 317 180.

## A graïments especials

La senyora Antonia Conesa agraeix al taxista de la llicència 6536 la devolució d'un portafolis que s'havia deixat oblidat en el seu taxi matrícula B-4232 PT. La usuària ressalta la gentilisa del taxista que es va desplaçar fins al seu lloc de treball per retornar-li l'objecte oblidat. El servei realitzat es va iniciar a la Clínica Quirón direcció Rambla de Catalunya.

Un usuario agradece al taxista Blas García(licencia 8655) la devolució de un móvil que se dejó olvidado en su taxi cuando, el pasado 22 de octubre se desplazó desde la calle Berlín hasta La Farga de L'Hospitalet. El referido profesional se desplazó hasta su hotel para hacerle entrega del móvil.

## Ayuda para localizar a una persona

Desearía ponerme en contacto con la persona que pudiera facilitarme la localización de dos personas desaparecidas, cuya última noticia es que tomaron un taxi.

Los datos son los siguientes: Camila Wukash, 25 años, rubia, alemana. Mujer atractiva, no habla español o muy poco, iba acompañada de su hijo de tres años (Jhonatan) rubio. Llevaban una mochila y un cesto de mimbre. Lugar de inicio de la carrera: c. Constitución, 95-97, con destino Estació de Sants (podría ser otro). El servicio se realizó el día martes 19 de octubre. A las 14.15 horas. Contactar con el Sr. Nadal. Teléfono: 609 392 910

### Publicitat

AUTO-REPARACIÓN



# MANUSAN, S.L.

REPARACIÓN GENERAL DEL AUTOMÓVIL

CONCESIONARIO OFICIAL LONDON TAXI

REPARACIÓN DE BOMBAS INYECTORAS DE TODAS LAS MARCAS  
REPARACIÓN DE INYECTORES DIESEL Y GASOLINA

MONTAJE Y REPARACIÓN DE G.L.P.  
MECÁNICA GENERAL  
MONTAJE DE NEUMÁTICOS  
CAMBIOS DE ACEITE Y FILTROS



Horario de 8 a 13.30 y de 15.30 a 20 h -Sábado: de 8 a 13 h Julio, agosto y septiembre, cerrado los sábados.

Tel. 93 300 14 66 c. Lutzana, 115 - 08018 Barcelona

VENTA Y MANTENIMIENTO PARA TAXISTAS Y PARTICULARES

**FIAT presenta el coche ideal  
para los amantes de las carreras.**



**nuevo**

**FIAT  
MAREA  
JTD  
105  
TAXI**

Fiat presenta el nuevo Fiat Marea JTD 105, equipado con el nuevo sistema turbodiesel de inyección directa "Common Rail" creado por Fiat. Una idea radicalmente innovadora. Mayor potencia, mayor progresividad y menor consumo, un 15% menos respecto a un motor turbodiesel de inyección directa tradicional. Motores con un mantenimiento mínimo y una extraordinaria fiabilidad a largo plazo. En otras palabras, el coche ideal para los amantes de las grandes carreras.



**NOS MUEVE LA PASIÓN. FIAT**

# 350

## 350 licencias amortizadas

El 19 de octubre, en el marco del Plan de Viabilidad y Modernización del sector y en una reunión habitual de la Mesa Tècnica del Taxi, se han amortizado otras veinte licencias, que sumadas a las 330 retiradas a fecha 14 de octubre hacen un total de 350. El coste global de todas estas amortizaciones asciende hoy a 1.904.376.333 pesetas.

Las 350	01294	02298	03355	04375(*)	05397	06101
	01296	02315	03368	04410	05419	06117
00094	01327	02367	03375	04430	05443	06126
00139	<b>01374</b>	02404	03426	04442	05485	06138
<b>00156</b>	01406	02504	03437	04480	05543	06181
00204	01434	<b>02544</b>	03466	04502	05563	06323
00293	01435	02564	03483	04563	05618	06330
00314	01493	02568	03573	04583	<b>05627</b>	06346
<b>00380</b>	01497	02600	03595	04603	05656	06357
00420	01527	02652	03600	04617	05687	06413
00428	01557	02663	03606	<b>04649</b>	05698	06420
00442	01602	02798	03695	04658	05700	06453
00457	01605	02823	03806	04677	05702	06456
00497	01610	02834	03808	04750	05712	06469(*)
00531	01620	02837	03863	04786	05719	06500
00560	01693	<b>02894</b>	03864	04890	05735	06557
00563	01697	02925	03920	04908	05776	06631
00580	01757	<b>02931</b>	03951	<b>04948</b>	05785	06644
00634 (*)	01812	02934	03987	05007(1)	05796	06669
00672	01960	02959(*)	04003	05017	05799	06677
00674	01976	<b>02968</b>	04031	05071	05807	06834
00676	01977	02984	04054	05088	05820	06887
00679	02019	03122	<b>04096</b>	<b>05139</b>	05825	06890
00706	02043(*)	03129	04129	05153	05840	06893
00708	02058	03133	04134	05169	05844	06924
00797	02078	<b>03170</b>	04144	<b>05190</b>	05845	<b>07235</b>
00875	02116(*)	03182	04186	05202	05846	07299
00883	02140	03190	04216	05217	05928	07405
00950	02202	03197	04254	05237	06023	07414
01010(*)	02204	03214	04306	05245	06037	07463
01013	02288	03218	04336	05248	06040	07488
01245	02233	03243	04361	05250	<b>06053</b>	07497
01270	02250	03247	04368	05273	06059	07506
01278	02265	03257	04370	05344	06069	07565

07600	08181(*)	08616	08819	09174	10065	10600
07603	08204	08620	08824	09256	10092	10623
07624	08206	08626	08909	<b>09349</b>	10100	10660
07673	08240	08656	08932	09386	10168	10703
07703	08266	08668	08965	09460	10195	10723
07744	08300	08671	08981	09534	10203	10727
07796	08307	08695	08988	09553	<b>10294</b>	10760
07821(*)	08323	<b>08730</b>	09004	09644	10309	10883
07879	08335	08751	09010(*)	09674	10313	10927
07885	08340	08757	09017	09724	10339	10929
07909	08446	08759	09019	09744	10351	10937(*)
07937	08447	08777	09073	09812	10399	10977
07940	<b>08478</b>	08788	09074	09853	10428	
07954	08498	08790	09127	09893	10481	
07971	08507	08796	09147	09959	10497	
08038	08538	08807	09166	09999	10552	
08074	08575	08809	09167	10039	10567	

**COLOR AMARILLO:**

Licencias amortizadas el día 19 de octubre de 1999

(\*) Licencias revocadas . (1) Licencias subastadas

Publicitat

## ŠKODA OCTAVIA TU NUEVA HERRAMIENTA DE TRABAJO



Los profesionales del taxi son quienes mejor pueden valorar las características del Škoda Octavia, bien equipado, de amplio interior y un maletero enorme y accesible, con la tecnología y seguridad del Grupo Volkswagen, con motores como el excelente TDi. El Škoda Octavia es rentable, duradero, de bajo consumo. Un bonito negocio...

Venga a MOGADEALER, estamos preparados para ofrecer el mejor servicio a los profesionales del taxi.



**Concesionario Oficial:**  
**MOGADEALER**

Rbla. Guipúzcoa, 91-93 - Barcelona - Tel. 93-498 78 00  
C/ Sardenya, 254 - Barcelona - Tel. 93-265 33 99

350 licencias menos, 350 taxistas menos



**00380**

Severino Marsans Salat



**01374**

Juan Francisco Afonso  
Arias



**02544**

Joaquín Sauri Torrent



**02894**

José Pie Fernández



**02931**

José Membrado  
Membrado



**02968**

José Luis Alvarez Araujo



**03170**

Alberto Casarramona  
Coll



**04096**

Jospe Valls Mascarell

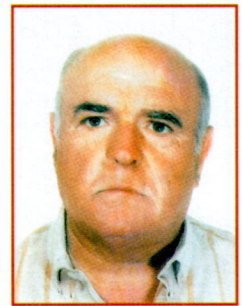

**04649**

Juan Heras Currubi

**Sin foto:**

**00156**

José Merino  
Infante

**08478**

Pedro José Gracia  
Rubio

**10294**

Manuel Ramírez  
Martínez

SP

Publicitat



NEUMATICOS

**HNOS.  
ROJAS**

DESCUENTOS PARA TAXISTAS

Aragón, 138 - 08011 Barcelona  
Tel. 93 453 37 32

Valencia, 561 - 08026 Barcelona  
Tel. 93 232 64 17

RADIADORES AUTOMOVILES  
**RADIAUTO**

Venta y reparación. Limpieza circuitos.  
Sistema automático con la máquina LAV,  
RA; MON que garantiza limpieza del circuito  
al 100% en un tiempo record

Nuevos 18 meses de garantía.

**PRECIOS ESPECIALES**

Marqués de Foronda, 13 (Horta)  
Tel. 93 420 66 29



**HIDRÁULICA  
AUTOMOCIÓN-REPARACIÓN**

-Servo dirección  
-Cambio automático  
-Bomba dirección  
-Hidráulica Citroën

C/ Balmes, 183 Pol. Ind. Monsolis  
08930 - Sant Adrià del Besós  
Tel. 93 278 26 05

350  
350 licencias menos, 350 taxistas menos



**04948**

Frutos Manso Ruiz



**05139**

José María López Arias



**05190**

Joan Trepat Terre

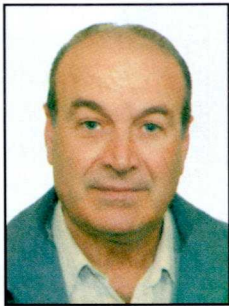

**05627**

Miguel García Román

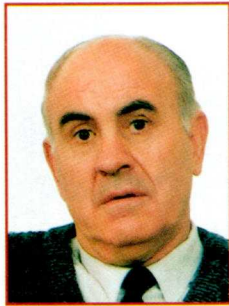

**06053**

Ramón Lasasa  
Fernández



**07235**

Domingo Piquer  
Jovellar



**08730**

Abundio García García



**09349**

Isidoro Mantilla Bustara



Publicitat

*taxímetros* **Barcino**®



**TAXITRONIC**

**Mantenimiento General del Taxi, S.L.**

CATAX S.L. C.Lepanto, núm. 217-219 (Barcelona) Tel.: 93 231 11 07 Fax: 93 231 96 60

Laborables de 07.00 a 22.00 horas/Sábados de 8.00 a 19.30 horas

No cerramos al mediodía



# Francesc Narváez, presidente del IMT



Francesc Narváez es desde el mes de octubre el nuevo Presidente del IMT. Por su prolongada relación con el Área de la Vía Pública del Ayuntamiento de Barcelona -actualmente es Regidor de Movilidad-, el sector del taxi no le es desconocido. En esta etapa que ahora comienza manifiesta el deseo de seguir creando las complicidades y condiciones necesarias para que el taxi sea rentable para aquel que lo trabaja y ofrezca un servicio de inmejorable calidad al usuario.

**–¿Cuál es la valoración que hace usted de la evolución del Plan de Viabilidad del Taxi?**

Se constata que, en la perspectiva del tiempo y después de pocos años de funcionamiento, ha sido un verdadero éxito el hecho de haber acertado con un instrumento que ha llevado al mundo del taxi por donde quería ir la inmensa mayoría de las personas que opinan y trabajan en él. Se revela como un instrumento muy adecuado frente a aquellos reparos que tenía el colectivo del taxi. Recuerdo que en 1995 había un número importante de taxis para la cantidad de viajes o negocio que generaba Barcelona. Está claro que la evolución del Plan ha sido positiva y, además, ha contribuido a muchas otras cosas, entre ellas, a un incremento importante de la calidad del taxi.

genera de forma automática una merma de la calidad, que el cliente está en su derecho de exigir.

**–Hasta el mes de octubre las licencias retiradas son 350; ¿con cuántas finalizará el año?**

El Plan de Viabilidad tiene la ventaja de no ser un instrumento rígido. Es importante el hecho de que el propio sector haya determinado que su instrumento no tiene por qué ser un dogma de fe, sino un objetivo que esté en función de cada una de las circunstancias económicas, sociales y lúdicas que se produzcan en el entorno en el que el taxi se mueve. Si el Plan tiene una ventaja, es que no es un plan que nos obligue a tomar decisiones que sean contraproducentes para el taxi. En estos momentos se está produciendo una cosa sorprendente en Barcelona. Hemos hecho coincidir dos cosas

**–¿Cómo valora el papel que ha jugado la Mesa Tècnica en este proceso?**

Importantísimo. La Mesa Tècnica del Taxi es justamente el instrumento a través del cual los profesionales y sus representantes nos explican los pormenores que en determinadas circunstancias tiene el sector del taxi y los hace llegar a los que tenemos la responsabilidad de tomar decisiones, de motivar cambios sustanciales en el mundo del taxi. Está claro que todo lo referido al tema de calidad, precio y número de taxis en horarios determinados ha de ser justo abordarlo en esta Mesa Tècnica. Sin la participación de los representantes de los taxistas, sería tremendamente difícil conocer aquella parte del sector que tiene que ver con la experiencia de la explotación directa del taxi, con el sufrimiento del trabajo diario en el sector.

## “El Plan de Viabilidad tiene la ventaja de no ser un instrumento rígido”

**–¿Se ha producido también una importante limpieza de las situaciones de explotación irregular de las licencias?**

Evidentemente. Las irregularidades siempre producen un deterioro de la prestación del servicio, una falta de calidad. Precisamente uno de los aspectos que ha permitido el incremento actual de la calidad del taxi ha sido que el Plan ha eliminado aquel tipo de relación laboral que hacía del taxi un instrumento de sobreexplotación, que siempre

absolutamente importantes en el área metropolitana: la readaptación de la flota, a través del Plan de Viabilidad, a las necesidades reales del número de usuarios, pero también se ha hecho un esfuerzo muy importante en la búsqueda de nuevos espacios de negocio y del aumento de dos tipos de clientes: del turista, por un lado, y del usuario de la ciudad, cuya demanda puede en este momento tener una situación punta en el espacio lúdico de la noche del fin de semana.

**–Uno de los aspectos que también contempla el Plan es la modernización. ¿Cómo se avanzará en el futuro en este aspecto?**

La calidad del taxi estará proporcionada si se sabe adecuar en cada momento a su cliente. No hay mejor calidad que aquella que el cliente sabe valorar, y lo hace cada día, porque es precisamente la persona que mejor recibe el *input* de la calidad del taxi. Como usuario, cualquier persona puede detectar el estado de limpieza en el que se encuentra, la calidad del vehículo, y la calidad del trato del taxista. Elementos que, sin duda, tienen que ver con el Plan de Viabilidad. La gracia que tiene el Plan es que proporciona, ni más ni menos, aquellos elementos que hacen que en cada

momento la calidad estándar del mundo del taxi tenga que ver con la demanda del usuario. Si la capacidad económica del usuario aumenta, el Plan debe saber cómo encontrar la calidad que ese ciudadano está buscando. Está muy claro que no existirían clientes de determinados sectores si el taxi no ofreciera precisamente un servicio adecuado a esa demanda. El Plan y los profesionales del taxi están preparados para dar ese salto adecuado cuando la clientela lo solicite.

**–¿Algunas ciudades ya miran la experiencia de Barcelona?**

Sí, algunos colaboradores del IMT e incluso algunos representantes del taxi van a explicar a sus colegas las particularidades del Plan. Eso demuestra que es un instrumento formidable, porque además ha acertado en el problema por dos razones: dar soluciones y conseguir que existiera complicidad entre los profesionales del taxi y la Administración para la búsqueda de un objetivo común: responder a las necesidades de los usuarios a través de la dignificación del mundo del taxi y del profesional taxista.

**–¿Cuáles serán sus funciones como Presidente del IMT?**

Velar por lo que antes explicaba. El IMT, si tiene una función clave, es ordenar el mundo del taxi, crear las complicidades necesarias para que el taxi vaya dirigido justo a lo que todos queremos. Cuando digo todos, no me refiero a la parte institucional, sino a todo el conjunto de actores que tienen algo que ver con el colectivo y que pueden propiciarle siempre un valor añadido. Desde el taxista, que es imprescindible para el cumplimiento de estos objetivos, hasta la última persona que trabaja en el taxi y que puede ayudar a mejorar las condiciones de trabajo del sector, sin perder como objetivo principal el hecho de que todos juntos trabajamos por los clientes. Y que, al final de este periplo, sean finalmente los usuarios los que nos den un notable alto en el



objetivo de un mejor servicio, una mejor calidad global en Barcelona. Para los taxistas, pero también para la Administración, el taxi, como otros transportes públicos, es la primera imagen del área metropolitana. Por eso tiene que responder a aquello que en estos momentos muchos de los ciudadanos de fuera que nos visitan pretenden encontrar y que, por tanto, es precisamente lo que debemos conseguir: *no defraudar*.

**–¿Cuál es el papel que juega hoy el taxi en el conjunto del transporte público?**

Hay quien se empeña en decir que el sector del taxi entra en compe-

**“El Plan de Viabilidad ha eliminado aquel tipo de relación laboral que hacía del taxi un instrumento de sobreexplotación que siempre genera una merma de la calidad”**

tencia con el transporte público o viceversa. Es una barbaridad. Son transportes complementarios que pueden trabajar y de hecho trabajan de forma paralela sin molestarse uno al otro. Creo que cuando le va bien al transporte público, también le va bien al taxi. El taxi es un transporte complementario en una ciudad, que tiene la función de servir a un tipo de viaje que los ciudadanos necesitan y que el transporte público evidentemente no puede cumplir porque no reúne las condiciones para ello. Debemos ir en ese sentido: el transporte público debe mejorar, pero el taxi ha de sumarse a esa mejora del transporte público porque van ligados íntimamente.

**–Usted está vinculado desde hace mucho tiempo con los temas de movilidad de Barcelona. Muchos años. ¿Qué asignatura pendiente queda para mejorar la velocidad comercial del taxi y para que el taxista se sienta más cómodo en la ciudad?**

El mundo de la movilidad es muy complejo, pero me da la sensación de que el camino que ha iniciado Barcelona con respecto a disuadir para que buena parte de los vehículos privados lleguen con excesiva facilidad a todos los puntos de la ciudad y poner “trabas democráticas” (entre comillas) al abuso del coche particular, es uno de los elementos que sin duda mejoran el servicio del taxi y el transporte

**Francesc Narváez**, presidente del IMT

“El taxi es una pieza importante en nuestro concepto de calidad y de prestigio de las ciudades”

público. El sector del taxi tiene cierta facilidad de comodidad de circular a través de la red de carriles bus-taxi. Desde el Ayuntamiento y desde el área metropolitana, sabemos perfectamente que éste sigue siendo uno de los objetivos en los cuales los municipios vamos a seguir trabajando. Vamos a seguir ampliando el número y los kilómetros de carril bus-taxi que sin duda aumentan la comodidad de los taxistas y producen una sensación complementaria y añadida absolutamente necesaria para el usuario. El cliente debe ver que cuando entra en un taxi lo hace con una cierta garantía de rapidez y comodidad y que, por tanto, la velocidad comercial de este medio de transporte está por encima del uso del coche privado. Ése es el objetivo que desde el Ayuntamiento de Barcelona y desde los ayuntamientos del área metropolitana tenemos marcado y, además, como política prioritaria de nuestro programa de gobierno municipal.

**—Muchos taxistas también solicitan giros, paradas...**

En estos temas hemos ido avanzando de común acuerdo con el sector sin ningún inconveniente. A veces, evidentemente, sucede que se pide la posibilidad de un giro que no es fácil de determinar por las características de la vía, pero la inmensa mayoría de las solicitudes que se

nos hacen llegar a través del mundo del taxi al área metropolitana, en el caso de Barcelona, se complementan sin ningún tipo de problema. Por tanto, el aumento del número de paradas de taxis, que facilita un mejor servicio a los usuarios, es sin duda alguna también un objetivo del Ayuntamiento y del área metropolitana. El hecho de que se establezca un carril bus-taxi allí donde pueda existir, por encima de la comodidad de los otros usuarios, también es un objetivo del área metropolitana. Trabajamos de común acuerdo con el taxi. No me consta que haya demandas sobre nuevas paradas que no se hayan cumplimentado más allá de aquellas que las características de la vía pueda aconsejar no colocar porque estorbarían a la circulación o pondrían en peligro la seguridad de las personas.

**—¿Qué otros aspectos le gustaría transmitir al sector en este momento en que se incorpora al IMT?**

Me gustaría decir a los taxistas que tienen una profesión formidable, que deberían sentirse orgullosos de ella, que la ciudad los necesita más de lo que ellos creen. El taxi es una pieza importante en nuestro concepto de calidad y de prestigio de las ciudades. Es importante que lo entiendan de esa manera por una razón: a mejor servicio de taxi,



mejor redundará en todos colectivamente. Que no cejen de propiciar el incremento de calidad en su propio taxi porque es uno de los pocos servicios donde la persona, el taxista, es la clave importante de la imagen propia. El taxista es capaz, de forma individual pero a la vez de forma colectiva, generar esa mejora de la imagen porque depende de él fundamentalmente que ésta sea buena o mala. Que no cejen en otra cosa que es muy importante: la formación personal; a mejor formación, mejor concepto de calidad de cara al usuario. Que piensen que los clientes son el *leit-motivo* de la presencia de 10.000 taxistas y de las instituciones relacionadas con el taxi, y la base de garantía de que el servicio de taxi tendrá futuro para muchos años.

P. R. Terán

## Publicitat

### VASECTOMÍAS SIN BISTURÍ Y SIN PUNTOS



Técnica nueva, incorporación inmediata a la vida cotidiana

**Fimosis, frenillo, infecciones genitales.  
Todo tipo de problemática sexual:  
eyaculación precoz, impotencia, etc.**

Av. Diagonal, 369 (esq. Pau Claris) 08037 Barcelona, © 932 157 323 y 934 872 398

PRECIO ESPECIAL  
AMIGOS TAXISTAS



## Romabell, s.l.

Taller de reparación de  
automóviles  
siempre al servicio del

### TAXI

Pº. Universal, 9-13 08031 Barcelona

Tel. 93 427 13 54



# Barcelona de noche

Junto con la gran transformación que Barcelona está experimentando en los últimos años, se han abierto nuevos escenarios que hacen de ella una ciudad atractiva, especialmente por la noche. Barcelona tiene en estos momentos una vida nocturna que poco tiene que envidiar a otras ciudades de España o Europa. La oferta cultural, lúdica o gastronómica es tan amplia que es capaz de satisfacer el gusto más exigente.

### Música de primer orden

Con la reapertura del Liceu, el pasado octubre, la capital catalana se ha convertido en un punto de atracción musical de primer orden. El Liceu, con una capacidad para 2.340 espectadores, presenta un programa de una dinámica operística de primera línea. Junto con este equipamiento, Barcelona ha ganado otro espacio de indiscutible referencia musical, se trata del Auditori de Catalunya, que con un aforo para 2.340 espectadores viene a completar la oferta del mítico Palau de la Música Catalana, el que tendrá también una mayor capacidad a partir del 2003 y después de una nueva ampliación.

Todos estos equipamientos inician sus representaciones entre las 20 y 21 horas —es el caso del Liceu. Por lo general, a partir de las 23.30 horas estos equipamientos dan por finalizadas sus funciones. Ello representa que a partir de esa hora hay una demanda de taxis importante por la Ram-

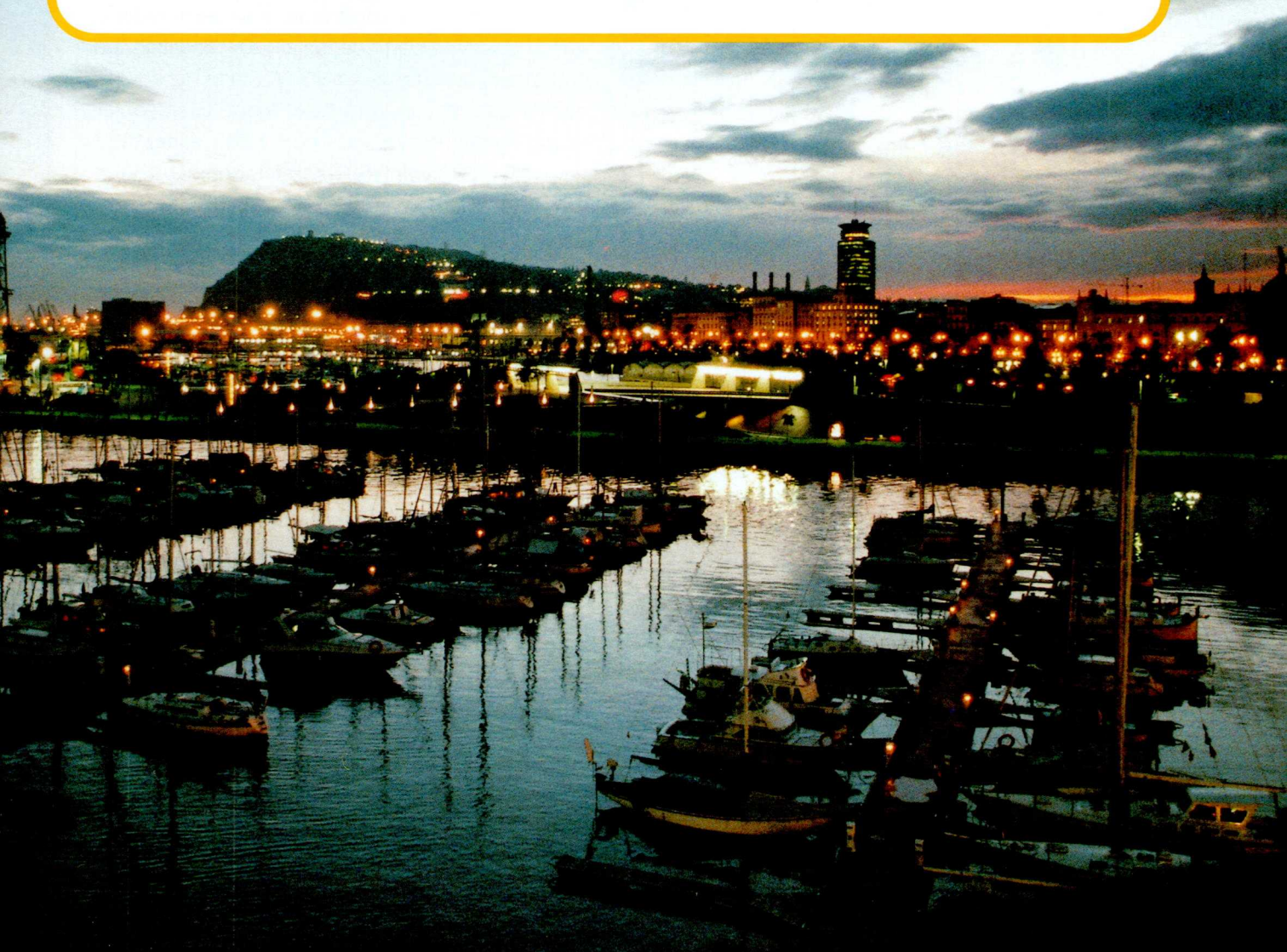



bla y plaça de Catalunya, en el caso del Liceu; por la calle Lepant, cuando hablamos del Auditori, o por Via Laietana si nos referimos al Palau de la Música.

Otros escenarios musicales, por lo general de grandes conciertos, se concentran en las instalaciones del Parc de Montjuïc, especialmente en el Palau Sant Jordi, en el Palau d'Esports y en el Estadi Olímpic. En 1998, por ejemplo, en los primeros dos recintos se celebraron un total de 47 actos musicales, que atrajeron a 350.000 espectadores. Dos millones de espectadores pasaron por el conjunto de instalaciones durante el año.

### Ciudad de teatros

Barcelona, al igual que Madrid, es una ciudad de teatros –48 activos en la temporada 1998-99. En este periodo pasaron por ellos 1.539.000 espectadores. Por lo general, ofrecen dos tipos de funciones, pero las que siempre generan una demanda de taxis importante son las funciones que se inician a partir de las 21.30 y finalizan, por lo general, a partir de las 23.30 horas. El equipamiento con mayor aforo es el Teatre Grec –abierto los meses de verano– con 1.865 espectadores, el Teatre Tívoli (1507 espectadores) y el Teatre Victòria (1.102 espectadores). La ciudad ha ganado en los últimos tiempos otro escenario teatral de primer orden, el Teatre Nacional de Catalunya, que con sus tres salas, tiene una capacidad para 2.712 personas.

Es decir, la Barcelona teatral, sin contar con equipamientos de indudable trascendencia en el área metropolitana como el Teatre Joventut de L'Hospitalet, se constituye como una fuente potencial de demanda de taxis.

Las salas de cine de Barcelona, en su fórmula de multicines, son los que obviamente aglutinan una mayor afluencia de público. El Imax del Port Vell, por ejemplo, recibió en 1998 más de un millón de espectadores. Le siguen los multicines Maremàgnum, con algo menos de un millón. En cuanto a distritos municipales, los que tienen



más salas de cine son el Eixample, seguido de Ciutat Vella, Gràcia y Sarrià-Sant Gervasi.

En todos estos espacios las funciones nocturnas finalizan siempre más allá de la medianoche. Algunas salas programan sesiones golfas que no acaban antes de las dos de la madrugada; este es el caso de los multicines Verdi o Renoir en los distritos de Gràcia y Les Corts, respectivamente.

### **A partir de la medianoche**

Para muchos barceloneses –especialmente para la juventud–, la noche empieza a las 23 horas y es la hora de los bares musicales y de las discotecas. Desde la inauguración del Port Olímpic y del Maremàgnum, ésta es una de las zonas más concurridas de la noche barcelonesa. De enero a septiembre de este año, el Maremàgnum fue visitado por 12.825.889 personas –en 1998 cerraron el año con 15.894.805–. Es decir que su crecimiento es progresivo y posiblemente cuando finalice el año, supere esa cifra. La franja horaria de mayor concentración de personas (tomando como ejemplo un día de agosto) fue entre las 23 y 24 horas, con 411.513 visitantes, y desde las 24 horas hasta las 4 de la mañana, con 371.440. Las previsiones apuntan a que en noviembre y diciembre, la cifra de personas que pasen por sus instalaciones será de un millón y medio en cada uno. En el Maremàgnum se concentran alrededor de 100 locales, entre discotecas, bares musicales, zonas de ocio y de comercio.

Desde la apertura del Gran Casino de Barcelona, en el Port Olímpic, la zona es de atracción para los amantes del juego. Está abierto hasta las cinco de la madrugada. Junto con las salas de juego, está la Cafetería *The Queen* que cierra a esa misma hora y la Discoteca Baccara.

Pero no todo queda aquí, la renovación de Ciutat Vella ha permitido el renacimiento de viejos locales y la apertura de otros que hacen de esta parte de Barcelona un lugar de moda. Casi todos los locales, especialmente los del Maremàgnum, cierran sus puertas entre las 5 y las 6 de la madrugada.

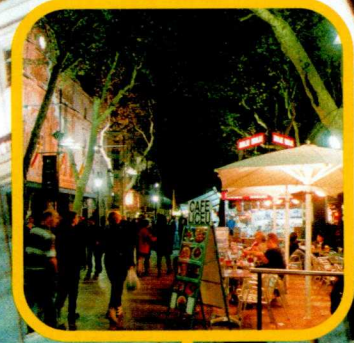



Cuando se recorre la Barcelona nocturna, no hay que olvidar aquellas zonas que han marcado siempre época en el panorama barcelonés: las discotecas y bares musicales del Eixample. En la avenida de la Diagonal está volviendo a marcar su estilo la Sala Bikini y en la zona del Tibidabo no hay que dejar de citar el Mirablau, Partycular, la Masía del Tibidabo... Otro punto y aparte merece el Pueblo Español, con espacios que atraen a públicos diferentes. Las Torres de Ávila o la Discotec son dos claros ejemplos. El Pueblo Español cierra sus puertas cada día a las cuatro de la mañana y la actividad nocturna empieza a tomar calor a partir las 23 horas.

La noche acaba para muchos en algún local que permita rehacerse (El Pinotxo, de la Boquería) y ya cuando las agujas del reloj marcan las seis de la madrugada.

## Publicitat



## BAR RESTAURANTE HNOS. MÉNDEZ

A los 10.399 taxistas  
del Área metropolitana de Barcelona

## El Hogar del Taxista

Menú diario a 800 ptas.  
Comidas caseras  
Platos especiales  
Surtido de tapas  
Bocadillos fríos y calientes

Somos amigos del taxi desde 1970

Estamos en Lutzana, 115 1a. Planta  
Teléfono: 933 001 876

# T

## ribuna del taxi

Què opina de la reobertura del Liceu i dels equipaments culturals com l'Auditori o el Palau de la Música?



Aunque no es un tema específico del taxi, a mí me agradecería decir previamente que en estas grandes inauguraciones (Liceu, Auditori...) se deberían acordar de la gente de a pie: de un taxista, de una mujer de la limpieza o de una señora que trabaja con un ordenador. A las inauguraciones van siempre los mismos. Al margen de esto, evidentemente que el Liceu es un nuevo punto de demanda para el taxi. La oferta cultural de Barcelona ha mejorado mucho en los últimos años. Yo trabajo algún día por la noche y ello se nota. La clientela que sale de estas funciones es siempre especial y particular.

**Antonio Pérez**  
Licencia 6885

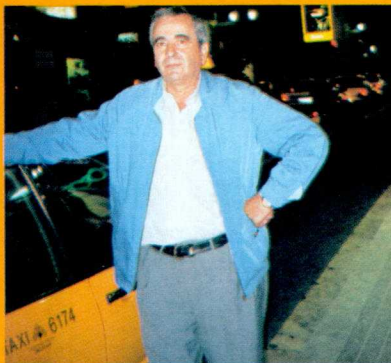

Bien, para nosotros es otra fuente de trabajo. Estos últimos días he notado el inicio de la nueva etapa del Liceu porque me muevo por los alrededores. El Auditori y el Palau también nos ayudan a tener más clientes. Yo soy taxista desde la década de los 70 y, en comparación con estos años, hoy la actividad cultural ha ganado mucho.

**Juan José Gómez**  
Licencia 6174



El Palau de la Música sí que genera mucho movimiento de taxis. En el Auditori es más difícil porque a la hora que acaban las funciones hay mucha actividad en el centro de la ciudad. El usuario que sale de estos puntos es muy diferente y especial. La oferta cultural de la ciudad ha ganado muchísimo, hay una oferta muy variada y ahora se desplaza gente incluso de los municipios metropolitanos próximos a Barcelona. Por este motivo puede darse la circunstancia de que en algunos momentos falten taxis. Generalmente, yo trabajo por la noche. Acabo a las cinco o a las seis de la mañana cuando hago la hoja.

**Miguel Pedre**  
Licencia 8245

AGRAÏM A TOTS ELS PROFESSIONALS TAXISTES QUE ENS VAN COL·LABORAR PER FER POSSIBLE AQUESTA SECCIÓ

Publicitat

**taxímetros Barcino®**



**TAXITRONIC**



**C. Once de septiembre, núm. 18 (L'Hospitalet) Tel.: 93 440 36 59 Fax: 93 440 36 49**  
**Laborables de 08.00 a 20.00 horas/Sábados de 08.00 a 13.00 horas**  
**No cerramos al mediodía**

# La empresa D&D regala tres talonarios Taxi-Regal

<b>TAXI (REGAL)</b>  <b>Centros Dentales</b> Le ofrecemos la posibilidad de realizarle un chequeo dental por 2.000.- Ptas. compuesto de: - Sesión de higiene - Revisión completa - Presupuesto Atención al Cliente <b>902 20 21 12</b>		Área metropolitana de Barcelona Entitat del transport Institut Metropolità del Taxi Carrer 62, num. 18 Zona Franca - 08040 Barcelona T 93 223 91 91 www.taxi.bcn.es Troballes/Objetos Perdidos T 93 223 40 12
Origen		
Desti		
Llicència	Data	
Matrícula	Suplements	
N. I. F.		
Client	Total + IVA	
Mobil	Firma	
H. Sortida / H. Salida		
H. Arribada / H. Llegada		

A partir de noviembre y hasta agotar existencias, si pasa por Centre Dental D&D, c. Florida Blanca, 106 bajos, en Barcelona. Las condiciones de entrega son las siguientes: sólo se entregarán tres talonarios por persona cada mes, sin necesidad de efectuar tratamiento odontológico. Será necesario rellenar el albarán de entrega.

Una sonrisa garantizada para toda la familia

## NUEVO OPEL VECTRA 2.0 DTI 16V MASTERNOU SU CONCESIONARIO OPEL PARA EL TAXI



El modelo GL, el punto de inicio de la nueva gama Vectra, le ofrece de serie todo lo que siempre ha esperado.

### Equipo de serie

- Airbag gran tamaño para el conductor y acompañante
- Aire acondicionado
- Sistema ABS
- Dirección asistida
- Volante regulable en altura
- Elevalunas delanteros eléctricos
- Sistema de audio CAR 300
- Cierre centralizado con mando a distancia integrado en la llave
- Inmovilizador electrónico antirrobo
- Tres reposacabezas traseros
- Tiradores de puertas en el color de la carrocería
- Asientos delanteros con regulación lumbar
- Asiento del conductor regulable en altura
- Completa instrumentación con cuentarrevoluciones

**OPEL** 

**MASTERNOU**

CONC. OFICIAL OPEL

RAMBLA DE GUIPÚZCOA, 83, ESQUINA C. TRABAJO

**Teléfono: 933 13 59 12**

EN MASTERNOU ESTAMOS COMO SIEMPRE PREPARADOS PARA OFRECERLES EL MEJOR SERVICIO A LOS PROFESIONALES DEL TAXI.

**¡Venga y pruébelo!**

# Afición por los taxis

Francesc Aillet forma parte de la Associació Masadas de coleccionismo. Esta asociación nació en 1995 y forman parte de ella alrededor de 50 personas de edades muy diversas. Su particularidad radica en el hecho de coleccionar fotografías de toda clase de vehículos industriales, o no. Francesc Aillet, uno de los impulsores de la asociación, se ha dedicado a plasmar en papel fotográfico todos los modelos de taxis que han circulado y circulan hoy por Barcelona. Todos lo hacen como un *hobby*, pero Francesc imprime a esta afición un espíritu especial que sólo sabe darle la persona que vive el coleccionismo con ilusión e intensidad.

### Más de 60 fotografías

Para reunir las más de 60 fotografías de los distintos modelos de taxis de Barcelona de su colección Francesc Aillet viene realizando un largo camino de investigación: se ha acercado al IMT para ver la posibilidad de recuperar alguna "joya" de su archivo fotográfico, también a algunos sindicatos y taxistas individuales. Cuando se le pregunta el porqué de esta afición, afirma con rotundidad: "El taxi forma parte de la historia de la ciudad". Dice no comprender la actitud de mucha

gente que pasa por alto la historia de los elementos que conforman la vida diaria de las ciudades. La colección que acompaña a esta página muestra que Francesc Aillet ha podido recoger una buena colección de taxis que hoy podrían ser una buena pieza de museo. El taxi más antiguo que ha fotografiado data de 1927.

Tiene la esperanza de que cualquier día encontrará los modelos que le faltan para enriquecer la apreciada colección, por ello lleva consigo su Nikon las 24 horas del día. Su trabajo diario, sin embargo, no tiene nada que ver con el coleccionismo, el taxi o la conducción de cualquier tipo de vehículo. Desde hace muchos años trabaja como dependiente en una casa de bricolaje

### La colección viaja por España.

La Associació Masadas ha viajado con la colección de taxis y de todos sus vehículos fotografiados a algunas ferias y muestras de España. Francesc Aillet comenta, sin embargo, que en ninguna parte de España existe una colección de fotografías de taxis como la que ellos tienen del taxi de Barcelona. Además, para mantener su relación con el público de Barcelona, se reúnen cada primer domingo de mes en la plaça



Masadas del barrio de La Sagrera. La Associació tiene una máxima: toda su colección es únicamente para la exposición y no para la venta. Ellos participan cada año en Expomanía, una muestra que se organiza en Cornellà.

### Gracias a los taxistas de Barcelona

Desde aquí Francesc Aillet hace un llamamiento a los taxistas y a cualquier persona para que participen o colaboren en esta actividad que no tiene ningún ánimo de lucro. También manifiesta su agradecimiento a todos aquellos taxistas que colaboraron con él y le permitieron fotografiar su taxi.

## Album



Citroën B-14 (1927).

Este coche es hoy conservado como pieza de museo.

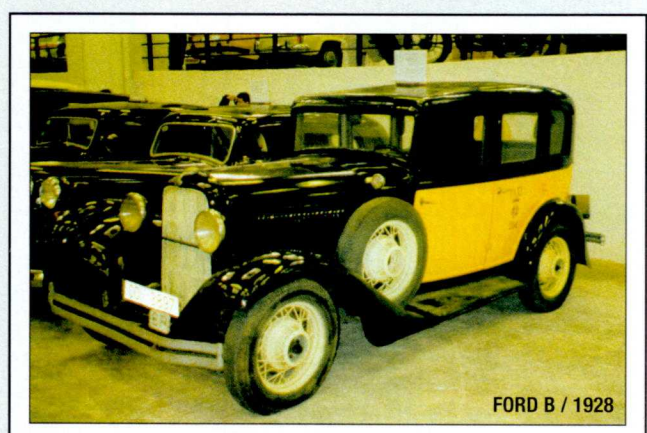

Ford B (1928).

Otro de los vehículos de época salvados de la chatarra.

## Afición por los taxis

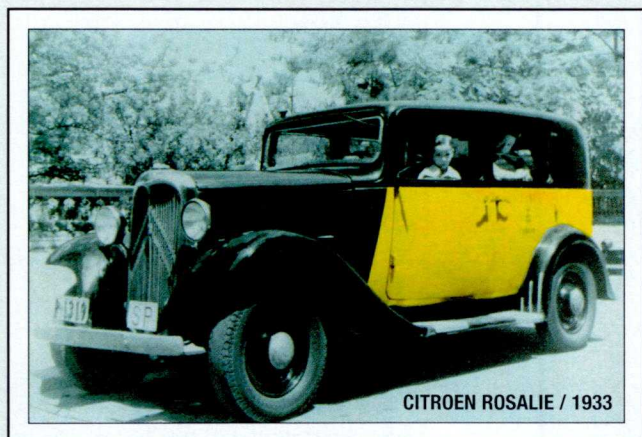

Citroën Rosalía (1933).

Taxi popular de su época, de los llamados “cajas cuadradas”, digno de los mejores museos si aún se conservan.

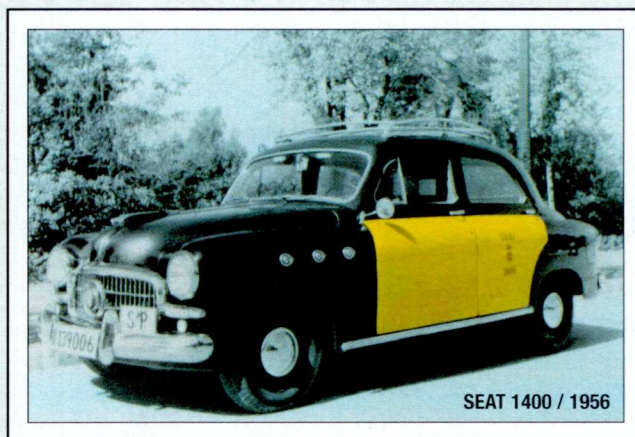

Seat 1400 (1956).

Modelo de taxi que tuvo mucho éxito gracias a la innovadora aerodinámica de su carrocería.

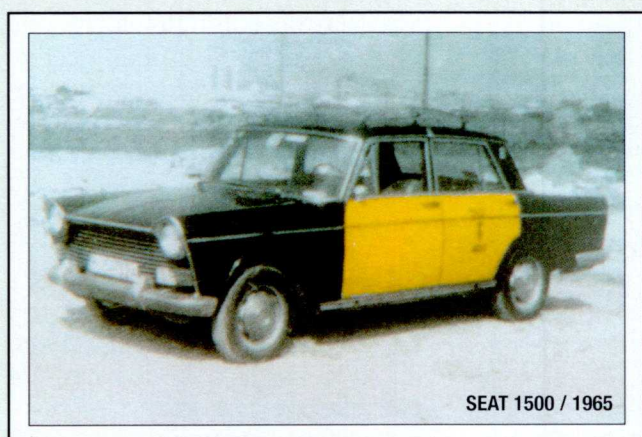

Seat 1500 (1965).

Símbolo del taxi barcelonés en los años 60 - 70. El último taxi de este modelo circuló por Barcelona hasta 1995.



Seat 124 (1975).

Uno de los poquísimos Seat 124 que circula actualmente. Viajar con él es como ir en una especie de “túnel del tiempo”.



Citroën GS (1981).

Curiosos ejemplares de la década de los 80.



Volvo 244 (1981).

Taxi de mucha categoría en su época, actualmente se le puede considerar casi como pieza de museo a pesar de que funciona a la perfección.

# TAULER

## Taxi-Regal

### El recibo de taxi, imagen de calidad

Los diversos análisis que sobre las características de la demanda del transporte público en el área metropolitana de Barcelona se han venido publicando en los últimos años coinciden en subrayar que el taxi es utilizado como medio de transporte alternativo por personas de un nivel adquisitivo medio alto, generalmente profesionales vinculados a empresas.

El IMT considera que los taxistas de Barcelona extienden alrededor de 4.000 recibos diarios, que precisamente son solicitados por aquellos profesionales que se movilizan en taxi por la ciudad metropolitana; una cifra lo suficientemente importante como para considerar que el recibo es no sólo de utilidad para los usuarios, sino que se trata de un elemento de identificación del servicio y, al mismo tiempo, un reclamo que no debería perderse de vista.

El modelo de recibo de taxi que hoy está vigente en el área metropolitana de Barcelona es el que ha sido autorizado por el Pleno de la EMT en enero de 1998. En consecuencia, cualquier otro modelo que se extienda al cliente no es válido ni cumple la normativa vigente.

Debería ser de interés de todo el

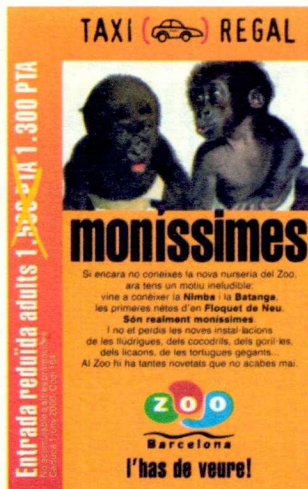

Àrea metropolitana de Barcelona  
Entitat del transport  
Institut Metropolità del Taxi  
Carrer 62, núm. 18  
Zona Franca • 08040 Barcelona  
T 93 223 51 51  
www.taxi.bcn.es  
Troballes/Objetos Perdidos  
T 93 223 40 12

Origen

Desti

Llicència

Data

Matrícula

Suplements

N. I. F.

Client

Total + IVA

Mòbil

Firma

H. Sortida / H. Salida

H. Arribada / H. Llegada

colectivo normalizar y potenciar la utilización del recibo de taxi, ya que añade al servicio un valor de calidad por sus características de diseño, de impresión y, especialmente, por incorporar por primera vez una campaña que piensa en el usuario, promociona y vincula al taxi con equipamientos o empresas de prestigio de la ciudad. Hasta la fecha, el IMT es quien se ha venido encargando de la edición de los talonarios de recibos junto con la Campaña Taxi-Regal. No obstante, consciente de que algunos colectivos de taxistas se muestran aún reacios a la incorporación del modelo homologado y continúan haciendo uso del modelo caducado, el IMT invita a estos mismos taxistas a que editen sus propios talonarios pero respetando el modelo estándar autorizado por el Pleno de la EMT en enero de 1998. Debe quedar claro que el IMT no gana absolutamente nada en la edición de estos recibos; al contrario, es un

gasto añadido que soporta esta institución en beneficio de mejorar la calidad del servicio e impulsar su promoción con la colaboración de distintas instituciones y empresas de la ciudad.

### 200 pesetas de descuento en la entrada al Zoo

A partir de septiembre y después del acuerdo de colaboración firmado el pasado mes de junio con el Zoo de Barcelona, se ha puesto a disposición del colectivo un total de 18.000 talonarios de recibos de la Campaña Taxi-Regal con una oferta especial de este importante equipamiento de la ciudad para los clientes del taxi. El usuario que tenga un recibo de taxi que promocione la oferta del Zoo, podrá visitarlo con una reducción de 200 ptas. sobre el precio de acceso, que actualmente es de 1.500 ptas. (adultos) y 800 (niños).

## Publicitat

**POR SÓLO 75<sup>'</sup> Ptas.**  
**ESTAS NAVIDADES**  
**FELICITE A SUS CLIENTES**  
**CON MÚSICA**  
**Llame al tel.: 93 429 10 35**

**Centre Mèdic**

**El 23 de noviembre abre el Centre Mèdic Ciutat Grogga**



El próximo 23 de noviembre se inaugura el nuevo Centre Mèdic Ciutat Grogga, el primer centro de salud especializado en conductores profesionales. Ofrecerá un conjunto de servicios. Aquí, por ejemplo, se podrá obtener el certificado médico que se exige para extender cualquier tipo de carné de conducir o para su renovación.

Como ya informábamos en el número 124 de esta publicación (abril-mayo 1999), el Centre Mèdic Ciutat Grogga aplicará las tarifas reguladas para este tipo de servicios, pero con una ventaja: las fotografías necesarias para los certificados se realizaán de forma gratuita y, junto con la revisión médica, cada persona recibirá un informe preventivo de su estado de salud.

A medio plazo, se espera también que este centro de salud sea un espacio de estudio para la prevención de los riesgos laborales de los conductores profesionales, especialmente de los conductores taxistas, así como un centro de información especializado en salud laboral.

**Horarios de atención**

**Lunes y miércoles:**  
de 11 a 13 horas

**Martes y Jueves:**  
de las 18 a las 20 horas

**Teléfono:**  
93 – 507 55 99

**Edicto**

Al ser imposible la entrega de las notificaciones en el domicilio de los señores:

<u>Nombre del titular</u>	<u>Número de licencia</u>
Miguel Piñol Vila	6543
Esteban García López	0356

mediante el presente edicto se les notifica lo siguiente:

“El consejo de Administración del Institut Metropolità del Taxi, en sesión celebrada el 28 de enero de 1997, acordó estudiar y regularizar la situación de los alquileres de licencias existentes en el sector, por cuyo motivo se inició un expediente de diligencias previas.”

De los datos obrantes en nuestros archivos se desprende que las licencias de que son titulares los señores antes citados, forman parte de las licencias en estudio, por cuyo motivo se notifica a dichos titulares la obligación de comparecer en las dependencias del Institut Metropolità del Taxi, Zona Franca, calle 62, número 18, edificio B, 1ª planta, en el plazo de quince días hábiles a partir de la presente notificación. Caso contrario se incoará el oportuno expediente sancionador en aplicación del art. 30 del Reglamento Metropolitano de Autotaxis, en relación al art. 40 de la Ley 30/92, de 26 de noviembre, del Procedimiento Administrativo Común, en relación al art. 50 de la Ley 12/87, de 28 de mayo, de la Generalitat de Catalunya, de regulación del transporte de viajeros por carretera mediante vehículos de motor.

Barcelona, 18 de octubre de 1999

EL SECRETARIO DELEGADO,

Jaume Domènech Domènech

**ONG**

**Dos taxistas crean tres ONG**

Por iniciativa de los taxistas Josep Mutilva y Gabriel Reyes se han constituido tres (ONG) Organizaciones No Gubernamentales con distintos objetivos. Como todos recordarán, Josep Mutilva es el taxista que durante la guerra de Kosovo decidió dedicar varios días parte de su hoja diaria a la ayuda de las personas damnificadas por este conflicto.

Las ONG creadas recientemente tienen cada una de ellas un objetivo claramente diferenciador:

*Barcelona Intertaxi* pretende fomentar el intercambio cultural y personal entre los taxistas y sus familiares. *Groc i negre solidari*, dará soporte logístico para el transporte de personas con bajos recursos económicos. La tercera es de carácter testimonial y se denomina *Un dia per...*, motivará la solidaridad de los trabajadores y trabajadoras para ofrecer el salario de un día para ayudar puntualmente a los damnificados tanto por motivos fortuitos como provocados.

Josep Mutilva hace un llamamiento al colectivo de taxistas para que se adhieran a estas iniciativas. Las personas interesadas pueden llamar al teléfono móvil **670 277 786**.

**Ciutat**

**Correu electrònic gratuït per a tothom**

Els ciutadans de Barcelona ja poden disposar, si així ho desitgen, d'un correu electrònic gratuït. Aquesta és una iniciativa impulsada pel Programa Correu Electrònic Ciutadà de l'Ajuntament d'aquesta ciutat.

**Qui pot gaudir d'aquest servei?**

Tothom que estigui empadronat a Barcelona. La persona interessada a tenir-ne un ha de trucar al telèfon 902 530 530, o bé omplir el full de sol·licitud que trobarà a l'adreça d'Internet: [www.ambtu.bcn.es](http://www.ambtu.bcn.es). Un cop realitzada la sol·licitud i comprovada la veracitat de les dades, el Programa assigna un nom i una contrasenya a l'usuari. Amb aquestes dades, aquest podrà accedir personalment al seu correu electrònic sol·licitat. Lògicament l'usuari gaudirà de l'adreça sota la més estricta i absoluta confidencialitat. Qualsevol trencament d'aquesta confidencialitat recau en la seva responsabilitat.

**Capacitat del compte**

Cada usuari del correu disposarà d'una bústia de 10 MegaBytes. Quan estigui

plena, el servidor donarà quinze dies per llegir els missatges emmagatzemats. Si transcorregut aquest temps la bústia continua plena, el programa retornarà els missatges als seus orígens i no s'acceptaran més entrades per a aquesta bústia.

**On consultar els missatges?**

Si no es té ordinador ni connexió a Internet a casa, l'Ajuntament ha posat a disposició dels ciutadans una xarxa d'una trentena de llocs on es pot accedir a Internet per llegir els missatges del compte. Normalment aquests llocs estan situats als Centres Cívics o als Casals dels diferents districtes de la ciutat. Per a més informació es pot trucar al telèfon 902 530 530.

**Web del Taxi de Barcelona**

Recordi que el Taxi de Barcelona disposa d'una Web que es actualitzada periòdicament. Des del seu ordinador personal o des de qualsevol punt connectat a Internet pot consultar-la mitjançant l'adreça següent: [www.taxibarcelona.com](http://www.taxibarcelona.com) o [www.taxi.bcn.es](http://www.taxi.bcn.es).

**Ciutadans**

**En busca de Truc**

**100.000 pesetas de gratificación**

Por la zona de la Sagrada Família está perdido un perro, de talla mediana (unos 21 o 22 kg aproximadamente), rubio, pelo largo y orejas caídas. Tiene la cola aparentemente cortada (parece un mocho de fregar); posee dos espolones en una de las patas traseras y lleva (posiblemente lo haya perdido ya) un collar metálico.

Se recompensará con 100.000 pesetas a la persona que lo encuentre.

También se gratificará cualquier información al respecto.

La propietaria es la señora M<sup>a</sup> Antonia Escamilla. Teléfonos de contacto: 934 352 516 o 932 102 772.



**Publicitat**



**Horarios:**  
8.30 a 13.00 h y de  
15.00 a 20.00 h

Si tiene sus lunas aseguradas, le gestionamos el cobro

**Oficinas**  
De la Sagrera, 166  
(Esq. c. Portugal, 3)

**Taller y Almacén**  
Portugal, 2 y 4 08027  
Barcelona

## Cristalería del Automóvil



93 352 29 58  
93 408 33 67



**INSTALACIÓN RÁPIDA DE TODO TIPO DE LUNAS**  
(Nacionales - Importación)

**Cristales Originales**  
Grabación Matrículas  
Láminas Solares

**TALLER CONCERTADO POR COMPANIAS DE SEGURO**  
PRECIO ESPECIAL PARA PROFESIONALES DEL TAXI



# TAXI

**Información y contratación de espacios publicitarios**

Tel. 934 85 04 26

Fax 934 85 07 14

## Auto Evasion



**MECÁNICA Y ELECTRICIDAD DEL AUTOMÓVIL**

Trinxant, 93 (esq. c/ Indústria)  
Teléfono 93 347 13 59  
08026 BARCELONA

## TALLERES ADA, S.A

**Diesel y gasolina**

**Mecánica - Electricidad - Planchería - Neumáticos - Pintura - Aire acondicionado - Alineación de direcciones**

Constantemente adaptados a las necesidades del taxi

c. Rafael Campalans, 164  
Tel. 93 421 87 77  
Tel./Fax: 93 421 8978  
08903 L'Hospitalet de Ll. (Barcelona)

Fires

# Salones y Congresos

## Salón Náutico Internacional de Barcelona

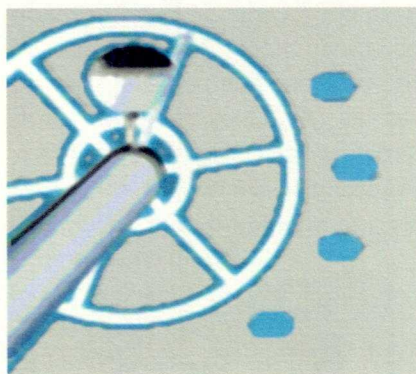

Del 27 de noviembre al 5 de diciembre, se celebra en Barcelona el 38 Salón Náutico Internacional de Barcelona.

Dos son los recintos que acogerán esta importante cita de todos los años: Montjuïc -1 y La Marina del Port Vell.

Tres son también los sectores que estarán representados; como novedad de este año es la presentación de un espacio dedicado a las vacaciones náuticas y se hará especial hincapié en los puertos náuticos.

En la edición pasada, el Salón acogió a representantes de más de 28 países.

## Otros salones de 1999

- Del 5 al 7 de noviembre

### XV Fira del disco del coleccionista

#### Expominer

Bolsa exposición de minerales y fósiles

- Del 9 al 13 de noviembre

#### Expoquimia

Salón Internacional de la química

#### Eurosurf

Salón Internacional de Tratamientos de Superficies

#### Equiplast

Salón Internacional del Plástico y Caucho

- Del 12 al 14 de noviembre

#### Nivalia

Ocio en la nieve

- Del 26 de diciembre al 4 de enero

### 37 Festival de la Infancia y juventud

## Congresos

### II Congreso Sorel de Estética Aplicada

- del 6 al 11 de noviembre  
Lugar: Palau Sant Jordi

### 8 Congreso Mediterráneo de Ingeniería Química

- del 10 al 12 de noviembre

### 6th Congress of the European Confederation of Medical Mycology

- del 9 al 11 de noviembre

### III Congreso nacional de Derecho medioambiental

-del 24 al 28 de noviembre

### IV Congreso Catalán de Odontostomatología

-del 25 al 28 de noviembre

### IX Congreso de Auxiliares de Enfermería

-del 25 al 27 de noviembre

### 30 Congreso de la Asociación Catalana de Oftalmología

-del 25 al 27 de noviembre

Lugar: Palau de Congressos de Barcelona

## Publicitat



¡¡Siempre en todas sus compras!!



## OPTICA Castillo

### Descuento:

En gafas graduadas, Sol y Lentillas  
Para Taxistas y familiares  
Servicio control visión gratuito.



Provença, 117 (Urgell)

Tel.: 93 454 3853

**P** Parking gratuito clientes  
C. Urgell, 145 (Auto Industria)

Excedències

# 141 taxistes en excedència

141 taxistes han sol·licitat l'excedència fins al 20 d'octubre. Des de la publicació de l'anterior relació (revista 126, pàgina 25) vuit taxistes més van demanar l'excedència.

Recordem que qualsevol titular pot demanar l'excedència prèvia sol·licitud a l'IMT per un període d'un any, que pot perllongar-se en casos excepcionals i degudament justificats. Mentre el taxista es trobi en excedència el vehicle ha de ser també donat de baixa.

Quan el taxista finalitza l'excedència recupera la situació que havia deixat en el moment de demanar-la.

NOM DEL TITULAR	LLICÈNCIA	DATA DE SOL·LICITUD
Juan Castillo Morales	1579	08.09.1999
Pere Banal Granado	2390	21.10.1999
Juan Sola Vela	3599	20.09.1999
Nemesio Gómez Arias	7435	15.09.1999
Valentín Ibáñez León	7628	15.09.1999
Manuel Gómez Muñoz	8256	30.09.1999
Andrés Ferrer Ferrer	10595	22.09.1999
Jesús Valero Escobosa	10924	17.09.1999
Juan Linde Linde	10951	16.09.1999

Data de tancament d'aquestes dades: 20.10.1999

## TAXISTES QUE VAN FINALITZAR L'EXCEDÈNCIA

Llicència	Nom del titular	Motiu
00242	Antonio Vicente	Transferència
05474	G. Luis Cabezuelo	Transferència
06345	Valentín Martínez	Fi excedència: 6 d'octubre
08113	Antonio García	Transferència
10539	Feliciano Gil	Fi excedència: 5 d'octubre
10676	Joaquín Salvat	Transferència

Publicitat

**taxímetros Barcino**®



**TAXITRONIC**

**PROMOCIÓN ESPECIAL EN REPARACIÓN,  
VERIFICACIÓN Y CARGAS AIRE  
ACONDICIONADO PARA SEÑORES TAXISTAS**



CATAX S.L. C.Lepanto, núm. 217-219  
(Barcelona)

Tel.: 93 231 11 07 Fax: 93 231 96 60

# No passi per alt!

## Taxistes amb la revisió metropolitana pendent

Segons constava en la base de dades de l'IMT, a 19 d'octubre no havien complert amb la revisió metropolitana els 479 taxistes que figuren en aquesta relació.

Fem novament èmfasi en el fet que si la situació d'incompliment persisteix, l'IMT aplica la normativa vigent prevista per a aquests casos.

La revisió metropolitana és una garantia per a la seguretat del treball del taxista i dels seus clients.

11	955	1952	2996	4264	5288	6559	7697	8553	9902
13	961	1958	3013	4284	5331	6593	7710	8566	9910
23	998	2041	3027	4322	5338	6594	7739	8592	9929
27	1007	2068	3033	4331	5339	6595	7754	8612	9938
60	1040	2090	3053	4354	5430	6660	7786	8622	9971
67	1068	2104	3070	4358	5481	6696	7791	8705	9988
77	1086	2107	3071	4367	5496	6704	7811	8708	10020
80	1158	2117	3114	4393	5526	6710	7829	8737	10061
92	1160	2125	3130	4398	5550	6718	7842	8756	10066
115	1174	2135	3184	4444	5570	6858	7858	8842	10084
116	1183	2178	3210	4449	5604	6866	7884	8843	10169
121	1204	2185	3231	4463	5616	6894	7901	8846	10174
129	1220	2195	3271	4468	5695	6899	7914	8854	10217
137	1221	2215	3309	4523	5704	6941	7963	8878	10298
146	1224	2219	3313	4533	5710	6950	8018	8892	10317
167	1233	2220	3326	4570	5729	6959	8027	8918	10338
213	1259	2256	3331	4573	5789	6964	8049	8943	10426
272	1274	2277	3381	4587	5853	6978	8058	8962	10429
287	1287	2289	3385	4609	5925	7047	8072	9014	10432
316	1309	2291	3398	4612	5959	7058	8084	9040	10460
343	1329	2292	3411	4622	5965	7093	8100	9101	10495
355	1331	2398	3431	4637	5986	7110	8121	9111	10496
391	1355	2403	3509	4641	5993	7133	8141	9133	10532
395	1362	2427	3515	4656	6014	7134	8155	9137	10535
401	1392	2448	3564	4674	6034	7187	8207	9170	10549
447	1405	2512	3588	4705	6052	7191	8212	9191	10559
452	1417	2528	3591	4765	6062	7194	8241	9210	10611
489	1425	2541	3622	4794	6088	7231	8243	9225	10662
508	1432	2542	3676	4850	6106	7298	8248	9234	10693
543	1525	2545	3723	4894	6118	7307	8285	9244	10714
551	1623	2556	3805	4938	6170	7318	8289	9251	10725
575	1673	2560	3819	4942	6182	7326	8291	9309	10753
577	1678	2562	3829	4943	6188	7343	8328	9313	10799
610	1684	2582	3846	4986	6236	7371	8331	9331	10821
618	1722	2586	3894	5009	6249	7382	8365	9523	10824
630	1743	2605	3947	5013	6304	7392	8369	9533	10845
639	1745	2648	3980	5045	6314	7395	8413	9586	10866
649	1777	2678	4020	5055	6315	7428	8414	9587	10887
686	1782	2702	4027	5076	6334	7442	8427	9672	10897
697	1785	2724	4029	5101	6336	7457	8434	9675	10917
733	1787	2832	4074	5119	6401	7483	8438	9679	10930
799	1793	2891	4118	5124	6404	7490	8442	9733	10932
823	1819	2902	4126	5161	6431	7541	8444	9809	10935
829	1856	2922	4183	5164	6510	7546	8467	9823	10947
897	1880	2956	4199	5182	6517	7568	8485	9827	10958
902	1887	2964	4213	5243	6519	7627	8503	9835	11007
917	1893	2967	4217	5262	6535	7655	8504	9887	11020
927	1905	2985	4232	5277	6547	7658	8551	9900	

Cultura

## Oferta de qualitat teatral al TNC

La programació 1999-2000 del Teatre Nacional de Catalunya, que ja va començar el setembre passat, té durant els últims dos mesos abans de finalitzar l'any espectacles que de ben segur aglutinaran un bon nombre d'espectadors.

El TNC té tres escenaris per a les seves representacions. La Sala Gran, amb un aforament de 1.712 espectadors, acollirà, fins al gener del 2000, *L'estiueig*, sota la direcció de Sergi Belbel i amb grup d'actors molt coneguts de l'escena catalana com Jordi Banacolocha, Marc Cartes, Mireia Aixalà i Victòria Pagès, entre altres. L'obra proposa una nova dramaturgia sobre la famosa trilogia *Della Villeggiatura* de Carlo Goldoni, en versió de Jordi Galceran.

La Sala Tallers representa des del mes d'octubre i fins al desembre un espectacle singular: *Bernadeta-Xoc*, que transcorre en una pista d'autos de xoc. Es tracta d'una obra molt singular en la qual es combina text, música, dansa i acrobàcia. La direcció és a càrrec de Magda Puyo i és una recreació en català de l'espectacle *Bernadette*, creat per Alain Platel i Arne Sierens. Molt recomanable.

La Sala Petita presenta una oferta també variada. El mes de novembre continuen les representacions de l'espectacle d'Ignasi Iglesias *la Barca nova*, ambientada en un poble de mar i que recrea amb llenguatge popular, la manera de viure i de treballar d'ara fa cent anys. Compta també amb un grapat de bons actors com Pere Anglas, Jaume Bernet, Lurdes Barba..., sota la direcció de Joan Castells. El desembre, en aquesta mateixa sala, hi ha programada *Ària del diumenge*, que proposarà una mirada intel·ligent sobre Joan Oliver i la seva obra.

La dansa té el seu lloc en aquest espai de la ciutat. Els primers mesos de l'any vinent hi ha programats espectacles de molta qualitat. Al maig es podrà veure *Litúrgia de somni i foc*, de la Companyia Lanònima Imperial i el Theater im Phalzbau de la ciutat alemanya de Ludwigshafen.



Recordi que a la sortida del teatre hi ha una parada de taxis

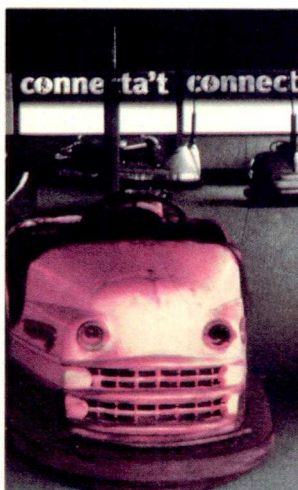

### Obert al públic jove

Des d'aquesta temporada, el TNC ha posat a disposició dels joves el programa *Connecta't*, amb activitats força interessants per als joves de 14 a 20 anys.

### Restaurant del TNC

El Teatre ofereix un restaurant als espectadors amb la possibilitat de sopar abans o després de les diferents representacions. Es troba situat sobre la platea de la Sala Gran. És obert des de les 19 hores fins a dues hores després d'acabats els espectacles, únicament resta tancat el dilluns.

### Nou sistema d'abonament

Com a novetat, enguany el TNC ha posat a disposició dels barcelonins un sistema d'abonaments pel qual l'abonat no cal que determini per endavant l'espectacle que vol veure; a més no són personalitzats i, per tant, es poden compartir.

Cultura

# Els cafès i les botigues dels museus

Els museus de Barcelona s'adapten a les noves tendències d'arreu d'Europa. Si es fa una visita a les seves instal·lacions podem veure com s'ha posat una cafeteria-restaurant a disposició dels qui visiten les exposicions i mostres permanents, generalment força concorreguda. Molts també disposen d'unes botigues on es pot trobar tota mena de records, objectes, llibres sobre Barcelona, articles especialment relacionats amb la col·lecció de cada un dels museus.

Una mostra d'aquesta tendència es troba en els museus que avui ocupen els diversos palaus medievals del carrer Montcada. El Museu Tèxtil i d'Indumentària, situat al Palau del Marquès de Llió, ofereix en la seva botiga un conjunt d'objectes vinculats precisament al tèxtil i l'ornamentació. També aquí el visitant trobarà el cafè-restaurant Tèxtil, un lloc privilegiat sobretot quan el bon temps arriba a Barcelona.

Molt a prop, en el Museu Picasso, que ja ocupa cinc palaus del carrer Montcada després de la seva recent ampliació, a més d'una molt interessant botiga especialitzada en llibres relacionats amb la temàtica picassiana, es troba una cafeteria-restaurant amb una imatge força renovada.

En la botiga del Museu Barbier Mueller d'art precolumbí es pot gaudir de tota mena d'objectes relacionats amb les cultures andina, maia... i d'una interessant col·lecció de llibres que fins fa poc era molt difícil trobar a Barcelona.

En el cor del barri gòtic, al costat de la Catedral, hi ha el Verger del Palau dels Comtes de Barcelona, un espai que fa l'avantsala del Museu Frederic Marès i on s'instal·la el Cafè d'Estiu, molt visitant per la gent que vol trobar tranquil·litat en una ciutat plena de bullici durant l'estiu.

Si es va cap a l'emblemàtica plaça del Rei, després de veure el Museu d'Història de la Ciutat –un dels més interessants del món–, s'hi pot fer un tomb per



la botiga que té la seva entrada pel carrer Llibreteria. Junt amb objectes relacionats amb la temàtica del museu, s'hi pot trobar una bona col·lecció de llibres d'història de Barcelona.

En el Palau de la Virreina, a la Rambla de les Flors, hi ha una de les botigues més emblemàtiques del centre de Barcelona. Aquí no falta mai una bona selecció d'objectes de regal i de disseny relacionats amb Barcelona, fins i tot s'hi pot trobar un taxi dissenyat pel recentment desaparegut, Joan Brossa. La botiga de la Virreina reflecteix en cada moment el contingut de les exposicions i les mostres que s'hi organitzen.

### Aquí el seu usuari trobarà una botiga o un cafè-restaurant:

- Museu Picasso (Montcada, 15)
- Museu Barbier Mueller (Montcada, 14)
- Museu Tèxtil i d'Indumentària (Montcada, 12)
- Museu d'Història de la Ciutat (Pça. Rei, 1)
- Palau de la Virreina (La Rambla, 99)
- Museu d'Arts Decoratives (Av. Diagonal, 686)
- Museu de Ceràmica (Av. Diagonal, 686)
- Museu Monestir de Pedralbes (Bda. Monestir, 9)
- Museu Marès (Pça. Sant Lu, 5)

Publicitat

**TALLERES NILO**

AL SERVICIO DEL TAXISTA SINIESTROS EN GENERAL

C. Nilo, 20 -Tel. 93 276 14 21  
08016 Barcelona

**RECAMBIOS TAXI-AUTO SL**

**ACCESORIOS**

**Recambios en general al servicio del Taxi**

Ofrecemos grandes descuentos

HORARIO: DE 8 A 20 HORAS  
NO CERRAMOS AL MEDIODIA

Central: Castillejos, 306  
08025 BARCELONA  
Tel. 93 436 04 00  
Fax 93 436 04 05

Cartellá, 189  
08031 BARCELONA  
Tel. 93 357 44 54

Homenatge

# Adéu al taxi, després de 41 anys al seu servei

Va néixer al barri del Clot, el barri de la mel. Ens referim a Llorenç Fontanals, un dels taxistes més il·lustrats de Barcelona, que després d'haver treballar 41 anys en el sector li ha tocat dir "adéu". Aquest barceloní de cor i anima recorda que es va iniciar com a taxista l'any 1958, amb un Citroën-Rosalía. La seva relació amb el sector ve de molt lluny, ja que prové d'una família de taxistes. El seu pare, però, també ho era.

Quan gira la mirada cap al passat ens diu que "l'estil del taxi és avui un altre". Recorda que quan va començar aquesta professió hi havia tan sols al voltant de dos mil taxis a Barcelona i que pràcticament tots eren de segona mà.

Fa èmfasi en el fet que el client del taxi és avui evidentment més internacional, però diu que tant ara com abans el millor client per al taxi ha estat la gent del país.

És un dels taxistes que deixen la professió amb una gran passió per Barcelona i la seva història. Des que va començar aquest ofici ha anat aprofitant els moments morts del taxi en qualsevol parada per llegir tot allò relacionat amb la història artística i cultural de Barcelona. "La meva feina és i ha estat aquesta", ens diu. Del llistat de llibres llegits en ressalta especialment un: *50 vegades Barcelona*, de Josep M. Huertas Clavería. "És molt interessant per a nosaltres els taxistes", apunta, "perquè es reflecteixen d'una forma molt didàctica tots els barris de Barcelona".

El seu interès per la cultura ha anat sempre molt més lluny. "Des que es van organitzar els cursos d'anglès per a taxistes", afegeix, "he estat un incondicional de les classes". "Amb l'anglès", ens comenta, "ara faig uns 'pinitos' que òbviament abans no podia fer". "Almenys", continua, "estic en condicions d'explicar als meus clients el que és un edifici i el que aquest representa per a la ciutat".

Quan li ha arribat l'hora d'abandonar el sector, ens diu amb rotunditat: "Els taxistes del futur han de fer l'esforç de conèixer Barcelona de portes endins". "Tots nosaltres", diu, "coneixem els carrers de la ciutat molt bé –almenys així hauria de ser–, però ara cal saber què tenim dins de cada edifici emblemàtic de la ciutat, dins de cada museu o centre cultural". "El tipus de client del taxi en Barcelona", afegeix, "és cada dia millor i el taxi ha de saber estar a la seva alçada".

A l'hora d'establir les seves preferències sobre la Barcelona actual, no deixa de destacar la transformació que es va fer coincidint amb els Jocs Olímpics. Tot i això, quan parla de la Barcelona antiga, els

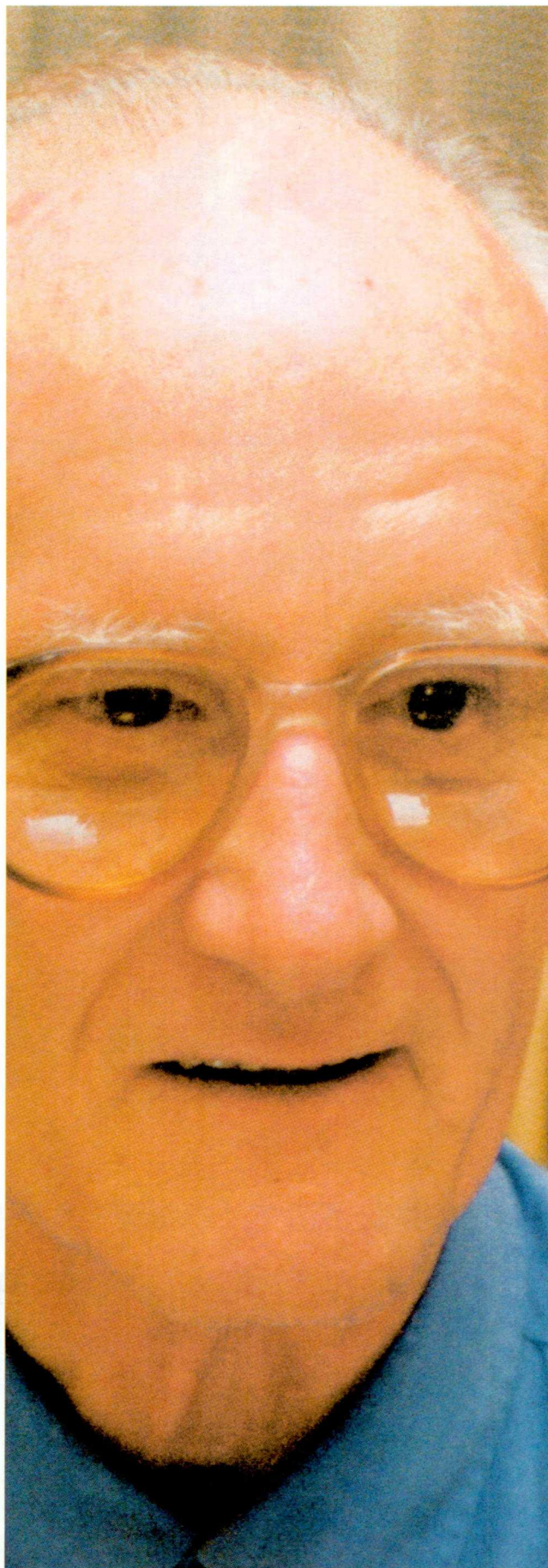

# Adéu al taxi, després de 41 anys al seu servei



Llorenç Fontanals envoltat d'un bon grapat d'amics taxistes i familiars durant el sopar que li van organitzar el 15 d'octubre.

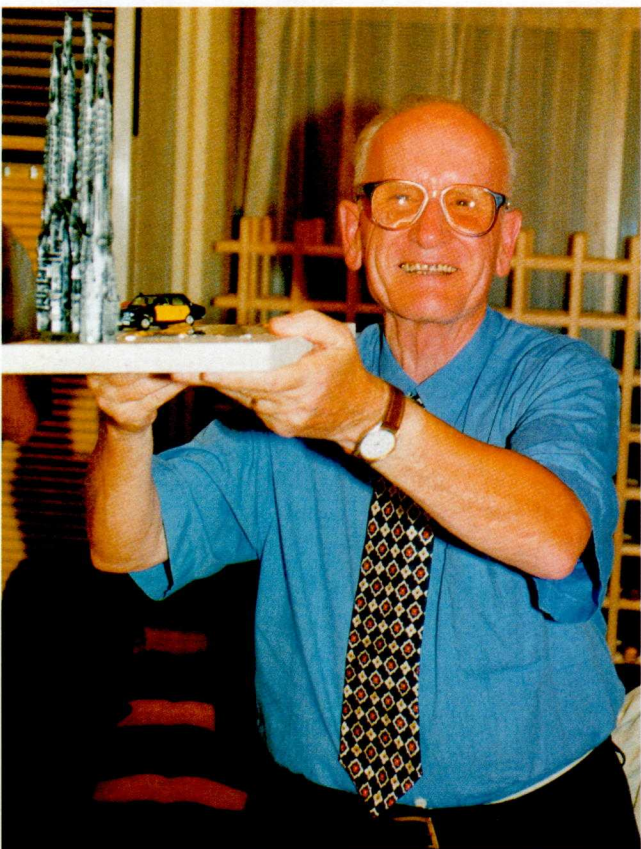

Llorenç Fontanals va rebre dels seus companys una placa amb una reproducció de la Sagrada Família i del taxi amb què va iniciar-se en la professió.

seus ulls no deixen d'il·luminar-se: "Si un client em demana un consell per visitar un lloc determinat, jo sempre dic que s'ha de conèixer el cor de Barcelona: per descomptat, el barri gòtic, però també el barri del Palau, el del Call, el barri de Bon Pastor..."



Llorenç Fontanals va rebre molts presents durant el sopar, un d'aquests va ser lliurat pel Director de Serveis de l'IMT, Andreu Nebot, en nom d'aquesta institució.

Amb seguretat, pocs saben que aquest taxista, amb tres o quatre companys de professió, es reuneixen cada primer dimecres de mes en un lloc emblemàtic i històric de Barcelona. Allí, Llorenç Fontanals fa de guia i professor i realitzen conjuntament un itinerari turístic i històric. Possiblement aquests siguin els únics taxistes del món que realitzin aquest gest d'autoformació i auto-reciclatge durant el seu dia de festa laboral.

El novembre segurament el Llorenç Fontanals haurà dit "adéu" al sector, no obstant això, no vol deixar-ho tot de banda. Continuarà amb els cursos de reciclatge, amb l'anglès i els itineraris del dimecres amb els seus companys perquè té una cosa molt clara: "L'educació, la formació és molt important per a tothom." A la generació jove de taxistes els deixa un consell: "Haurien de tenir molt present el reciclatge i la formació, especialment quan es tracta de l'anglès perquè avui és una necessitat."

## Publicitat



### TALLERES GARCÍA, S.A.

CONCESIONARIO PEUGEOT

#### BARCELONA

Les Corts  
Gran Vía Carlos III, 63  
Teléf. 933 30 75 70

Eixample  
c. Aragón 4 - 6  
Teléf. 933 25 55 00

#### ESPLUGUES

c. Laureano Miró, 146  
Teléf. 934 73 75 25

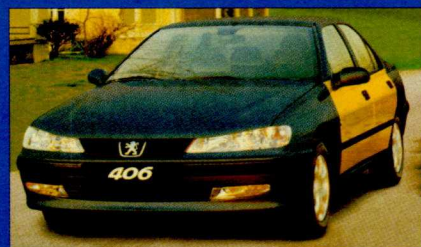

PRECIOS VEHÍCULOS

Modelos:

406 SRDT

STDT 110

SVDT 110

PINTADO, NO MATRICULADO

Precio: 2.535.000

Precio: 2.835.000

Precio: 3.035.000

# Saber comer, saber cuidarse

La alimentación es esencial para la salud. El saber comer y alimentarse influye directamente en la salud y también en el desarrollo del trabajo. Sin embargo, la nutrición es un aspecto dentro de nuestros hábitos que suele descuidarse por las exigencias de los horarios y condiciones del trabajo. Éste es el caso del conductor de taxi. Precisamente en los trabajos sedentarios, o en los que tienen horarios a turnos o nocturnos, los riesgos de una alimentación inadecuada son mucho mayores.

## Riesgos de una alimentación inadecuada

- 👤 Aumento de peso
- 👤 Digestiones pesadas
- 👤 Ardor de estómago
- 👤 Alteración de la digestión
- 👤 Gastritis
- 👤 Úlcera de estómago
- 👤 Trastornos nerviosos



## Efectos sobre la actividad de conducción

- 👤 Favorece la somnolencia
- 👤 Produce abotargamiento
- 👤 Disminuye los reflejos
- 👤 Ocasiona molestias digestivas

## Saber comer, saber cuidarse

# Salud

Ante estos riesgos derivados de una inadecuada alimentación, es esencial tomar medidas de prevención. Hay una serie de recomendaciones relacionadas con los hábitos alimentarios, que pueden mejorar su dieta.

### RECOMENDACIONES PARA EL TAXISTA:

- No comience la jornada laboral con el estómago vacío.
- Establezca un horario regular para las comidas, guardando un tiempo suficiente para comer con tranquilidad.
- Tome como mínimo una comida caliente al día durante las horas de trabajo.
- Aligere el tipo de comida disminuyendo el consumo de grasas.
- Coma más veces al día pero menos cantidad para evitar las digestiones pesadas.
- No beba grandes cantidades de líquido cada vez. Las bebidas más adecuadas son: agua mineral, leche, zumos de frutas...
- No conduzca inmediatamente después de comer. Pasee antes un poco.
- Evite el café y el alcohol dentro de la dieta, y el consumo de tabaco. Si toma café, hágalo en pequeñas cantidades.
- Y sobre todo, es esencial que siga una dieta equilibrada. (Ver cuadro adjunto)

Y recuerde que es importante hacerse controles periódicos de la salud.

### Indicaciones de una dieta equilibrada:

La dieta equilibrada se basa en una alimentación variada que combine los diferentes grupos de alimentos.

¿Cuáles son sus bases?

Para seguir una dieta equilibrada hay que comer **diariamente**:



2 raciones del grupo de la carne



2 raciones del grupo de la leche y derivados



4 raciones del grupo de las hortalizas y frutas



4 raciones del grupo del pan y los cereales

### Alimentos a evitar durante las jornadas de trabajo

- Alimentos muy condimentados
- Bebidas gaseosas en gran cantidad
- Alimentos ricos en grasas animales
- Alimentos muy salados
- Bebidas alcohólicas
- Patatas, alubias, lentejas, coliflor...

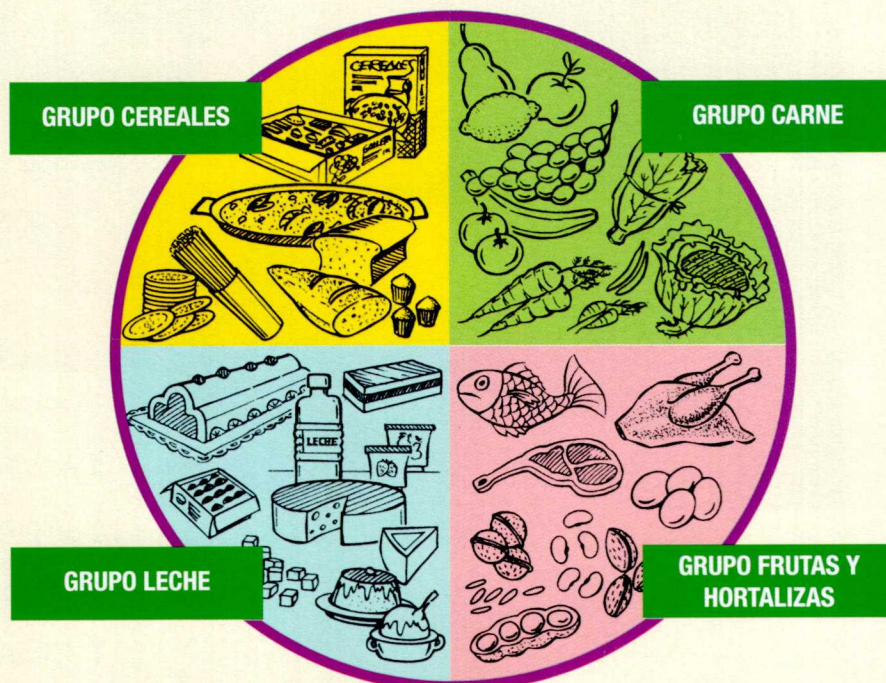

# Saber comer, saber cuidarse

## ACTIVIDAD. ¿Sigue usted una dieta equilibrada?

Rellene esta tabla sobre su propia alimentación. Puede pensar en lo que suele comer más a menudo en un día de trabajo.

Para rellenarla, coloque en cada casilla el número de raciones que toma de cada grupo de alimentos en cada comida. Puede ayudarse del dibujo de la página anterior sobre los diversos grupos de alimentos.

DIETA	GRUPO CEREALES	GRUPO FRUTAS, HORTALIZAS	GRUPO LECHE	GRUPO CARNE
Desayuno Hora:				
Comida Hora:				
Cena Hora:				
Otros Hora:				
Otros Hora:				
<b>TOTAL/día</b>				

Raciones dieta equilibrada:

4

4

2

2

Compare el resultado de la última fila de la tabla correspondiente al TOTAL/día con las raciones que se señalan para una dieta equilibrada. Si son muy diferentes, debe usted saber que no está comiendo de forma adecuada. Procure ajustar su dieta para acercarse lo más posible a las cantidades correspondientes a una dieta equilibrada.

**Seguro que su salud lo notará, y también su trabajo.**

Mònica Roche

### Publicitat

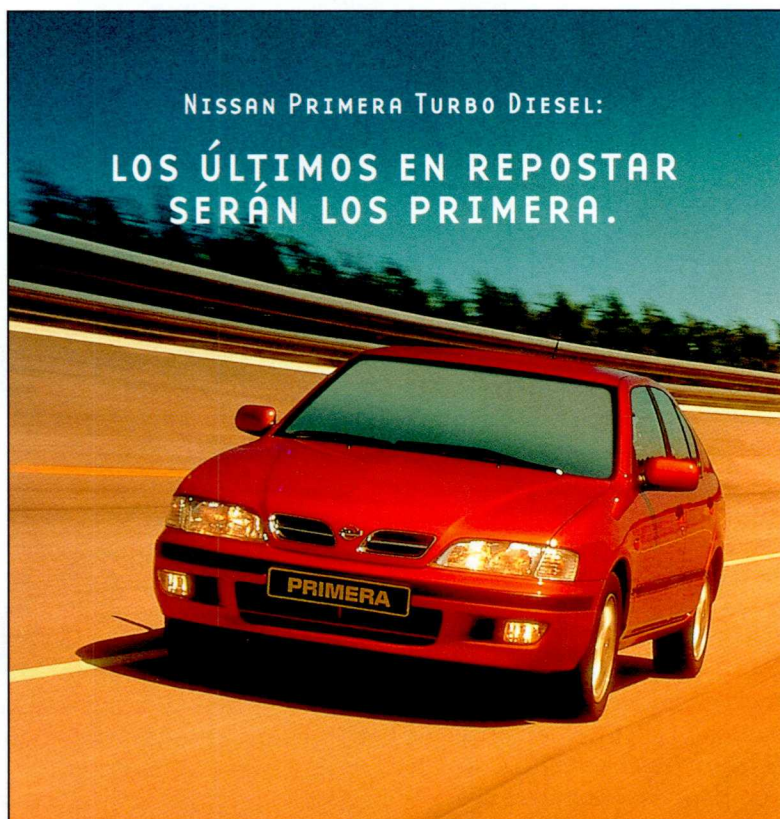

**Primera** 90 CV • Gestión electrónica • Airbags delanteros • Dirección asistida • Cierre centralizado • Elevalunas eléctricos • Aire acondicionado • ABS • Suspensión delantera multilink • Suspensión trasera multibrazo de control lineal MLB • Inmovilizador antirrobo • Llantas de aleación • Faros antiniebla • (Equipamiento según versiones)

Primera 2.0 TD GX 465 p.	2.348.000 ptas*.
Primera 2.0 TD SLX 465 p.	2.766.000 ptas*.
Primera S.W. 2.0 TD SLX	2.891.000 ptas*.



\* P.V.P. Recomendados (Incluyen IVA, Impuesto Matriculación, Transporte, Nissan Assistance, Campaña Promocional y Plan Prever) para Península y Baleares. Precios válidos hasta fin de mes para vehículos en stock.



Conduce y Disfruta

## MARESMOVIL, S.A.

PERE IV, 359 - TEL. 93 308 11 50 - FAX. 93 307 18 75 - 08020 BARCELONA  
 AVDA. BORBO, 58 - TEL. 93 340 32 62 - FAX. 93 340 37 00 - 08016 BARCELONA



Nuevo Seat Toledo

Motor

# Una notable mejora de calidad

La segunda generación del Seat Toledo no ha podido llegar con mejores expectativas, desde todos los ángulos. A su imagen renovada por fuera y por dentro, se une ahora un mayor índice de calidad en materiales y acabados, lo que va a reforzar aún más su condición de coche preferencial para el transporte público.

Lo único que hay en común entre el antiguo y el nuevo modelo es el nombre, ya que éste no guarda ninguna similitud con el precedente. Lo primero que llama la atención del nuevo Toledo es su imagen, mucho más atractiva, y que da la sensación de estar ante un coche de un segmento superior. El frontal es el aspecto más diferencial, aunque la carencia de la quinta puerta también marca lo suyo. Un pequeño detalle, que no deja de ser importante en un coche de transporte público urbano: el retrovisor exterior derecho es de pequeño tamaño.

La plataforma sobre la que se ha estructurado el nuevo Toledo es la misma que la del VW Golf, el Audi A3 o el Skoda Octavia. Sin embargo, hay otros aspectos más importantes que considerar, como por ejemplo el incremento de cotas, ya que el nuevo Seat Toledo es 12 cm más largo que el anterior, situándose en 4,44 metros; la distancia entre ejes se ha alargado 4 cm, quedándose en 2'51 metros y la anchura ha ganado 8 cm. Con estas modificaciones cabría pensar que la habitabilidad ha ganado muchos puntos y así ha sido, no tanto frente a la competencia, como con relación al Toledo precedente, en especial las plazas traseras que ahora disponen de algo más de espacio para las piernas.

Las cifras son más elocuentes



que las palabras y a ellas vamos a remitirnos. El conductor sentado al volante del nuevo Seat Toledo dispone de 1,05 metros desde el respaldo del asiento a los pedales para las piernas, mientras que el pasajero disfruta de 76 cm y de una altura al techo desde el asiento de 90 cm. La anchura a la altura de los hombros en las plazas delanteras es más que generosa (1,35 m) y en las traseras aumenta hasta 1,38 m de modo que tres personas pueden viajar con una relativa comodidad.

Donde el nuevo Seat Toledo ha perdido la batalla es en el maletero y no tanto por una reducción de capacidad, que sigue siendo muy generosa, como por el hecho de que la boca de acceso sólo tiene 45 cm. y ello dificulta la carga y manipulación de objetos voluminosos.

El interior del nuevo modelo ha ganado muchos enteros. Materiales, calidad de los mismos y acabados son de excelente factura y eso se aprecia a simple vista. El cuadro de instrumentos es de fácil lectura y da suficiente información para controlarlo todo sin

ZONA AUTORIZADA PARA TAXÍMETRO

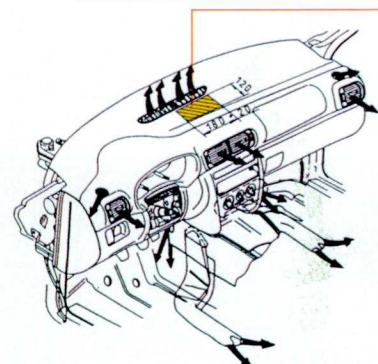

problemas. La posibilidad de regular el volante en altura y profundidad junto al cómodo reglaje por palanca del asiento permiten adoptar una buena posición de conducción con suma facilidad, aunque se sienten conductores de muy diversa talla.

Aunque hay varios motores homologados en el Toledo, lo cierto es que los incombustibles TDi son los que se utilizan preferentemente para el transporte público. Y es que su rendimiento es más que satisfactorio y los consumos que ofrecen son muy aceptables. Los dos propulsores son de 1,9 litros, ambos disponen de inyección directa y su rendimiento se sitúa en 90 y 110 CV. Su comportamiento es muy

## Características Técnicas

	1,9 Tdi	1,9 Tdi
CILINDRADA	1.896 cc.	
DIÁMETRO X CARRERA	79,5x95,5 mm	
Nº DE CILINDROS	4 en línea	
RELACIÓN DE COMPRESIÓN	19,5 a 1	
ALIMENTACIÓN	Inyección directa con turbocompresor	
POTENCIA MÁXIMA	90 CV/3.750r.p.m.	110 CV/4.150 rpm
TRACCIÓN	A las ruedas delanteras	
CAJA DE CAMBIOS	Manual de cinco velocidades	
SUSPENSIÓN DELANTERA	Independiente, tipo McPherson	
SUSPENSIÓN TRASERA	Eje semi-independiente	
FRENOS DEL/TRAS.	Discos ventilados/discos	
NEUMÁTICOS	195/65 R 15	
PESO EN VACÍO	1.245 kilos	1.271 kilos
CAPACIDAD MALETERO	500 litros	
CAPACIDAD DEPÓSITO	55 litros	
VELOCIDAD MÁXIMA	180 km/h	193 km/h
ACELERACIÓN 0-100 KM/H	13"0	11"2
LONGITUD/ANCHURA/ALTURA	4,44/1,74/1,44 m	
BATALLA - VÍAS DEL/TRAS.	2,51 - 1,51/1,49 m	
CONS. URBANO/CARRETERA	6,7/4,2 litros	6,6/4,1 litros
CONSUMO MIXTO	5,1 litros	5,0 litros

bueno ya que empujan desde bajo régimen y además suben con mucha facilidad de vueltas.

En frío su nivel de vibraciones y rumorosidad es ligeramente perceptible, pero en caliente tienen un funcionamiento muy correcto. En ambos casos, la transmisión corre a cargo de una caja de cambios manual de cinco relaciones, muy precisa y de suave manejo. La elección entre uno u otro viene dada más por cuestiones de precio que por prestaciones y consumos, realmente muy próximos.

M. Àngels Pujol

Publicitat



# Auto Fuber

SERVEI OFICIAL  
**SEAT**  
DEL POBLENOU

En **Auto Fuber**

ya puedes **formalizar tu compra**  
del nuevo SEAT TOLEDO-TAXI



**YA ESTOY  
HOMOLOGADO**

**ENTREGAS  
PROXIMAMENTE**

**VEN Y PRUEBALO  
TE ESPERAMOS**

**TALLERES:** MECANICA, ELECTRICIDAD, CHAPA Y PINTURA

**Badajoz, 52** (entre Ramón Turró y Llull) **Tel. 93 485 00 49\***

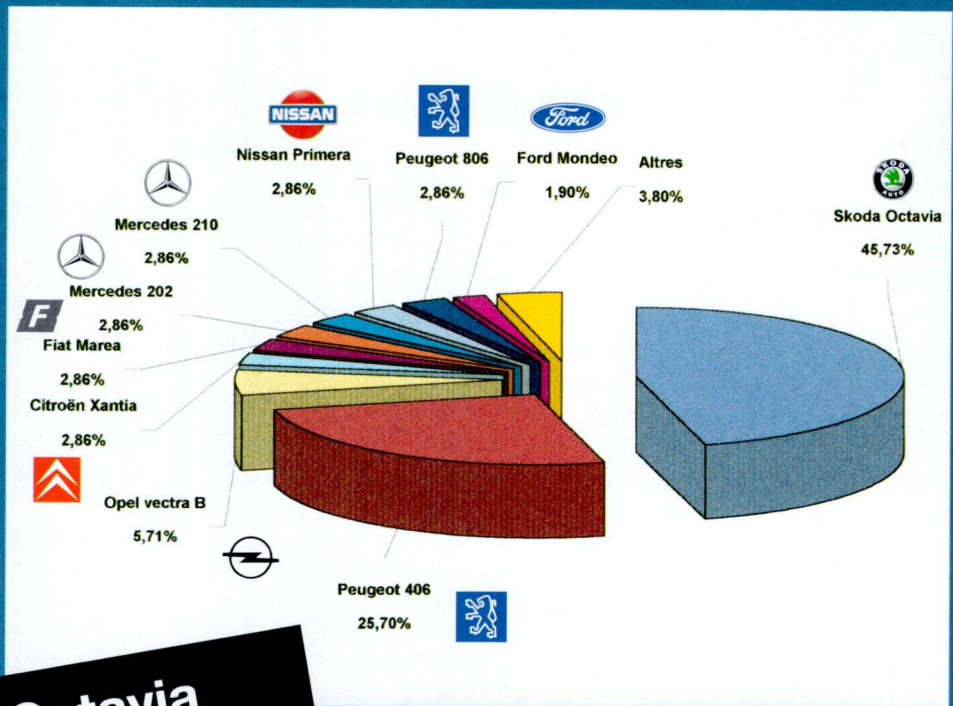

L'Skoda Octavia i el Peugeot 406 continuen sent els models preferits dels taxistes

Motor

Publicitat



ip through Techn



**Vehicles aplicats a llicències metropolitanas actives en data 20 d'octubre de 1999, segons la marca i el model**

MARCA I MODEL	QUANTITAT	PERCENTATGE
Skoda Octavia	48	45,71
Peugeot 406	27	25,71
Opel Vectra B	6	5,71
Citroën Xantia	3	2,86
Fiat Marea	3	2,86
Mercedes 202	3	2,86
Mercedes 210	3	2,86
Nissan Primera	3	2,86
Peugeot 806	3	2,86
Ford Mondeo	2	1,90
Volkswagen Passat	2	1,90
Seat Alhambra	1	0,95
Seat Toledo 99	1	0,95
<b>Total</b>	<b>103</b>	<b>100 %</b>

Vehicles nous aplicats a llicències metropolitanas classe A, entre l'1 i el 30 de setembre

MARCA I MODEL	QUANTITAT	PERCENTATGE
Seat Toledo	2.233	21,55
Renault 21	1.526	14,73
Citroën Xantia	1.009	9,74
Peugeot 406	721	6,96
Peugeot 405	521	5,03
Opel Vectra	485	4,68
Opel Vectra B	478	4,61
Fiat Tempra	319	3,08
Renault Laguna	313	3,02
Nissan Primera	303	2,92
Citroën BX	265	2,56
Ford Orion	260	2,51
Volkswagen Jetta	259	2,50
Volkswagen Passat	228	2,20
Skoda Octavia	201	1,94
Peugeot 309	140	1,35
Mercedes 202	108	1,04
Opel Kadett	99	0,96
Mercedes 210	96	0,93
Ford Mondeo	90	0,87
Fiat Marea	84	0,81
Mercedes 201	63	0,61
Fiat Ulysse	62	0,60
Mercedes 300	55	0,53
Opel Omega	52	0,50
Fiat Croma	49	0,47
Renault 18	27	0,26
Seat Màlaga	25	0,24
Mercedes 250	24	0,23
Volkswagen Santana	20	0,19
Citroën Evasion	17	0,16
Seat 131	17	0,16
Altres	215	3,09
<b>Total</b>	<b>10.362</b>	<b>100 %</b>

Publicitat



Technology Leadership through Technology

**TAXITRONIC**  
Leadership through Technology

# L'usuari li agraeix

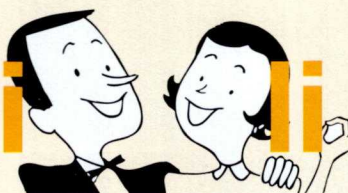

L'Oficina d'Atenció al Taxista rep diàriament notes o trucades d'agraïments de diferents usuaris dirigides a aquells professionals del taxi que fan tot el possible perquè els objectes oblidats en el seu vehicle tornin a mans dels seus propietaris.

Fins al 15 d'octbre, els titulars de la llicència que a continuació es relacionen van rebre l'agraïment dels seus clients:

23	Gabriel Salse G.	2244	Diego Sánchez	4737	Francisco Flades
62	Sebastián Sánchez	2461	José Quijada	4756	José Fortuny
74	Antonio Sánchez	2553	Carlos Senzual	4891	Emilio Pereira
118	José Sánchez	2641	Mariano Martín	4913	José Aragón
182	Luis López	2790	Lluís Masdeu	4997	Xavier Sabaté
220	José Giménez	2811	José Tous	5151	Fernando García
443	Montserrat Egea	2812	Lupicinio Andrés	5176	Ramón Deiros
468	Antonio Cruz	2827	José Vivancos	5290	José Javier Oro
486	Alejandro Mir	2961	Salvador Medina	5336	Eulogio Reygada
505	Diego Hernández	3017	Antonio Tirado	5367	Ignacio Saavedra
533	Francisco Visedo	3036	José Minyona	5872	Leoncio Fontfria
655	Jesús Freijo	3039	Miguel De Castro	6131	Santiago Gibernau
721	Francisco Muñoz	3221	Francisco Villafaina	6185	Rafael Quintero
835	José Gómez	3403	Bacilio Ratón	6260	Salvador Martí
840	Antonio Cid	3465	Juan J. Monge	6306	Pedro J. Talavera
844	José A. Fernández	3488	José Milán	6370	Juan Martínez
926	José González	3536	Feliciano Gómez	6486	José A. Vázquez
1026	Vicente Grangel	3688	Francisco Ferrer	6489	José L. Rodríguez
1039	Miguel Espinar	3766	Juan Gallardo	6622	Ramón Castedo
1441	José Nat	3773	José M. García	6807	Jaume Coma
1468	Marino Sanz	3780	Isidro Espigares	6894	Manuel Pereira
1484	Eulogio Gallego	3793	Manuel Pérez	6906	Juan Vila
1492	María Navarrete	3840	José Alonso	6926	Fausto Domingo
1563	Adolfo Sesa	3897	Miguel González	6932	Tovajas Jiménez
1650	José M. Vázquez	4065	Miguel Ángel Peña	6947	Pedro Pulido
1728	Indalecio Molina	4107	Jorge Lop	7161	Antonio Burrueco
1748	Carlos Lázaro	4192	Francisco J. Calvo	7234	José Manuel Julián
1797	Amado Ares	4295	Antonio Lacort	7277	M <sup>a</sup> Rosa Delgado
1897	Jaime Pascual	4387	Ismael Estrada	7341	Manuel Estévez
2026	Francisco Malavé	4396	José Rosa	7408	Antonio Góngora
2033	José González	4471	Jesús Roy	7684	Bautista Domínguez
2034	Luis López	4594	Juan Carlos Collante	7697	Sabino Gamero
2100	José Llorca	4623	Carlos Corchete	7757	Pedro Rodríguez
2195	Samuel Vall	4689	Xavier Benages	7768	Pedro González
2234	Juan M. Gómez	4690	Marcel Morató	7924	Antonio Vélez

7930 Manuel Pérez  
8007 Juan Cañada  
8348 Francisco Arjonilla  
8431 José Luis Alvarez  
8624 Jaime Alsina  
8689 Manuel Piedra  
8708 Florencio González  
8746 José Luis Ratia  
8765 Miguel A. Gutiérrez  
8772 Juan Carlos Fonseca  
9113 Manuel Garrido

9157 Antonio Rengel  
9310 Luis Fernández  
9362 Luis Dolado  
9461 José M<sup>a</sup> Torres  
9846 Pablo Rodríguez  
9867 Pedro López  
9943 Ramón Orero  
10136 J. Antonio Rodríguez  
10189 Martí Badueña  
10200 Jesús Prago  
10226 Juan Resinas

10476 Rafael Royuela  
10572 Luis Gobeo  
10861 Alberto Susany  
10924 Jesús Valero  
10960 Josep M<sup>a</sup> Riera

#### Fe d'errades:

En la relació d'agraïments publicada en el núm. 127, figurava amb la llicència 3212 el taxista Jordi Salva quan en realitat el nom del titular és Juan Calderón Vita.

Publicitat

**taxímetros Barcino**<sup>®</sup>



**TAXITRONIC**

**PROMOCIÓN ESPECIAL EN REPARACIÓN,  
VERIFICACIÓN Y CARGAS AIRE  
ACONDICIONADO PARA SEÑORES TAXISTAS**



C. Once de septiembre, núm. 18  
(L'Hospitalet)

Tel.: 93 440 36 59 Fax: 93 440 36 49



És una de les models espanyoles que va obrir el camí a altres noies en el no sempre fàcil món de la moda i les passarel·les. Després de molts anys de viatges, de fer i desfer maletes, d'aeroports i hotels ha volgut fer un parèntesi i apostar per una major estabilitat familiar, gaudir de la seva filla i d'una nova maternitat, així com d'un treball de qualitat i de menys estrès. Amb una gran simpatia i un tarannà molt allunyat dels tòpics que envolten les figures de la passarel·la, Judit Mascó ens parla de tot i ens sorprèn pel seu gran coneixement del sector, ja que durant molts anys ha estat una usuària molt assídua de taxi; tant, que únicament va trencar la seva fidelitat per la necessitat de treure's el carnet de conduir ateses les exigències de la maternitat.

**-Moltes vegades has manifestat que eres una gran amant de Barcelona. És així?**

Sovint pensava que enyorava Barcelona perquè havia nascut aquí o perquè la meua gent era d'aquí, però vaig comprovar en la meua relació amb altres companyes que no sempre és així, la gent no sempre se sent lligada al lloc on va néixer, on va viure... Quan després d'un viatge aterrava a l'aeroport de El Prat o agafava un taxi i arribava al meu barri, em sentia molt feliç i ho reconeixia tot com a meu. A part de tot això, que és molt obvi, penso que sempre m'he sentit molt a gust a Barcelona, perquè com que he viatjat tant, també he pogut comparar-la amb altres ciutats.

Una de les coses que m'agrada de Barcelona és que sempre hi ha bon clima, sempre tens la possibilitat d'agafar el teu cotxe o un transport públic per anar a la platja, a dinar una paelleta a peu de mar..., fins i tot és una ciutat molt dirigida cap a Europa... Crec que és una ciutat molt completa; a mi m'ofereix la possibilitat de fer moltes coses perquè té molta vida, fins i tot si no tens res a fer pots apropar-te a la teua terrassa a llegir o a gaudir del sol des de bon matí. Això és tot un "luxe" que tenen poques ciutats.

**-Creus que els colors groc i negre identifiquen Barcelona?**

Sí, són molt característics i carismàtics de la ciutat; m'agra-

den molt. A la resta d'Espanya, tots els taxis són blancs; de nit els pots veure per la llum verda, però durant el dia prou feina es té per distingir-los. A Nova York passa el mateix que a Barcelona, la ciutat és plena de taxis de color groc i és molt més pràctic per a l'usuari. També he de dir que hi ha una altra ciutat del món on he estat i on els taxis tenen el mateixos colors que els de Barcelona. Si no m'equivoco és Bombai o alguna ciutat de l'Índia. Va ser un fet que em va sorprendre.

**-El fet de ser mare ha condicionat el teu treball?**

Ara no solament em lliga el fet de ser mare, sinó també que jo necessitava un parèntesi en el meu treball perquè vull portar una vida una miqueta més estable. Sí que treballo, però potser vaig més a Madrid o com a molt lluny a França, Alemanya o als Estats Units; són viatges molt més comptats. El fet d'haver portat un ritme molt actiu durant molt de temps fa que ara em satisfaci molt el fet de ser mare. A més, tampoc em falta la feina.

**-Totes les grans top models que es van retirant entren al món dels negocis. Aquest és també el teu cas?**

Ara, la meua idea, pel que fa a poder fer alguna cosa per mi mateixa, s'enfoca cap al món de la televisió. Fins que això no acabi de reeixir, "estoy en ello", com

s'acostuma a dir. Estic associada amb una productora i estem mirant coses. Si surt bé, em faria molta il·lusió, i si no, la veritat és que ja estic contenta d'anar treballant com fins ara fent feines de qualitat encara que sigui una mica menys sovint. De totes maneres lluitaré perquè el projecte ens surti bé.

**-Possiblement a algunes filles de taxistes els agradaria seguir el teu camí. Quin consell els podries donar?**

Per ser model, el primer consell i el més important és que es dirigeixin al lloc adequat, és a dir, a una agència professional de models, i no a un altre lloc, perquè al voltant d'aquest tema es donen moltes estafes, ensarronades i moltes bestieses. Hi ha molta gent que es queixa perquè els fan fer una sessió de fotos per la qual els cobren i no sé quantes coses més. Sempre dic que en una bona agència de models, si es fa una sessió de fotos a una noia, és una inversió, perquè creuen en ella, i la noia no s'ha d'amoïnar perquè no ha de pagar res; l'agència ja es preocuparà per tal que treballi. Amb això vull dir que a vegades són els pares que per la il·lusió que la filla faci alguna cosa són capaços de pagar. Doncs no. Si una noia té les condicions físiques per ser model i es dirigeix a un lloc adequat, una agència de models professionals, allà l'assessoraran bé. Aquest consell m'agrada donar-lo

perquè és un tema delicat i a vegades es juga amb les il·lusions de la gent.

**-Quin és el dissenyador espanyol que ara com ara t'agrada més?**

Em costa molt dir això perquè la moda depèn de l'estètica, dels gustos, tot i que valoro la feina dels dissenyadors. Els que m'agraden són els que dissenyen la roba que jo em posaria. Tinc un estil molt sobri. De Madrid, m'agrada molt Antonio Pernas, un dissenyador gallec que fa roba de molt bona qualitat, treballa la pell, el punt, amb colors molt suaus, amb formes més aviat sobries i molt senzilles, més de sastre i no tant de modista. Aquí a Catalunya admiro el treball de Josep Font, tot i que dissenya una moda una mica d'estil japonès, diferent. No és l'estil que jo em posaria diàriament, però sí per a un vestit de nit perquè té molt encant i fa servir uns teixits i uns colors molt màgics. Quant als dissenyadors de vestits de núvia, m'agrada molt com ho fan Vittorio Luccino amb un estil de formes antigues. He de dir que també m'agraden diverses coses d'altres dissenyadors; no és que m'agradi un dissenyador i tot el que fa durant anys o que cada temporada m'agradi tot d'un mateix dissenyador.

**-Quin és el mitjà de transport públic que més utilitzes?**

Fins fa dos anys he estat una usuària molt assídua de taxi, ara no tant perquè des que vaig tenir la meva filla tinc el carnet de conduir. Puc parlar molt dels taxis: he de dir que sóc una de les persones que més he vist l'evolució del taxi a Barcelona, també a Madrid, però a la nostra ciutat els darrers anys s'ha produït un canvi radical.

**-Suposo que un canvi positiu?**

Evidentment. Abans, que el viatge se't fes més o menys agradable depenia molt de les condicions del cotxe o de l'educació del



**“He de dir que sóc una de les persones que més he vist l'evolució del taxi a Barcelona”**

taxista. Ara –no sé com es regula això–, es veu que tots els taxis compleixen uns mínims, fins i tot la qualitat dels cotxes és bona o boníssima. A l'estiu, la majoria porten aire condicionat, tots estan molt nets. Això s'ha de dir: el tema de la higiene ha millorat moltíssim. Fins i tot s'ha millorat en el tracte amb el client. Ja no trobes taxistes que, com a vegades passava abans, siguin grollers, que despotriquin quan condueixen. Ara, fins i tot et demanen la preferència del recorregut que t'agradaria fer. Penso que avui l'usuari se sent més tranquil i còmode dintre del

taxi, és com més lliure de decidir, demanar, sol·licitar un rebut. Ara te l'omplen amb molta amabilitat; abans semblava que et feien un gran favor perquè mai no els anava bé de parar... En fi, tot el tracte amb el client és molt més agradable i molt més bo.

**-Tu que viatges tant, què opines del taxi de les altres ciutats que has pogut visitar?**

Hi ha ciutats on el funcionament del taxi és la cosa més horrible que he vist mai. És el cas de París. Els taxistes parisencs són mal educats, estan amargats;

## Judit Mascó

“Penso que avui l'usuari se sent més tranquil i còmode dins del taxi; també és més lliure de decidir, demanar, sol·licitar un rebut...”

molts fins i tot viatgen amb animals de companyia que fan una pudor horrorosa –amb els animals no sóc pas maniàtica, en tinc un a casa meva–, fins i tot n'hi ha que ni es mouen i no sé si els tenen drogats o què. Després esperen l'usuari si en tenen ganes i li pregunten on va. Si els interessa la carrera, t'agafen, i si no, fora. No hi ha servei de taxis pel carrer, s'ha de trucar sempre per telèfon si en necessites. Quan vas a un teatre o a algun lloc a la nit, no saps com fer-ho perquè no hi ha taxis a les parades. És a dir, hi ha moltes ciutats –potser París és de les pitjors que conec– en les quals és molt difícil i desagradable trobar taxis i encara quan en trobes, se'ls ha de donar les gràcies. També hi ha ciutats com Nova York on pots agafar taxis en qualsevol moment, però corren moltíssim i condueixen d'una manera que sembla que t'hagin d'estaveïllar, i circulen amb uns cotxes americans que semblen pots.

### –Podem estar contents, doncs?

El nivell del taxi a Barcelona està molt bé, per això no vaig tenir gaire pressa a treure'm el carnet de conduir. Sempre deia que potser era un luxe que jo em podia permetre perquè em guanyo bé la vida. Quan necessito un taxi, truco a una radioemissora, o el paro al carrer. Sempre que en necessites, n'hi ha, em deixen a la porta. Què més vull? Potser no tothom es pot permetre aquest luxe, però si pots, doncs...

### –Tu que ets una persona especialitzada en roba, com vesteixen els taxistes de Barcelona?

Aquí també s'ha notat la diferència. Tots van molt correctes i tampoc en aquest aspecte no passa

el d'abans. També es nota un canvi generacional. D'altra banda m'agrada el tema del bilingüisme real en els taxistes; abans no t'entendien en català i això també molesta. Jo sóc la primera a contestar en castellà si se'm parla en aquesta llengua, no tinc cap problema, però si tu dius el nom d'un carrer en català correctament també t'haurien d'entendre, dic jo.

### –Com veus les tendències de la moda per al nou mil·lenni?

Dècades enrere tot anava molt marcat. Últimament s'imposen certes tendències, però sobretot la llibertat. Ens hem d'oblidar de les passarel·les perquè l'únic que et donen és la idea del que vindrà. S'ha de mirar més el carrer. Si t'hi fixes, avui es porta tot: el color, el curt, el llarg, el negre, tot. En el que ara s'estan interessant molt els industrials i dissenyadors és en els teixits nous, que siguin pràctics, més econòmics, amb resultats més vistós. Potser el més innovador el proper mil·lenni serà el descobriment de teixits nous, després predominarà la llibertat. Això està molt bé perquè cadascú es podrà posar a l'hora de vestir el que realment li estigui bé.

### –A les pasarel·les es parla del polèmic i greu tema de l'anorèxia, què ens pots dir respecte a aquest problema?

El món de les passarel·les i de la moda és molt temptador i les noies volen arribar-hi com sigui, però s'hi imposen unes normes. S'hi pot arribar de moltes maneres. Per a mi, la manera més adequada és la que jo vaig seguir: menjar sa, menjar bé, fer esport, portar una vida sana. Es pot estar prima i tenir bona salut, perquè no

El darrer llibre:  
*La Regenta.*

Terenci Moix, Antonio Gala o García Márquez:  
García Márquez perquè he llegit pràcticament tot els seus llibres. M'agrada el seu estil.

L'última pel·lícula:  
*La amenaza fantasma*

Un lloc per perdre's per Barcelona:  
El casc antic, perquè sempre pots passar-hi una bona tarda.

Una ciutat per passar-hi uns dies o un mes:  
M'agrada molt Nova York, però no per viure-hi.

és incompatible. Com que nosaltres comencem molt joves, quasi adolescents, si se t'imposen unes normes i vols arribar a ser el que has somiat, es pot fer el que sigui. Crec que en aquest aspecte la família hauria de tenir un paper important; els pares i fins i tot l'agència, perquè una noia anorèxica no treballarà gaire, com a molt farà quatre passarel·les d'aquestes estranyes de roba andrògena, de dissenyadors estranys, però puc assegurar que no guanyarà gaires calés perquè per a les promocions comercials com l'anunci d'un rellotge o les fotos d'un catàleg de robes d'ús femení, juvenil... no l'agafaran. Son noies molt de temporada –com dic jo ja que estan tornant a ressorgir models molt més femenines. Són noies que no podran fer la carrera de model i a sobre de no poder treballar gaire s'hauran espatllat la vida.

P. Rocío Terán

Una forta abraçada pels amics del Taxi Metropolità de Barcelona, que tant bones estones m'heu fet passar.

Judit Mascó

**LAS VENTAJAS DE UN  
NISSAN PRIMERA NO  
TIENEN LÍMITE:**

**5 AÑOS DE GARANTÍA  
SIN LÍMITE DE KILOMETRAJE.**



**PRIMERA TD COMFORT 90 CV** • Climatizador • Dirección Asistida • Elevalunas Eléctricos delanteros y traseros • Cierre centralizado con mando • Doble Airbag • Alfombras • Radio cassette integrado • Ordenador de viaje • Retrovisores eléctricos • Mantenimiento sin coste de mano de obra • Pintado color amarillo.

**5** Años de Garantía sin Límite de Kilometraje

**Primera TD COMFORT (90CV)**

**2.480.000 PTAS. PVP**



PVP recomendado (incluye IVA, Transporte, Nissan Assistance y descuento para Taxi) para Península y Baleares. Cooperativas consulten a su concesionario Nissan. Condiciones válidas hasta el 31/12/99

**CONDUCE Y DISFRUTA**

**COBO**

CONCESIONARIO OFICIAL NISSAN

DIAGONAL, 427 - TEL. 93 200 29 22 - BARCELONA  
TRA. ANTIGUA DEL PRAT, 8 (JUNTO A PZA. CERDÀ) - TEL. 93 296 82 84 - BARCELONA  
RUBIO Y ORS, 21 - TEL. 93 377 07 42 - CORNELLÀ (BARCELONA)

**AUTO BADALONA**

CONCESIONARIO OFICIAL NISSAN

CTRA. MATARÓ, 10 - SALIDA 29 - RONDA LITORAL  
(FINAL CALLE GUIPUZCOA, JUNTO PUENTE BESOS)  
TEL. 93 462 78 50 - Fax 93 462 78 58 08913 SAN ADRIAN DEL BESOS

CINEMA

## Locos en Alabama



“Con los equipos humanos y técnicos que los americanos ponen a tu disposición, es muy difícil que te salga una película mala”. Esto lo declaraba Antonio Banderas en la presentación de *Locos en Alabama*, y no puedo estar más de acuerdo con él. Para su debut como director, el malagueño ha decidido no complicarse la vida: una factura impecable, una trama que mezcla por igual humor y drama, y un tema de esos que llaman de “interés humano”.

La película se sitúa en un contexto histórico y geográfico (el sur profundo de los Estados Unidos durante los años 60), que ha dado mucho jugo en estos últimos tiempos, cinematográficamente hablando; recuérdese sino *Paseando a Miss Daisy*, *Arde Missisipi* o incluso *Forest Gump*. Tampoco en esto se le juega Banderas demasiado. Y es que *Locos en Alabama*, siendo un film correcto y de visión agradable, resulta ante todo un vehículo para el lucimiento de Melanie Griffith, señora de Banderas, y todo hay que decirlo, una buena actriz. El peso entero de la historia recae sobre su personaje de mujer alocada, pero también tierna y decidida.

La película os gustará sin duda, pero como ha declarado el propio Banderas, su próximo proyecto en Hollywood será más ambicioso y complejo..., de lo cual se deduce que *Locos en Alabama* no deja de ser un primer intento, honesto pero voluntariamente limitado.

La película os gustará sin duda, pero como ha declarado el propio Banderas, su próximo proyecto en Hollywood será más ambicioso y complejo..., de lo cual se deduce que *Locos en Alabama* no deja de ser un primer intento, honesto pero voluntariamente limitado.

Marc Sanchis

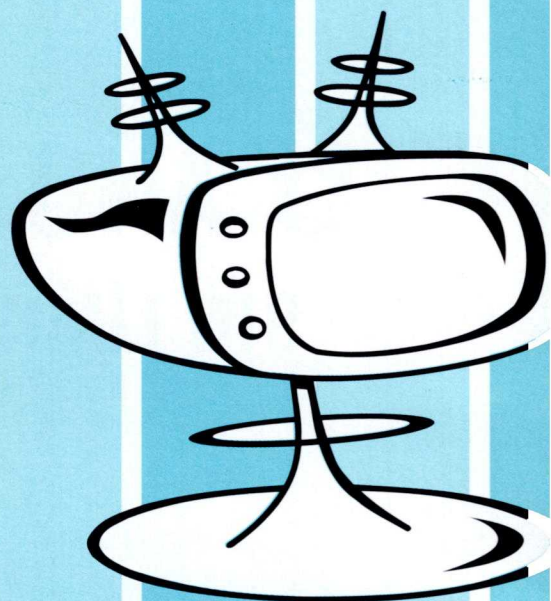

## V i d e o



### SHAKESPEARE IN LOVE

La gran triunfadora de los últimos Oscar. Por si alguien no la ha visto todavía, buenas interpretaciones, excelente ambientación y vestuario, y un guión a prueba de bomba. En definitiva, entretenimiento asegurado con un ligero barniz de “culturrilla”.



### VERY BAD THINGS

Comedia negra, negrísima, sobre las peripecias, a cual más sangrienta, de un grupo de amigos que celebran una despedida de soltero. Camerón Díaz está, como siempre, para comérsela. Atención al inesperado final.



### AUSTIN POWERS AGENTE SECRETO

Ahora que se ha estrenado la segunda parte, buen momento para ver esta parodia, absolutamente hortera, de las películas de James Bond 007.

Marc Sanchis



T e l e v i s i ó

## 50 x 15

Loable intento, por parte de Tele 5, de recuperar el clásico concurso cultural, sin azafatas ni luminarias. La exhibición de sapiencia, al igual que la de fuerza o belleza, nos complace. Como espectadores sentimos atracción y simpatía por el concursante anónimo, elegido al azar, que se sienta ante las cámaras y va acertando preguntas a cual más difícil y abstrusa... la vacilación antes de la respuesta, la respiración contenida, el miedo a arriesgar en un "doble o nada"...., todos ellos son recursos de éxito sobradamente probado.

En el erial que es la televisión hoy en día, este "50 x 15" de los sábados por la tarde recupera en parte el sabor añejo de, por ejemplo, aquel entrañable *El tiempo es oro* de Constantino Romero.

Marc Sanchis

Publicitat

## ŠKODA OCTAVIA

# Tu nueva herramienta de trabajo



Grupo Volkswagen

Škoda Octavia es un automóvil pensado para ser confortable y seguro. Estas características, tanto el conductor como los pasajeros, los aprecian desde el principio. Especialmente aquellos expertos conductores como los profesionales del taxi, que hacen de su coche su propia herramienta de trabajo. Conducir un Škoda Octavia es comprobar en cada kilómetro la avanzada tecnología del Grupo Volkswagen, como su motor TDI, así como su máxima seguridad. Este es un coche que satisface por su espacioso interior y comodidad, por su maletero amplio y accesible y por su diseño. Rentable y de bajo consumo, con un Škoda Octavia, vayas donde vayas, tienes muchos kilómetros por delante.

**Descúbrelo en CAR-FÓRMULA D.**

## Car-Fórmula D

Viladomat, 149 - Barcelona - Tel. 93-423 22 11

LLIBRES

## Restaurants de Barcelona

**Autora: Isabel de Villalonga**  
**Editorial: Òptima**



No es tracta d'un catàleg de restaurant a l'ús, ja que no busca una classificació exhaustiva ni de *rànquing* puntuable de locals, sinó que té com a virtut principal d'oferir un recull interessant i variat de les atractives possibilitats gastronòmiques de Barcelona.

Un bon treball de camp de la periodista Isabel de Villalonga, amb suggeriments ben contrastats, resultat d'una àmplia incursió per la geografia culinària de la ciutat amb una acurada exposició de dades, que ajuden a orientar les nostres preferències o necessitats, des dels establiments especialitzats en tapes o cuina internacional a aquells que són ideals per a dinars familiars o sopars íntims.

Diversitat d'oferta, ambients, zones, idoneïtat segons públic, preus, gustos, i altres aspectes que cal tenir a l'abast a l'hora de seleccionar quan volem fer un mos. Una guia imprescindible, doncs, que ens pot proporcionar nous descobriments i la garantia de sorprendre'ns i, sobretot, gaudir de bones taules.

Patxi Bosch d'Alzés

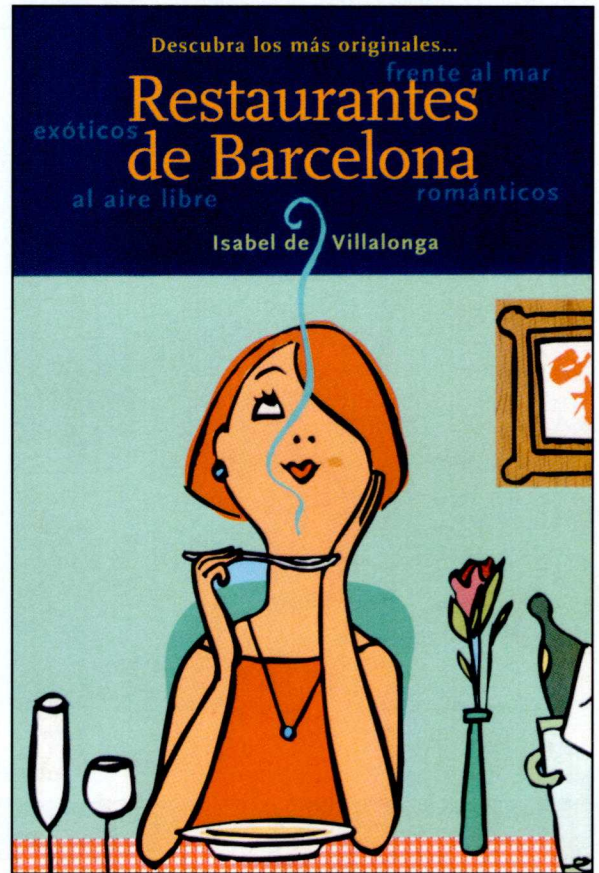

L ' h o r

### Aries

La parte laboral puede estancarse durante este mes, ello hará que usted sopesé todo lo relacionado con sus gastos, puede incluso que durante algunos días el malhumor le pueda y tenga algún encuentro desagradable con la clientela. Cuidado a la hora de manejar utensilios cortantes.

### Tauro

No se desespere si a la hora de hablar con la gente no le entiende o le entiende mal. Si está esperando noticias o contestación sobre algún tema puede que ésta se retrase. Pero en compensación a todo esto el trabajo y el dinero pasan una buena temporada.

### Géminis

Puede que su coche le dé problemas que usted no prevé y con ello gastos con los que no contaba; quizá vaya siendo hora de renovar cosas que están algo desgastadas. Controle su relación con la autoridad ya que puede haber problemas en los que usted salga perdiendo. Piense que no siempre podrá arreglar todas las cosas discutiendo.

### Cáncer

Puede surgir la ocasión de asociarse con alguien algún tema laboral o de bajo. Mire con cuidado que puede tener problemas con ellos y luego deshacerse de todo le resulta muy difícil. Puede sufrir pérdidas. Aproveche el aumento de bajo que le trae y por ahora no se cometa con la vida.



## Gastronomía



### El diamante de la cocina

Seguramente usted ha preparado un caldo con un par de pechugas y lo tiene guardado en la nevera. Hoy le propongo utilizarlo, pero de una manera algo especial. Así los suyos no lo aburrirán e impresionará con el resultado final. Además de los ingredientes que ahora detallo, necesitará una masa de hojaldre. En algo más de cinco cucharadas de aceite de oliva, fría un poco de cebolla y un diente de ajo. En esta mezcla sofría las pechugas troceadas previamente, añádale a todo el preparado una copa de vino y trufas troceadas (encontrará latas económicas en las grandes superficies), y el caldo que conservó en la nevera. Mientras reposa unos minutos el preparado anterior, mezcle nata líquida y una yema de huevo en un vaso pequeño e incorpore este contenido a la sopa. ¡Atención: no debe hervirla!

Deje que la sopa se enfríe distribuyéndola en tazones individuales cuyo material soporte el calor del horno. Seguidamente extienda el hojaldre y manténgalo con un grosor medio y córtelo en círculos del tamaño del tazón de sopa que utilice. A modo de tapa, coloque cada círculo de hojaldre sobre cada tazón y si le quiere dar un color particular coja un pincel y pintelo con yema de huevo. Coloque todos los tazones al horno.

Con el llegada del frío, la sopa es un primer plato imprescindible, reconforta al más insensible, y esta vez la acompañará con algo muy especial: la trufa, "el diamante de la cocina", como la denominó Brillat-Savarin, el más inteligente de los escritores gastronómicos franceses.

Apicia

## s c o p d e l t a x i

### Virgo

El hecho de que a veces le cueste gastar dinero en utensilios de su trabajo le puede salir caro este mes, ya que tendrá que hacer renovaciones lo que no le permitirá disfrutar del buen momento en el trabajo por el que va a pasar. No se ponga de mal humor por estos gastos y piense que luego lo agradecerá.

### Libra

Un mes para tener cuidado con los robos y estafas: no se arriesgue tontamente y lo mejor que podrá pasarle es que no le suceda nada. Quizás alguien de su entorno laboral le pida prestado dinero o algún favor que está relacionado con él. Cuide todo este tema.

### Escorpión

Notará que le cuesta relacionarse más con la gente, que parece que no le entienden. Tómese con calma porque todo el mes será así. Controle la tendencia que pueda tener a un gasto excesivo, ya que se le puede ir el dinero en pequeñas necesidades.

### Sagitario

Habrà ocasiones en que parecerá que le sonríe la suerte ya que en el terreno laboral le saldrán viajes largos e inclusive al extranjero. Disfrute de un mes en que las cosas parece que salen solas y no se complique la vida, sobretodo en lo económico con juegos de azar.

### Capricornio

Puede que haya llegado el momento de hacerse replanteamientos en su vida que ha ido aplazando por comodidad, pero ahora las cosas han de decidirse. Quizá sea un cambio en el terreno laboral, quizás quiera o necesite cambiar de trabajo o la manera de enfocar su trabajo, pero seguro que cuando haya pasado un tiempo las cosas no serán iguales.

### Acuario

Evite dejar dinero prestado porque puede ser que no vuelva a verlo y también vigile cuando cobre o pague para no desquitarse. Será un mes problemático, pero ha de vigilar que todos los contratos no se alteren el sistema nervioso, ya que además de no solucionar nada, aún empeoraría las cosas.

### Piscis

Es el momento de que las cosas vayan cogiendo forma, lo cual quiere decir que proyectos que quedaron aplazados y que usted ya ni recuerda quizás sea ahora el momento de realizarlos, sobre todo en su trabajo, ya que no se quedará tranquilo hasta que lo haya hecho.



Ha comenzado esta Liga con la misma pinta con la que acabó la pasada hace apenas cuatro meses. Con el Barcelona arriba en la tabla, resuelto a buscarse problemas –que si Van Gaal no alineaba a Luis Enrique y ahora castiga a Hesp, que si la directiva le niega a Rivaldo el aumento de sueldo prometido– en vez de estar dispuesto a disfrutar de su incontestable hegemonía en el fútbol español. Con el Madrid en permanente crisis, incapaz de conseguir una victoria en siete partidos seguidos –ellos hablan de mala suerte. Con el Espanyol de Brindisi corriendo como un jabato para hacerse un hueco en la zona noble que da acceso a la UEFA.

El mismo escenario, los mismos protagonistas, los mismos papeles... Cuesta imaginar un final distinto al de la temporada pasada.

El repaso a la actual edición de la mal llamada Liga de las Estrellas (¿Anelka?, ¿Denilson?, ¿Litmanen?) sólo se anima con la luminosa irrupción del Rayo Vallecano en lo alto de la clasificación. El humilde equipo de Juan de Ramos es uno de los pocos que se ha saltado el guión al poner en ridículo apuestas mucho más ambiciosas como las del Atlético de Madrid, el Mallorca o el Valencia, actores de obras más caras que han comenzado mal y que tienen un final incierto. Claudio Ranieri sufre para implantar su doctrina en el club de Gil, Fernando Vázquez intenta que el equipo balear remonte el vuelo después de haber tocado el cielo la temporada pasada con Héctor Cúper, quien a su vez se esfuerza en trasladar sus ideas a un Valencia que añora a Ranieri. En fin, un lío del que nadie saldrá beneficiado.

Mientras Salva triunfa en el modesto Racing marcando goles de tres en tres y hasta de cuatro en cuatro, Anelka contribuye con su eterna pájara al desconcierto del Madrid. El francés busca el gol, y su club, una identidad propia, ganadora. Resulta significativo que la Casa Blanca celebre un empate en el Camp Nou como si se tratara de una victoria. El Barça observa el panorama despreocupado, y sonríe cuando oye eso de "Madrid: capital Vallecas". Sólo su arrogancia –como le ocurrió en Vitoria ante el Alabés y en Soria ante el Numancia– retrasará su tercer título de Liga. Pero con tipos como Guardiola, Figo, Rivaldo y Luis Enrique, los culés pueden estar tranquilos.

¿Y el Espanyol? Pues bien, ciertamente. Brindisi ha apostado con acierto por la cantera y le ha impreso un carácter aguerrido. Los frutos ya comienzan a madurar. El único pero es que la táctica del preparador argentino exige mucho esfuerzo físico. Muchos balones largos y mucha presión sobre el contrario. En la medida en que los pulmones de sus jugadores tengan aire, el Espanyol seguirá dando de qué hablar. Pero estos chicos son muy jóvenes y tienen muchas ganas. No lo duden.

Ferran IMEDIO

## El seguro de vida

La mujer me puso la pistola en la sien. En un primer momento, ni siquiera me di cuenta de que algo me rozaba la cabeza. ¿Cómo podía imaginar que la señora que me había pedido tan educadamente "¿Sería usted tan amable de llevarme a Argentina?" Podía apuntar directamente a mi cabeza, así sin más...? Pueden ustedes imaginárselo... resulta, como poco, sorprendente.

Pero así estaban las cosas: "Haga lo que le diga y no le pasará nada"... –como en las películas. "Siga recto y cuando lleguemos al cinturón lo coge en dirección Mataró". Yo obedecí sin chistar. ¿Qué otra cosa podía hacer? Sólo pensaba que, con un poco de suerte, se trataría de un programa de esos de la tele en el que te dan una sorpresa...

Por sí las moscas, hice lo que me mandaba y continué conduciendo por donde ella me indicaba. Al cabo de poco llegamos a una especie de polígono industrial y luego a un almacén de puertas metálicas de color verde. La calle estaba totalmente desierta, desierta y casi sin asfaltar..., menudos socavones. Yo sufría por el taxi..., pues claro que sufría aun en aquellas circunstancias... que uno es muy profesional...

Entramos, yo a empujones, ella sin dejar de apuntarme con la dichosa pistola. A todo esto, tengo que decirles que el miedo ya ni me cabía en el cuerpo, era como una mancha enorme que me envolvía... Dentro había cuatro personas más, la cara cubierta con pasamontañas negros. Uno de ellos preguntó a la mujer si había habido algún problema, a lo que ella contestó negativamente.

"Pero, oigan..." Sólo acerté a decir eso porque el que parecía llevar la voz cantante me soltó un "¡Cállate!" de lo más convincente.

"Tío", pensé, "esto no es la tele. Estos cretinos se han equivocado de persona, y han cargado conmigo, ni se sabe para qué, pero seguro que se trata de una equivocación. Lo chungo vendrá cuando se den cuenta del error. ¿Qué pasará entonces?... ¡Me liquidarán! ¡Me harán desaparecer! Dios mío, cuando le digan a la Araceli que me han encontrado tirado en una zanja con un disparo ¿Dónde me dispararán?... Seguro que en la nuca, es lo más rápido... Pues eso, tirado con un disparo en la nuca... Jo, lo que va a llorar Araceli... Porque... supongo que llorará..., o a lo mejor le viene estupendamente eso de quedarse viuda..."

Y mi hijo... Mi Javi seguro que se lleva un disgusto. Ese sí. Ese está mucho de mí...! Pensándolo bien, quizás tampoco lo sienta tanto... Ése lo que quiere es vivir a su aire, no estudiar, vagar todo lo que puede y gastar, gastar a más no poder. Y con el dinero del seguro, que esa es otra. ¿Para qué se me ocurriría hacerme un seguro de vida? Para que ahora ellos lo disfruten, se lo repartan y a otra cosa. ¡Qué pronto olvidan! Araceli se buscará a otro y Javi se lo pulirá con sus amigos... Y para eso yo me he sacrificado... ¡Vaya vida!"

"Oiga, ¿es que no me oye? Que se siente en esa silla, le digo... Venga, rápido". Era el jefe del grupo el que se dirigía a mí. Me senté, vaya si me senté. Me ataron a la silla y encendieron una potente luz que estaba justo encima de mí.

–Papá..., papá, despierta, que te has quedado dormido...  
–¿Qué miras? Parece que me veas por primera vez...  
–Es que tu padre es capaz de dormir encima de un alambre... –apostilla la madre de la criatura.

–¿Sabéis lo que os digo?, pues que voy a cancelar el seguro de vida, o quizás sólo lo cambie y ponga como beneficiaria a la Cofradía Mayor de Jesús del Gran Poder, o a la Casa Regional de Cuenca... Pero lo que es a vosotros, ¡Ni un duro!, ¡no vais a tocar un duro! Nada, hombre, nada, que cuesta mucho de ganar...

Maribel Silva

# Faci un stop en aquest anunci

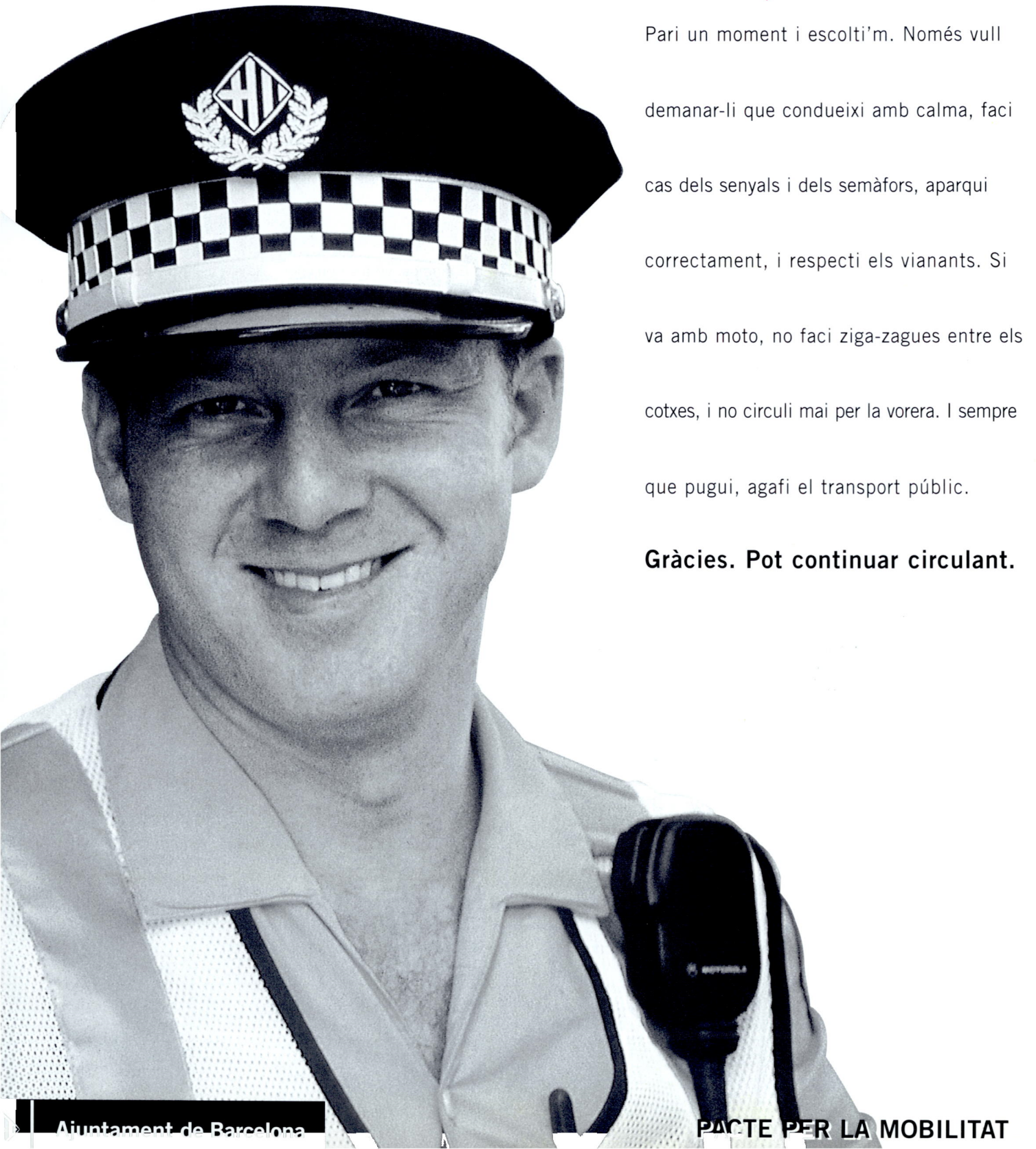

Pari un moment i escolti'm. Només vull demanar-li que condueixi amb calma, faci cas dels senyals i dels semàfors, aparqui correctament, i respecti els vianants. Si va amb moto, no faci ziga-zagues entre els cotxes, i no circuli mai per la vorera. I sempre que pugui, agafi el transport públic.

**Gràcies. Pot continuar circulant.**

CON UN

Taxi<sup>★</sup> Peugeot,

siempre

saldrá ganando



Ganará en seguridad. En comodidad. Y sobre todo, en clientes. Porque todo el mundo elige Peugeot. Sólo Peugeot puede ofrecer la garantía de sus motores diesel y la máxima calidad de acabados y equipamientos. Sólo Peugeot pone a su disposición una gama de vehículos, versiones y motorizaciones apta para todas las necesidades. Sólo Peugeot le hará ganar más clientes. Y eso, donde mejor se refleja, es en la caja. Si quiere asegurarse el premio, conduzca un Peugeot. Siempre saldrá ganando.

PEUGEOT. PARA DISFRUTAR DEL AUTOMÓVIL.

