

TAXI 103

Taxi Metropolità de Barcelona
Febrer 1997

TAXI  REGAL

ZOO
BARCELONA 

PREU ENTRADA
1000 Ptes. ~~1000~~

**NOVA
INSTAL·LACIÓ**

GORIL·LES



TAXI  REGAL

50 % de descompte

**EL ROMÀNIC
A MONTJUÏC**



**EL MODERNISME
A LA CIUTADELLA**

MNAC
MUSEU NACIONAL D'ART DE CATALUNYA

Tret de sortida a la Campanya TAXI-REGAL

TAXI  REGAL

50% Dte.

EXPOSICIÓ
del 17 de gener al 15 de juny de 1997



**LES CASES
DE L'ÀNIMA**

(5500 aC/300 dC)
TRESORS DE L'ANTIGUITAT

**EGIPTE / MESOPOTÀMIA
GRÈCIA / ROMA**



Centre de Cultura Contemporània
de Barcelona
Montalegre, 5. 08001 Barcelona

TAXI  REGAL

20% Dte.



MUSEU MARÍTIM
La Gran Aventura del Mar

**NO TE'L PERDIS
Et sorprendrà!**

Exposicions i Activitats
de cap de setmana



Avda. de les Drassanes, s/n
Tel. (93) 301 18 71

LO MÁS NUEVO DE SEAT

Al final de la C/ Guipuzcua al lado del
Cinturón litoral
C/ Pi i Maragall 46

(N-II al lado del río Besós)
ST. ADRIÀ DEL BESÓS
Telf. 462 08 77

FULL EQUIP!!



PRADES

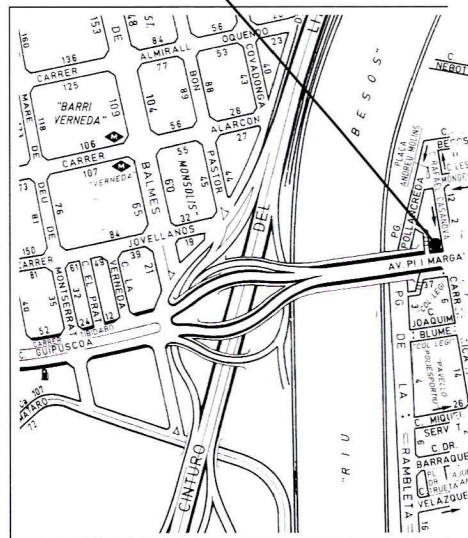

Y LO MÁS TAXI, EN EL CONCESIONARIO SEAT TAXI DEL POBLE NOU - BARCELONA

C/ Bolivia, 99 entrando por Perú
Tif. 309 87 36 POBLE NOU

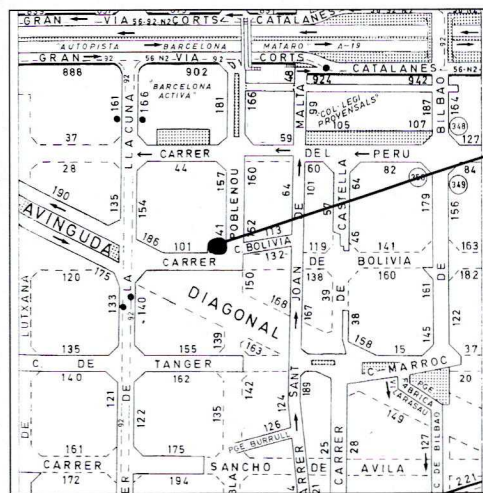

PRADES

FULL TAXI!!



Descuentos especiales para taxistas en recambios, atención preferente en mantenimientos y reparaciones. El TODOTAXI de SEAT en:

Sabemos como atenderlo



Prades

Desde 1900



—Al final de la C/ Guipúzcoa al lado del Cinturón litoral Telf. 462 08 77
C/ Pi i Maragall 46 (N-II al lado del río Besós) ST. ADRIÀ DEL BESÓS
—C/ Bolivia, 99 (POBLE NOU - BARCELONA) Telf. 309 87 36

Sumari

Edita

Institut Metropolità del Taxi
c. 62, núm. 18
Zona Franca
08040 Barcelona

Telèfon: 223 51 51 (ext. 2154)

Direcció i Coordinació

P. Rocío Terán

Col·laboren en aquest número

M. Francoisse Josse,
alcalde de Tremuson

Publicitat

Sercop sccl
Telèfon 412 07 27

Correcció

Anna Canals

Traduccions

Roser Berdagué

Disseny gràfic

Enric Satué

Fotografia

Arxiu Revista del Taxi
Grup Muntaner

Tiratge

15.000 exemplars de difusió
gratuïta i domiciliada a tots els
professionals taxistes, empre-
ses, institucions i personalitats
vinculades al sector del taxi.

Impressió

Gramagraf
Sant Joan, 22-23
Santa Coloma de Gramenet
Dipòsit legal: B. 27.521-1983

Coberta

Els primers quatre cupons-regal
que formaran part del nou model
rebut de taxi durant la primera
fase de la Campanya *Taxi-Regal*.

Editorial 4

Mejoramos el servicio

La campaña TAXI-REGAL en la calle 5

Quatre institucions culturals aposten pel taxi 8

Entrevista

Dionisio Gracia Fajardo, presidente del Sindicato de Taxistas Autónomos de Barcelona 13

Notícies

Visado Obligatorio de la Tarjeta VT - 1997 16

Nuevos vehículos homologados para el servicio de autotaxi

Guanyem mercat 22

Agenda 24

La Bústia 26

Tribuna del Taxi 27

Saber més 28

111 licencias amortizadas en el período 1985 - 1990

La revista *Taxi Metropolità de Barcelona* no es fa responsable de l'opinió expressada en els articles signats. La responsabilitat és únicament dels autors. Els articles no signats són atribuïbles a la redacció.

A partir de marzo estará ya en la calle la primera fase de la Campaña *Taxi-Regal*, concretándose de esta manera otra de las iniciativas planteadas en el marco de la Taula Tècnica del Taxi.

Como ya hemos informado anteriormente, y como lo verán con mayor detalle en las siguientes páginas, para poder llevar adelante la propuesta se ha hecho el esfuerzo de diseñar un nuevo modelo de recibo al que se incorpora un cupón regalo para el usuario de taxi. En esta primera fase, cuatro instituciones culturales de prestigio de la ciudad — el MNAC, el CCCB, el Museu Marítim y el Zoo de Barcelona— han confiado en este nuevo soporte y ofrecerán descuentos especiales para aquel usuario que solicite un recibo después de un recorrido. Paralelamente se instalarán en varios puntos de la ciudad banderolas de promoción de la campaña y de la utilización del taxi como la mejor alternativa de transporte.

Con esta primera acción se pretende acercar el servicio de taxi y la actividad cultural de Barcelona al ciudadano y al turista que nos visita, pero al mismo tiempo será una magnífica oportunidad para que el taxista viva la ciudad desde una nueva perspectiva, ya que estas cuatro instituciones abren sus puertas a los miembros del colectivo —previa identificación— para que conozcan las actividades que realizan y que ofertan durante la campaña en los recibos de taxi.

Como es lógico, nos encontramos también frente a una propuesta que aportará recursos adicionales al Plan de Viabilidad y, en la medida en que hagamos un buen uso del recibo y del correspondiente cupón-regalo, estaremos en condiciones de seguir avanzando en la línea de consolidarlo como un nuevo soporte publicitario y ofertarlo al sector privado.

Una vez más hacemos hincapié en la participación. La Campaña *Taxi-Regal*, como las que se planificarán en el futuro, serán un éxito si todos confiamos en ella y aportamos nuestra colaboración, porque en definitiva todos estamos involucrados para que el Plan de Viabilidad y Modernización del Taxi de Barcelona sea una realidad.

La campaña *Taxi-Regal* en la calle

5

La respuesta de las instituciones culturales a la iniciativa *Taxi-Regal* ha sido rápida y muy positiva. Ello nos permite lanzar ya la primera etapa de esta campaña que tiene varios objetivos: promocionar el uso del taxi, obtener otros recursos adicionales para el Plan de Viabilidad y Modernización, impulsar la homologación de un recibo de calidad y permitir al taxista conocer desde dentro la oferta cultural de la ciudad.

Como ya informamos en el número 100 de esta misma publicación, la campaña va unida al lanzamiento de un nuevo y moderno recibo del taxi, al que se ha añadido un cupón-regalo para el usuario que solicite un justificante de la carrera que realice.

¿Qué instituciones participan en el cupón-regalo?

El Centre de Cultura Contemporània de Barcelona (CCCB), el Museu Nacional d'Art de Catalunya (MNAC), el Zoològic de Barcelona (Zoo) y el Museu Marítim son las primeras cuatro instituciones culturales que han confiado en el proyecto *Taxi-Regal* y se encargarán de abrir la campaña publicitando sus respectivas

ofertas culturales en los cupones-regalo del nuevo modelo de recibo.

Cada uno de los cupones-regalo de estas cuatro instituciones ofrecerán al usuario un descuento de 300 ptas. aproximadamente sobre el precio de entrada a sus respectivas instalaciones.

Con esta singular iniciativa, el servicio de taxi no sólo entregará al usuario un recibo de calidad, sino también otro elemento que incidirá en un nivel más alto de satisfacción de nuestro servicio.

150 pesetas por cada talonario

Cada talonario de taxi estará compuesto por 150 recibos y el taxista podrá adquirirlo a 150 ptas. El dinero que se recaude por este concepto se destinará al Plan de Viabilidad y Modernización del sector.

Hasta hoy los talonarios de recibos tenían 100 unidades y se podían comprar normalmente a 100 ptas. Esto significa que el precio de los nuevos recibos, con el cupón-regalo incluido, viene a ser el mismo: 1 pta. por unidad.



600 pesetas por cuatro talonarios, una pegatina y caramelos para el usuario

Por la compra de cuatro talonarios a un precio total de 600 ptas., se hará entrega a cada taxista de una pegatina y una bolsa de caramelos para que los distribuya entre sus clientes. El envoltorio de los caramelos será otro elemento de promoción del taxi y de la campaña.

Si se adquieren los cuatro talonarios a la vez, se debe tener en cuenta que las 150 unidades de cada uno llevan un cupón-regalo específico, —un talonario ofrecerá el cupón regalo del Zoo, otro el del Museu Marítim, el tercero la oferta del MNAC y el cuarto el correspondiente al CCCB. Como es lógico, no es necesario hacer uso de los cuatro talonarios al mismo tiempo o en un orden determinado; el taxista podrá utilizarlos en el orden que desee, pero se aconseja que cuando se agote un talonario se empiece con el otro.

En la medida en que se haga un buen uso de los mismos y el nuevo recibo funcione, estaremos garantizando la bondad del soporte para iniciar futuras campañas en el ámbito de las empresas privadas.

Banderolas de promoción por toda la ciudad

Para reforzar el impacto de la campaña *Taxi-Regal* y promocionar una vez más la utilización del taxi entre los ciudadanos, se instalarán 600 banderolas en distintas avenidas y calles de Barcelona y área metropolitana.

Todas ellas publicitarán también los cuatro cupones que se regalarán con los recibos de taxi.

¿Dónde adquirir los talonarios?

Los talonarios se podrán comprar en las sedes de las asociaciones profesionales —ACT, STAC, STAB, AET y GUT—, en el Centro de Gestión del Taxi del aeropuerto de Barcelona y en los centros de la ITV de Badalona y Sant Joan Despí.

Ciutat Grogà, S.A. será el punto de distribución al por menor y al por mayor de los talonarios, de lunes a viernes y en el siguiente horario: de 9 a 14 h y de 15 a 18 h (parking gratuito en el mismo edificio).



TAXI () REGAL

Pegatinas en cada taxi ↑

El taxista que participe en la campaña, lucirá en el vehículo una pegatina específica, que permitirá al usuario saber de antemano si el taxi que coge le ofrecerá o no el recibo con un cupón regalo para el CCCB, el MNAC, el Zoo o el Museu Marítim.

¿Qué pretende la campaña TAXI-REGAL?

- 💡 Promover el uso del taxi
- 💡 Impulsar la homologación de un recibo de calidad
- 💡 Obtener recursos para el Plan de Viabilidad
- 💡 Contribuir a la formación del taxista

✓ Los taxistas que participen en esta primera campaña y mientras ésta dure podrán entrar gratuitamente a los recintos que se ofertan en los cupones, previa acreditación de su condición de taxista.

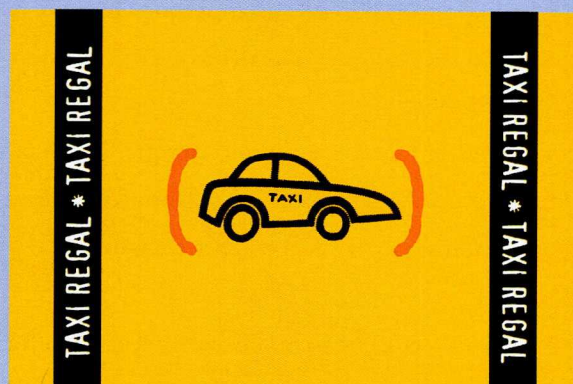

Los caramelos para el usuario tendrán este envoltorio. Se trata de un elemento más de promoción del servicio y de la campaña *Taxi-Regal*

Quatre institucions culturals aposten pel taxi

Com a resposta a una invitació formulada per la revista, els responsables de les quatre primeres institucions culturals que han permès donar llum verda a l'etapa inicial de la Campanya *Taxi-Regal* fan una valoració d'aquesta singular iniciativa i ens trasmeten les característiques de l'oferta que, en format de cupó, el taxista lliurarà com a regal a l'usuari durant la campanya. També ens exposen altres particularitats que tothom hauria de saber sobre els respectius centres i, en particular, les persones que utilitzen el taxi com a mitjà de transport.



MUSEU NACIONAL D'ART DE CATALUNYA

Gemma d'Armengol - Directora del Centre de Difusió i Projecció Pública

- La iniciativa *Taxi-Regal* és important per als taxistes, per al Museu Nacional d'Art de Catalunya i per als usuaris del taxi i futurs —esperem— visitants del Museu. Aquesta campanya és una prova de la sensibilitat de l'Institut Metropolità del Taxi per la cultura i el patrimoni del nostre país, sensibilitat que contribuirà a millorar el servei que presta el taxista —tan important a l'hora de configurar l'opinió que l'usuari té d'una ciutat, i més si és de fora.

És important per al Museu perquè ens ajudarà a projectar-lo encara més i millorar, tot difonent l'art de Catalunya.

I és important per a l'usuari perquè li ofereix uns avantatges per poder visitar un dels museus més importants del món si es vol conèixer l'art romànic.

- Durant la campanya, l'usuari del taxi tindrà l'oportu-

nitat de conèixer, amb un descompte sobre la tarifa normal del Museu, les col·leccions representatives de dos grans moments artístics de Catalunya: l'art romànic i l'art de l'època modernista.

També podrà visitar un dels edificis emblemàtics de la ciutat de Barcelona: el palau construït per a l'Exposició Internacional del 1929, amb el seu gran saló Oval, un espai de 2.300 m² de circulació lliure que permet accedir a la botiga/libreria i a la cafeteria del Museu.

I com a complement de la visita de les col·leccions permanents, el Museu ofereix altres activitats: tallers, video-visites, conferències i sortides culturals adaptades als diferents públics visitants.

- En general cal saber que un museu és un lloc on es recull, es conserva, s'estudia i es difon un patrimoni, sigui artístic, científic, natural, etnològic o històric.

En el cas del Museu Nacional d'Art de Catalunya, cal saber que és un dels museus més importants del món per la seva col·lecció d'art romànic i també un dels més representatius pel que fa a l'art català de l'època modernista.

Però el MNAC no és només el romànic i el modernisme. És també el Museu on es pot seguir l'evolució de l'art català des del segle XI fins als anys quaranta del segle XX, és a dir, gairebé mil anys d'art a Catalunya.

El MNAC també conserva obres mestres d'autors d'altres països. Així, al costat de les pintures dels artistes anònims que van decorar els absis de Sant Quirze de Pedret o de Sant Climent de Taüll, dels retaules de Jaume Huguet, d'obres de Gaudí, Dalí o Antoni Tàpies, podem trobar autors com El Greco, Velázquez, Zurbarán, G. Tiepolo, F. de Goya o A. Rodin...

El taxista ha de saber també que el MNAC és un museu que s'esta fent. L'edifici que n'és la seu —el Palau

Nacional de Montjuïc està en curs de rehabilitació. Les obres que s'hi realitzen permetran reunir totes les col·leccions del MNAC, actualment ubicades en tres altres edificis de la ciutat de Barcelona, sota un mateix sostre.

Esperem obrir aviat (aquest estiu) la nova sala d'art Gòtic, després instal·larem les col·leccions d'art del Renaixement i barroc, les d'art dels segles XIX i XX — ara exposades al Museu d'Art Modern del Parc de la Ciutadella— les del Gabinet de Dibuixos i Gravats, les del Gabinet Numismàtic de Catalunya, per acabar amb la instal·lació de la Biblioteca general d'Història de l'Art (ara al carrer Comerç).

Mentre s'està reformant el Palau Nacional per obrir noves sales, el MNAC, a fi de posar de nou a l'abast del públic les riqueses patrimonials que conserva, ha iniciat una política d'exposicions temporals que permeten tenir una visió completa del seu fons.

Després d'una exposició d'obres del barroc l'any 96, a partir del 30 d'abril, el MNAC presenta per primera vegada a la seva seu de Montjuïc l'anomenada *Col·lecció Cambó*, un dels llegats més importants del Museu, donació del polític i mecenes Francesc Cambó, en commemoració del cinquantè aniversari de la seva mort.

Després continuarem, el mes de maig, amb l'exposició d'obres de Josep Clarà —escultures, dibuixos i gravats; per acabar l'any amb una exposició que comptarà amb obres que provenen del Museu del Prado.

Recordem el lema de la campanya que fa el MNAC: *El romànic a Montjuïc, el modernisme a la Ciutadella*. I, entremig, moltes possibilitats de lleure i de cultura.

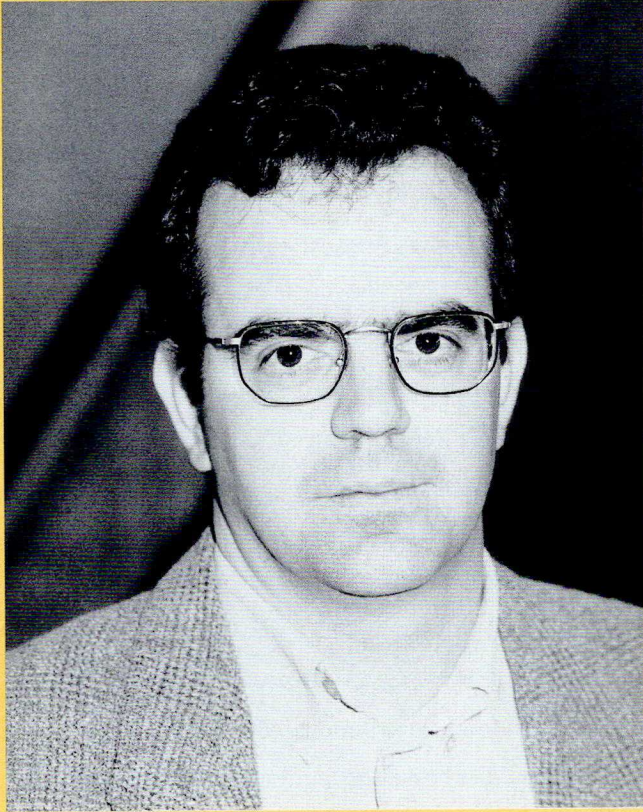

CENTRE DE CULTURA CONTEMPORÀNIA DE BARCELONA

Jaume Badia - Cap de Serveis Culturals

- Els esforços del sector del taxi durant els darrers anys per difondre entre els ciutadans la imatge d'un servei públic de transport ha estat molt notables. La presència d'elements publicitaris relacionats amb el taxi ha de ser necessàriament ponderada, perquè els missatges arriben d'una manera molt directa a l'usuari. En el terreny purament comercial s'han realitzat campanyes d'un gran efecte. Calia compensar-ho, però, amb una oferta que ho equilibrés, i que ara comencen a apreciar, gràcies a la campanya *Taxi-Regal*, és a dir, a partir de propostes més relacionades amb el lleure i la cultura. En aquest sentit, doncs, la iniciativa ens sembla molt positiva.
- La participació del CCCB en la campanya *Taxi-Regal* s'ha centrat en aquesta primera ocasió en la promoció d'una exposició extraordinària, *Les Cases de l'Ànima*

(5500 aC-300 dC) *Tresors de l'antiguitat*, una exposició que mostra prop d'un centenar de peces originals provinents de Mesopotàmia, Egipte, Grècia i Roma. Peces mil·lenàries, veritables tresors fets de terracota i de marbre. L'usuari del taxi podrà visitar aquesta exposició amb un descompte del 50% sobre el preu d'entrada. I si encara no coneix el CCCB podrà visitar un dels equipaments culturals més notables de la Barcelona d'avui.

- El professional del taxi és sovint el primer contacte de qualsevol visitant de fora Barcelona amb la nostra ciutat. En aquest sentit, si el taxista sap fer entendre al seu client que a 3 minuts de la Rambla, o de Pelai o de la Plaça de Catalunya s'està consolidant un complex cultural de primer ordre al que fou l'antiga Casa de la Caritat, estarà fent la millor promoció de casa nostra.

El CCCB presenta en aquests moments quatre exposicions notables. A part de *Les Cases de l'Ànima*, es poden veure les següents: *El Grup R. Una revisió de la modernitat* (1951-1961), una mostra sobre el grup d'arquitectes que van recuperar l'esperit de la modernitat a la Barcelona del anys cinquanta; *Les Lisboes de Pessoa*, una mostra exquisida sobre les diverses Lisboes que creà i recreà el més gran escriptor portugués del segle XX, Fernando Pessoa, i *Barcelona Contemporània 1856-1999*, una exposició per entendre l'evolució de la nostra ciutat des de l'enderroc de la muralla medieval, a mitjan segle XIX, fins a la Barcelona post-olímpica. Però el taxista ha de saber que al CCCB hi té casa seva, que sols o en grup comunicant-ho amb antel·lació, poden participar en visites comentades, poden gaudir, naturalment, dels mateixos avantatges i descomptes que els seus clients, i que, identificant-se degudament, rebran gratis la guia de l'exposició que vinguin a visitar. També es bo saber que el CCCB disposa d'un servei de cafeteria-restaurant amb una molt bona relació entre la qualitat i el preu i amb una llibreria-botiga on, a més dels catàlegs de les exposicions i un bon assortiment d'objectes regal, es pot trobar gairebé tot el relacionat amb l'urbanisme i l'arquitectura de la ciutat de Barcelona.



MUSEU MARÍTIM

M. Alba Espargaró. Cap del Departament de Comunicació

- La iniciativa *Taxi-Regal* em mereix una gran consideració, tant des del punt de vista d'usuària com de professional del sector cultural. D'una banda expressa l'interès del sector per donar un servei cada vegada més acurat, en la línia de millora empresa fa anys a Barcelona, i d'altra, fomenta el coneixement de la ciutat i dels seus equipaments culturals tant entre els professionals del taxi com entre els ciutadans i els visitants. Penso que tots ho agraïrem.

- El Museu Marítim té una oferta diferenciada d'exposicions i d'activitats: l'exposició permanent explica diferents aspectes de la relació entre l'home i el mar i està organitzada en àmbits temàtics —la construcció amb fusta, la pesca a Catalunya, la formació de la imatge del món— i l'àmbit que porta per nom *La Gran Aventura del Mar* i que és un recorregut lúdic i participatiu per la història de la navegació que, amb l'ajut de tecnologia

d'avantguarda —olors, sons, moviments, sensacions— permet als visitants sentir-se immersos en els diferents escenaris recreats.

D'altra banda, el mes de març inaugurarem una exposició temporal que porta el nom de *L'illa del tresor*, basada en el llibre de R.I. Stevenson, i el maig una gran mostra titulada *De la barca a la companya. L'esplendor de la Barcelona marítima (1750-1850)*, que explicarà com la navegació va sentar les bases d'una economia basada en el comerç i com es va viure la transformació de Barcelona des del port.

Pel que fa a les activitats, d'una banda tenim les del Programa pedagògic, adreçades a les escoles i als grups, i altres més pensades per al públic familiar: actuacions teatrals, animació, el *Sphaera* —un inflable preciós on s'explica un munt de coses sobre el cel i la Terra— concerts a l'aire lliure, etc.

La nineta dels ulls del nostre Museu, no obstant, és El

Pailebot, —un veler del 1918—, que acabem d'adquirir i que, després d'un procés de restauració acurat s'instal·larà al Port Vell perquè puguin gaudir-ne tots els ciutadans i els visitants, com ja es fa en altres ciutats-port com Amsterdam, Copenhaguen o moltes altres de petites amb tradició marítima d'arreu del món.

- El Museu Marítim es troba dins de les Drassanes reials de Barcelona, que són el conjunt arquitectònic del gòtic civil més gran i millor conservat del món i un patrimoni

importantíssim de tots nosaltres.

És un dels museus marítims més importants del món i, sens dubte, de la Mediterrània, tant per les peces que conté com pel desenvolupament museogràfic que ha adoptat.

Al Jardí del Rei (a l'entrada de l'edifici) hi trobarà els serveis de cafeteria i botiga, amb tota mena d'objectes basats en els fons del Museu i de caire marítim i on podrà prendre un refresc sota els tarongers i al costat de l'estany.



ZOO DE BARCELONA

Esteve Tomàs - Gerent del Parc Zoològic de Barcelona

- Aquesta és una magnífica iniciativa que ha permès una vegada més la col·laboració entre el col·lectiu del taxi i el Parc Zoològic de Barcelona, i que servirà també per oferir a tots els usuaris del taxi la possibilitat de visitar el Zoo en condicions avantatjoses.

Si hi ha dues imatges que tothom relaciona amb la nostra ciutat, aquestes són, sens dubte, el groc i negre dels nostres taxis i en Floquet de Neu.

- Mentre duri la campanya, l'usuari del taxi podrà veure les millores i renovacions que recentment hem fet al nostre parc zoològic —llops, goril·les, terrari, aviari, etc.—, que mostren novetats molt interessants. A més podran participar en la celebració del XXV aniversari de la construcció de les instal·lacions de l'aviari i el terrari, de fama reconeguda, i comprovar com han crescut els tigres, lleons i dofins, que, entre d'altres animals, han nascut al Zoo en els últims mesos.

- Els taxistes saben que el Zoo és una de les institucions més visitades de Barcelona, amb públic fidel que arriba a sobrepassar el milió de visitants anuals. En els darrers anys, a més, com que la nostra ciutat ha guanyat reconeixement com a punt turístic rellevant, tenim més visitants estrangers o d'altres comunitats autònomes, una dada que sens dubte serà útil al taxista quan el foraster li demani que pot visitar de Barcelona.

També les entrades del Zoo, tant la del Parc de la Ciutadella com la del carrer de Wellington, han millorat i fan possible un accés més fàcil als nostres transports.

Entrevista a

Dionisio Gracia Fajardo

13

La entrevista que ahora os ofrecemos es la tercera de la serie de cinco previstas con cada uno de los presidentes de las diferentes asociaciones profesionales que integran la Taula Tècnica del Taxi, y se realizan siguiendo el orden de representatividad surgido en la consulta de 1994 —recordamos, sin embargo, que la AET no aceptó la invitación formulada por esta publicación. A partir de estas conversaciones queremos aproximar al sector la personalidad y las opiniones de las personas que están trabajando seriamente para el futuro del taxi.

Dionisio Gracia es desde hace 20 años presidente del Sindicato de Taxistas Autónomos de Barcelona (STAB) y un nombre de reconocido prestigio en el sector del taxi tanto a nivel local como a nivel nacional.

Accedió al sector como taxista para poder seguir adelante en una Barcelona que le abrió sus puertas, a finales de la década de los 50, tras abandonar su pueblo natal: Munébrega. Su esfuerzo personal y su particular tenacidad lo llevaron a estudiar Cooperación y a obtener, después de varios años de preparación, la diplomatura en Dirección de Empresas Cooperativas. Estos estudios, junto con sus amplios conocimientos del mundo de los seguros, le permiten hoy dar respuestas a las consultas que a diario le llegan a su Sindicato.

Con la serenidad y el conocimiento que proporciona la perspectiva de 37 años de experiencia en el sector, nos habla aquí del presente y futuro del taxi de Barcelona y hace una personal valoración del Plan de Viabilidad y Modernización.



—Amortizadas ya las primeras licencias en el marco del Plan, ¿la etapa que ahora se inicia puede ser más problemática que la anterior?

Difícil ha sido empezar y difícil va a ser continuar —nada es fácil en esta vida. No obstante, puedo garantizar que el Plan de Viabilidad se va a llevar a cabo, quizás no a la velocidad que todos deseamos, pero se hará.

—Podría prolongarse entonces más de lo previsto...

Si todos los taxistas lo vieran con los mismos ojos, si se explicasen bien sus objetivos, si hubiese credibilidad —la esta-

mos ganando, ahora hay más credibilidad que hace tres meses—, si los proyectos se realizan según lo planificado, el ritmo del Plan podría variar en un sentido u otro, ir a mayor o menor velocidad. Pero no quepa la menor duda: aunque vayamos a menor velocidad, los hechos se verán y se publicarán.

—Ud. ha mantenido reuniones con muchos taxistas durante estos últimos meses, ¿qué piensan sus asociados del objetivo del Plan?

No quisiera pecar de orgullo, más bien de humildad. Conmigo pasa una cosa: soy una persona

atípica en el mundo del taxi y entonces las personas vinculadas al sindicato me tienen mucho respeto. Desde mi punto de vista, el taxista ha entendido el objetivo del Plan. He realizado alrededor de 36 conferencias y he oído reacciones de todo tipo, pero cuando las cosas se explican bien, el taxista las entiende porque es más maduro de lo que la gente cree, ya que a diario está en contacto con el público. Todo ello le enseña, y mucho.

—¿Qué mensaje debe tener claro el taxista en esta coyuntura?

Primero, que no se debe ser de-

“Por mi parte y por todos los medios intentaré apoyar el Plan de Viabilidad y procuraré buscar acercamientos entre todos los grupos”

rrotista; hay que seguir informando a unos y a otros en el sentido de que el Plan de Viabilidad es bueno para el sector. En segundo lugar, debe llevar la publicidad a gusto y no abandonarla. Apoyar, naturalmente, a la Taula Tècnica del Taxi en los proyectos que tenemos entre manos, como la compra organizada de combustibles, la hiperautorización de algunos modelos de taxi, la campaña de promoción *Taxi-Regal* y todo aquello que podamos hacer para que el sector obtenga recursos. También hay que agradecer el dinero que nos pueda venir de la Administración. Como ya se sabe, ahora contamos con 100 millones de pesetas procedentes del IMT y 90 millones del Impuesto de Circulación cedidos por los ayuntamientos metropolitanos.

—Aún queda pendiente la aportación de la Generalitat...

Es un tema que no debemos descuidar. Hace poco tres sindicatos nos reunimos con un representante de esta Administración (dos se habían reunido con anterioridad, hecho que considero un error porque deberíamos ir siempre juntos, ya que la unidad hace la fuerza). La verdad es que en aquella reunión que mantuvimos observé una buena predisposición y creo que la Generalitat nos apoyará. Es más, se ha abierto una partida simbólica en los presupuestos de este año. Pienso que en cualquier momento la Administración autonómica tendrá un gesto positivo y hará algún ingreso atípico para ayudarnos con el Plan de Viabilidad.

—Usted hacía mención a la unidad en el

taxi. ¿No es una utopía?

No, para mí no lo es. En la Taula Tècnica del Taxi estoy realizando un gran esfuerzo para lograr ese objetivo, porque considero que somos alrededor de 11.000 artesanos que nos dedicamos y defendemos lo mismo: compartimos unas tarifas, un trabajo en la calle, el color del vehículo, vendemos un mismo producto, etc. ¿Se ha visto alguna vez que los viñaderos vayan unos contra otros? Pues, no. El sector del taxi no tiene por qué ser diferente, necesita estar unido para que cada taxista se beneficie de su potencial. Todos debemos tener claro que no es lo mismo asegurar un sólo coche en una determinada compañía que asegurar 11.000. Es decir, hemos de hacer el gran esfuerzo para fomentar a todos los niveles la fuerza, el potencial que representamos los 11.000.

—¿Cómo valora el trabajo realizado hasta hoy por la Taula?

Positivo si lo comparamos con años anteriores —otros quizás no se atrevan a decirlo. Se está haciendo un esfuerzo para sacar los asuntos adelante, lo que ocurre es que siempre hay quien se dedica a poner palos a la rueda y no avanzamos con la rapidez con la que deberíamos hacerlo. Si estuviéramos más predisuestos a colaborar iríamos mejor.

—En el sector del taxi de Barcelona, la única en España, existe ya la figura de las empresas de autotaxi, ¿cómo observa su futuro?

Para mí éste es un tema delicado de abordar, porque soy también empresario. Cuando por primera vez se trató este asunto estuve preparado para hacer las

enmiendas correspondientes dentro de la ley. Uno de los consejos que dí en su momento es que se cumpliera lo que el nuevo Reglamento Nacional proponía al respecto. No obstante, con una especie de decreto —a mi juicio no muy ajustado a ley—, se legalizaron. El asunto es provisional y todos sabemos que en estos momentos está en proceso de estudio y análisis. Tengo interés en saber cómo quedará todo, para, en cualquier caso, apoyar a las empresas que estén funcionando y promocionar algunas otras, porque no está de más que la flota de taxis cuente con un 5% de ofeta en estructura empresarial para asegurar que Barcelona esté bien atendida, especialmente en los días de fiesta como Navidad, verbenas o días de lluvia.

—Este año su sindicato cumple 20 años al servicio del sector. ¿Qué ha significado para Ud. esta experiencia?

Siempre he afirmado que en el taxi hay dos tarifas: una es la que lleva el taxímetro, y otra, el asesoramiento diario que el taxista necesita y el reciclaje. En el mundo del taxi, particularmente en Barcelona, hay mucha confusión al respecto: hay quien piensa que tener un despacho al servicio del taxi es tener un *chirringuito*. Yo me sometería a un juicio de los taxistas que desfilan por aquí desde la mañana hasta la noche. Experiencia hay mucha, pero hay que sacrificarse para estar al día sobre los temas que genera esta profesión y dar soluciones a los problemas que se plantean. Aquí contamos con una gran plantilla y yo mismo he tratado siempre de tener unos conocimientos actualizados en asesoría laboral o fiscal para darle al taxista lo que necesita y merece a diario. No sólo hay que dar orientación sobre unas tarifas, debemos dar alternativas y soluciones a aquel taxista que se acerca a nosotros porque no le atendieron bien en una determinada compañía de seguros o se encuentra inmerso

en el caso de un siniestro y para más inri tiene el riesgo de quedarse en la calle porque su compañía quebró. Aquí debo decir en voz alta que nuestros afiliados nunca se han quedado en la estacada. También hay taxistas que vienen porque necesitan un asesoramiento específico para concretar un crédito bancario, una hipoteca, etc. e incluso para asuntos estrictamente particulares y relacionados con la profesión.

—¿Cuántos afiliados tiene en estos momentos el STAB?

En total tenemos 3.598 afiliados, pero de esta cifra deben descontarse las bajas que se producen por defunción o porque simplemente algún afiliado ha abandonado el Sindicato. Descontados estos casos somos 2.594.

—Cuando en alguna ocasión algún taxista afirma que Ud. no está en la calle y que, por tanto, no comprende los problemas de la profesión, ¿qué le responde?

Naturalmente que no estoy en la calle haciendo el taxi. Nunca lo he escondido; pero sí que estoy aquí asesorando a todos los socios 14 horas diarias —agosto y sábados incluidos— porque no tengo un “no para nadie”; por tanto, no puedo estar en la calle. La calle está aquí, ya que los problemas que allí se generan en materia de taxímetros, de sanciones, de seguros, de altercados con los urbanos y en todo tipo de vicisitudes que un taxista tiene me vienen a mí. Por tanto, vivo la calle.

—Ud. es vicepresidente de la UNALT, ¿en qué dirección se está trabajando a nivel nacional en estos momentos?

La UNALT tiene ahora tres prioridades. En primer lugar, en el año 96, los taxistas han pagado tres mil pesetas menos trimestrales en la retención del IVA por las impugnaciones que presentamos y que en la Renta del 97, correspondiente al 96, repercutirá a su favor en función de sus

rentas. En segundo lugar, deseamos terminar para siempre con el Reglamento Nacional. Finalmente estamos trabajando ante las Cámaras de Comercio y Navegación, porque consideramos injusto que nos cobren y nos obliguen a afiliarnos, a pesar de que el Tribunal Constitucional les haya dado la razón. Existen argumentos muy válidos para negarnos a aceptar esta exigencia: el taxi es una empresa atípica, ya que el trabajo que realizamos lo hacemos en la calle, no lo efectuamos en el lugar donde pagamos la licencia fiscal, que es nuestro domicilio.

—A nivel de Catalunya se plantea la redacción de un nuevo Reglamento, ¿qué opina al respecto?

Estoy preparado para hacerlo, ya hemos hecho alguna gestión al respecto en el Parlament de Catalunya. Creo en las autonomías y si algún día hay que prescindir del Reglamento Nacional y hacer uno de Catalunya, allí estará mi apoyo. No cabe la menor duda.

—Desde algunas asociaciones se plantea que el nuevo Reglamento incluya el tema de “un taxi, un conductor”, ¿cuál es su opinión?

Usted sabe que yo no comparto este extremo. Impugné el tema hace dos años en Barcelona y lo he vuelto a hacer ahora. En estos últimos meses he hecho un gran esfuerzo y he querido ser flexible para que no entren dobles turnos en el sector, sin dañar los intereses de los familiares ni de las personas enfermas, ya que no tendría ningún sentido que se amortizasen docientas licencias y que, por otro lado, entrasen dobles turnos. Pero, cuidado, llevando todos los casos que se presenten a la consideración de la Taula Tècnica del Taxi y con una regularización concreta, porque en este caso —como dije en una reunión— los ríos no se desbordarán. Barcelona, en este particular, no tiene problema y, por lo

tanto, no consentiré que se dañe a los más débiles, porque ya en los últimos tiempos se les ha perjudicado. No olvidemos que las licencias bajaron de precio por la congelación de asalariados. Estoy pidiendo que esta medida se modifique, para que haya más taxistas con carné que compren las licencias de los futuros jubilados. El taxi es una industria que no puede parar. No podemos consentir que siga pasando lo de hace algún tiempo: que haya 200 licencias para vender sin gente para poderlas comprar. Es más, es vergonzoso que, en comparación a lo que sucede en otras ciudades, el precio de la licencia de Barcelona sea hoy el más bajo.

—¿A pesar de todo, Ud. es uno de los que apuesta por la solución serena y pacífica de los problemas del taxi?

Sin duda.

—¿Y que la solución pasa por la consecución del Plan de Viabilidad?

Por mi parte y por todos los medios intentaré apoyar el Plan de Viabilidad y buscar acercamientos entre todos los grupos. Ya lo he hecho, incluso hay una prueba: no he faltado a ninguna reunión de la Taula Tècnica. Ésa es mi línea, ésa es mi conducta. No voy a escatimar esfuerzos en todo el trabajo que se me encomiende, en todo lo que pueda aportar y, no sólo digo esto: si cabe, me ofrezco para realizar algún cometido concreto. Lo haré con el mayor gusto. Pero también considero que debemos abocarnos a ganar nuevos mercados y, para ello, todos los taxistas nos hemos de esmerar en complacer a nuestra clientela en los distintos puntos en los que nos toca trabajar; en el aeropuerto, porque es la ventana de nuestra ciudad hacia Europa y hacia el mundo, en las estaciones, o en el centro de la actividad comercial.

Tarjeta de Transportes VT - Visado Obligatorio 1997

Para obtener el Visado Obligatorio de Transporte Público Interurbano de la Clase VT para 1997 debe tener en cuenta los siguientes plazos, que coinciden con la última cifra de la identificación fiscal.

NIF o CIF acabado en	Mes
1	Enero
2	Febrero
3	Marzo
4	Abril
5	Mayo
6	Junio
7	Julio
8	Septiembre
9	Octubre
10	Noviembre

Documentación que le exigirán:

- Certificado de la Delegación de Hacienda conforme se está al corriente de pago de las obligaciones tributarias o documentos de liquidación del IRPF e IVA (12 últimos meses).
- Permiso de circulación del vehículo.
- Ficha técnica del vehículo con la ITV en vigor.
- Acreditación de tener cubierta de forma limitada la responsabilidad civil por los daños que se causen con ocasión del transporte.
- Póliza y último recibo del seguro del vehículo acreditando la responsabilidad ilimitada.
- Licencia municipal de autotaxi referida al vehículo de que se trate.
- Fotocopia de la Tarjeta de Transporte.
- Fotocopia del DNI o NIF.

Cotización para 1997

La Ley 12/1996, de 30 de diciembre, de Presupuestos Generales del Estado para 1997, establece la cuantía de las bases mínima y máxima de cotización de los trabajadores por cuenta propia para el año 1997, fijándose en 106.440 ptas./mes la mínima y 384.630 ptas. la máxima. Se mantienen los mismos tipos de cotización que para el año 1996, del 28,3% con carácter general y del 26,5% cuando se excluya la protección por Incapacidad Temporal.

También se dispone el derecho de opción de la base de cotización para los menores de 50 años dentro de las bases máxima y mínima, así como el límite de 201.000 ptas. para aquéllos que tuvieran 50 o más años cumpli-

dos, salvo que con anterioridad vinieran cotizando por una base superior.

**Si la seva empresa
vol anunciar-se en aquesta
publicació,
truqui al telèfon:**

412 07 27

EL TEATRE NACIONAL DE CATALUNYA, un important punt de demanda de taxis a la Plaça de les Arts



Per petició de molts usuaris de taxi i del propi TEATRE NACIONAL DE CATALUNYA es recorda als membres del col·lectiu que aquesta nova estructura cultural es troba a la Plaça de les Arts 1 de Barcelona. Tot i que la inauguració de la Sala Gran del Teatre serà el proper mes de setembre i que la de la Sala Petita tindrà lloc l'1 d'octubre, des del 12 de novembre de 1996 es representa l'obra *Àngels a Amèrica* de Tony Kushner a la Sala de l'edifici dels Tallers. El gran èxit de públic d'aquesta obra, posada en escena per Josep Maria Flotats i un grapat d'actors de primera línia, ha obligat a prorrogar-la fins al 31 de març.

El funcionament total del TEATRE coincidirà amb l'estrena d'una exquisida programació: la Sala Gran s'obrirà amb *L'Auca del senyor Esteve*, una clàssica comèdia catalana, estrenada per primera vegada a Barcelona l'any 1917; la Sala Tallers acollirà al *Ballet de Víctor Ullate*, amb l'estrena mundial d'un nou espectacle i, finalment, els Comediants, en coproducció amb TNC, presentaran a la Sala Petita el *Relloctge de Fusta* a partir de l'1 d'octubre.

Àngels a Amèrica es representa a partir de les 21 h, de dimarts a dissabte, i finalitza a les 0:45.

Els diumenges s'inicia a les 18 i finalitza a les 21.45 h. Els dilluns no hi ha funció.



Per atendre la demanda de taxis, l'IMT ha posat a disposició dels taxistes una parada per a 20 taxis al carrer Ribes, entre Padilla i Lepant..

Si des de qualsevol punt de la ciutat un usuari li demana que el porti fins al TEATRE NACIONAL, recordi que aquest es troba a la PLAÇA DE LES ARTS ↓

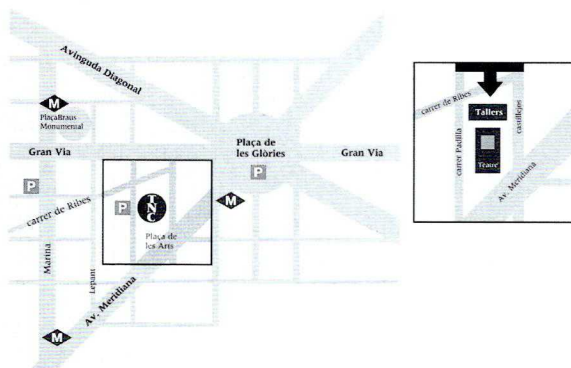

L'accés es fa, provisionalment, pel carrer de Ribes (entrades a Ribes/Padilla i a Ribes Castillejos)

SEAT-ALHAMBRA

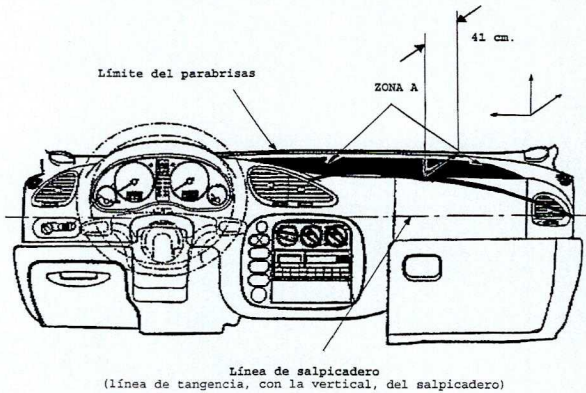

Zona admisible para la ubicación del taxímetro

TIPO HOMOLOGADO	Altura total	1805
7MS-ADY-2M	Anchura total	1810
Contraseña de homologación: B-2440		1816
	Bastidor	
	Tipo: Monocasco autoportante	
Longitud total	4620-4725	

Suspensión

Delantera: Independiente Mac Pherson

Dimensiones: 196/65 R15; 205/60 R15; 215/60 R15

Transmisión

Tipo: Mecánica a las ruedas delanteras

Dispositivo de frenado

Servicio: Freno hidráulico de mando por pedal. Dos circuitos en diagonal

Embrague

Tipo: Mecánico, monodisco en seco o convertidor de par

Instalación eléctrica

Batería

Caja de Cambios

Tipo: Mecánica, automática
Mando: Manual de palanca

Sistema de refrigeración

Tipo: Circuito de agua forzada por bomba

Sistema de combustible

Capacidad depósito: 70 l.

Neumáticos

Número: 4 más uno de repuesto

Ruido a vehículo parado

77dB a 3.750 rpm.

PEUGEOT 806

TIPO HOMOLOGADO	delanteras
221TDA2	
Contraseña homologación: B-2194	Embrague
	Tipo: monodisco seco
Longitud total	4454
Altura total	1714/ 1809
Anchura total	1812

Bastidor

Tipo: Monocasco autoportante

Neumáticos

Número: 4 + 1
Dimensiones: 205/65 R15; 195/70 R14
Var. 221DA2/1: 195/70 R/14

Suspensión

Delantera: Independiente Pseudo Mac Pherson y resortes helicoidales.
Trasera: Eje rígido, con brazo de guía longitudinal y resortes helicoidales

Dispositivo de frenado

Servicio: Hidráulico a las 4 ruedas, 2 circuitos independientes (TIPOX). Discos más tambores
Estacionamiento: Manual por palanca y cables a las ruedas traseras

Transmisión

Tipo: Mecánica a ruedas

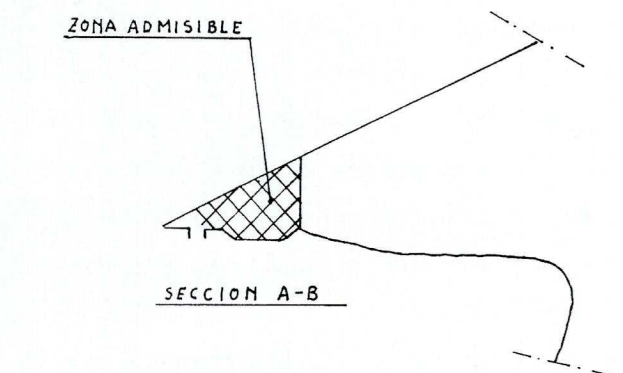

Zona admisible para la ubicación del taxímetro

Instalación eléctrica

Batería

Sistema de combustible

Capacidad depósito: 80 l.

Sistema de refrigeración

Tipo: Por agua. Circulación forzada

Ruido a vehículo parado

79dB a 3.000 rpm.

NISSAN SERENA

TIPO HOMOLOGADO
C23/3

Contraseña de homologación: B-2350

Longitud total 4.315

Altura total 1.825

Anchura total 1710-1.695

Bastidor

Tipo: Estructura autoportante

Suspensión

Delantera: Independiente tipo tirante.

Trasera: Variantes

Transmisión

Tipo: Mecánica a las ruedas traseras

Embrague

Tipo: Monodisco en seco accionado por diafragma

Caja de Cambios

Tipo: De 5 velocidades, sincronizadas hacia adelante y marcha atrás

Mando: Accionado manualmente

Neumáticos

Núm.: 4 + uno de repuesto

Dimensiones: 175 R14 o 195/70 R14

Dispositivo de frenado

Servicio: Doble circuito en I, actuando sobre las ruedas

Estacionamiento: Mecánico, mediante palanca y cables, operando sobre las ruedas traseras

Socorro: Independiente de los dos circuitos del freno de servicio, sobre las dos ruedas traseras o delanteras, según la naturaleza del fallo

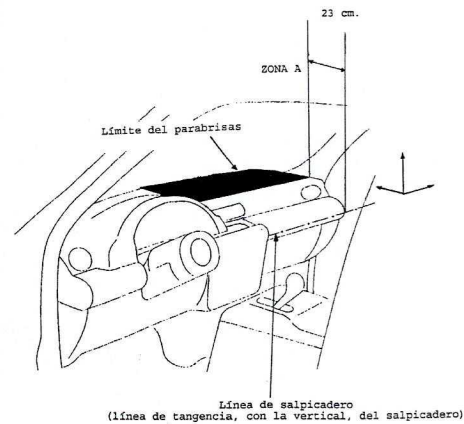

Zona admisible para la ubicación del taxímetro

Asistencia: Servo freno de vacío

agua, siendo la capacidad del circuito 14,6 litros.

Instalación eléctrica

Batería: 1 batería de 12 V y 80 Ah

Sistema de combustible

Capacidad depósito: 58 l.

Sistema de refrigeración

Tipo: Refrigerado por

Ruido a vehículo parado

88dB (A) a 3.225 rpm

OPEL VECTRA

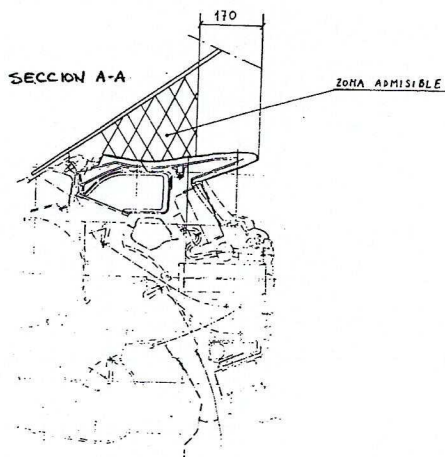

Zona admisible para la ubicación del taxímetro

TIPO HOMOLOGADO
196

Contraseña homologación:

*93/81 0030*01

Longitud total 4.477

Altura total 1.425

Anchura total 1.707

Bastidor

Tipo: Monocasco autoportante

Suspensión

Delantera: Independiente

Trasera: Independiente

Transmisión

Tipo: Mecánica a ruedas delanteras

Embrague

Tipo: Monodisco en seco

Caja de Cambios

Tipo: F18 - 5WR. Mando: manual. Núm. rel.: 5+1 m.a.

Neumáticos

Número: 4 + 1

Dimensiones: 175/70R14;

185/70R14; 195/65R/15

Dispositivo de frenado

Servicio: Doble circuito hidráulico en diagonal

Estacionamiento: Por cable a las ruedas traseras

Socorro: Uno de los circuitos independientes

Asistencia: Por servo de vacío. ABS opc.

Instalación eléctrica

Batería: 45A (120 A opc.)

Sistema de refrigeración

Tipo: Líquido refrigerante

Sistema de combustible

Capacidad depósito: 63 l.

Ruido a vehículo parado

79dB (A) a 3.300 rpm.

PARC DE MONTJUÏC

Talls de trànsit



Amb la millora del temps s'apropen els esdeveniments esportius i per aquest motiu la circulació del Parc de Montjuïc es tallarà els dies que ara us relacionem

CICLISME MONTJUÏC 97

Dia: diumenge 9 de març

Horari: 8.30 a 14.30

Recorregut: Av. de l'Estadi, Pg. Olímpic, c. del Foc, c. Jocs del 92 i Av. de l'Estadi

L'esdeveniment afectarà l'Anella Olímpica

XIX MARATÓ DE CATALUNYA

Dia: diumenge 18 de març. **Horari:** de 10 a 15 h

Recorregut provinent de la ciutat: Av. del Paral·lel, c. Tamarit, c. Joaquim Blume i Pça. Marquès de Foronda.

Zona afectada: Av. Reina Maria Cristina

CURSA OPEN

Dia: diumenge 18 de març. **Horari:** de 10 a 10:30.

Recorregut: Av. Rius i Taulet, c. Guàrdia Urbana, Pg. de Santa Madrona, Mirador Palau Nacional, Av. de la Muntanya, Av. Marquès de Comillas, Av. Rius i Taulet, c. Guàrdia Urbana i Pça. Marquès de Foronda.

Zona afectada: Av. Reina Maria Cristina

XXXII SETMANA CATALANA DE CICLISME

Dia: divendres 28 de març. **Horari:** de 15 a 17.30 h

Recorregut: Pça. Sant Jordi, Av. de l'Estadi, Pça. Neptú, Av. Miramar, Pça. Carlos Ibáñez, Av. Miramar, Camí baix del Castell, c. Doctor Font de Quer, Pg. Olímpic, Av. de l'Estadi, c. Jocs del 92, c. Pierre de Coubertain, Pg. Olímpic, c. Doctor Font i Quar, zona d'aparcaments, Pg. del Migdia, c. Foc, c. Jocs del 92, c. Segura, Camí del Polvorí, Av. Marquès de Comillas i Pça. Sant Jordi.

Zona afectada: Av. Reina Maria Cristina i el 50% de les instal·lacions del Parc

Tots aquests esdeveniments estan subjectes a canvis de darrera hora.

INSTITUT

METROPOLITÀ

DEL TAXI

AGRAÏM LA SEVA COL·LABORACIÓ

A fi i efecte que el Departament d'Atenció al Públic d'aquest Institut pugui desenvolupar adequadament la seva tasca i oferir un servei de qualitat als professionals taxistes, es prega que, en la mesura que sigui possible, passin a realitzar els tràmits corresponents entre les 8 i les 10 del matí o entre les 12.30 i les 14.30 h. Actualment s'observa que es tendeix a fer les gestions durant la franja horària de màxima activitat i concentració, que va des de les 10 a les 12 hores, la qual cosa provoca temps d'espera sempre molestos.

Barcelona, febrer de 1997

*Recorte y guarde este carnet
le será de utilidad* →

40% DESCUENTO En Gafas Gradudas y
Lentillas

OPTICA Castillo

Provença, 117 (Urgell)
08029 Barcelona

☎ 454 38 53

Parking - Urgell, 145

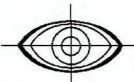

EXCLUSIVAMENTE PARA

TAXISTAS i FAMILIARES

OPTICA Castillo

Provença, 117 (Urgell)
Teléfono 454 38 53
08029 Barcelona

Parking - Urgell, 145

CLIENTE PREFERENTE

40%
EN TODOS
NUESTROS
ARTICULOS



CORREDURIA D'ASSEGURANCES

Segurmovil Centro s.l.

Autorizada por la D.G.S con el nº J-730

SR. TAXISTA AUTÓNOMO
LA SOLUCIÓN DEFINITIVA PARA EL SEGURO DE SU TAXI

COBERTURA DEL SEGURO

SEGURO OBLIGATORIO Incluido **GRUA** km 0 (hasta 20.000,- por servicio)
RESPONSABILIDAD CIVIL Ilimitada **RECLAMACIÓN POR PARALIZACIÓN**
DEFENSA PENAL Incluida **DEFENSA FRENTE TALLERES Y MARCAS**
RECLAMACIÓN DE DAÑOS Incluida **INSOLVENCIA DEL CONTRARIO 1.000.000,-**

EN COMPAÑÍA INTERNACIONAL DE MÁXIMA SOLVENCIA

PRECIO TOTAL 103.796 TODOS LOS MODELOS

Muntaner, 58 tienda

08011 Barcelona

Estacionamiento gratuito en Muntaner, 60

Tel. 454 33 03

Fax 323 75 00

**NUEVA FIAT ULYSSE, PARA TRABAJAR Y
CONDUCIR A LO GRANDE !!**

(PROMOCIÓN ESPECIAL PARA TAXI, PINTADO Y CON AIRE ACONDICIONADO, OFERTA LIMITADA)



**FIAT TEMPRA 1.9 DIESEL, el placer
de la conducción.**

(CLIMATIZADOR, SERVODIRECCIÓN Y PINTADO TAXI)

Sólo en MERIDIANA MOTORS, S.A.

**MERIDIANA
MOTORS, S.A**

ANTES DE COMPRAR CONSULTE

Av. Meridiana, 326 08027 Barcelona Tel. 349 30 58
Navas de Tolosa, 268 08027 Barcelona Tel. 340 60 16
San Adrián, 52-54 08030 Barcelona Tel. 345 40 32

FIAT

Tecnología líder.

22 No regrese de vacío a Barcelona desde el aeropuerto

Continúa el incremento de la demanda de taxis en el primer mes del año

	ENERO 1996 (A)	ENERO 1997 (B)	% VARIACIÓN
Terminal A			$\frac{B - A}{A} \times 100$
Vuelos	478	456	- 4,60
Pasajeros	32.617	27.834	- 14,66
Taxis	4.506	4.700	+ 4,30
Terminal B			
Vuelos	3.522	4.382	+ 24,41
Pasajeros	266.904	257.725	- 3,43
Taxis	51.380	55.638	+ 8,28
Terminal C			
Vuelos	608	619	+ 1,80
Pasajeros	67.765	64.997	- 4,08
Taxis	25.463	26.332	+ 3,41
Total demanda taxis	81.349	86.670	+ 6,54%
Total pasajeros	367.286	350.556	- 4,55%

Las tres terminales de El Prat han solicitado 86.670 servicios de taxi durante el último mes de enero, lo que significa un incremento del 6,54% en relación a los 81.349 servicios del mismo mes de 1996.

El aeropuerto recibió 16.730 pasajeros menos durante el primer mes del año, mientras que **el taxi ganó 5.381 servicios** en relación al mismo mes del 96.

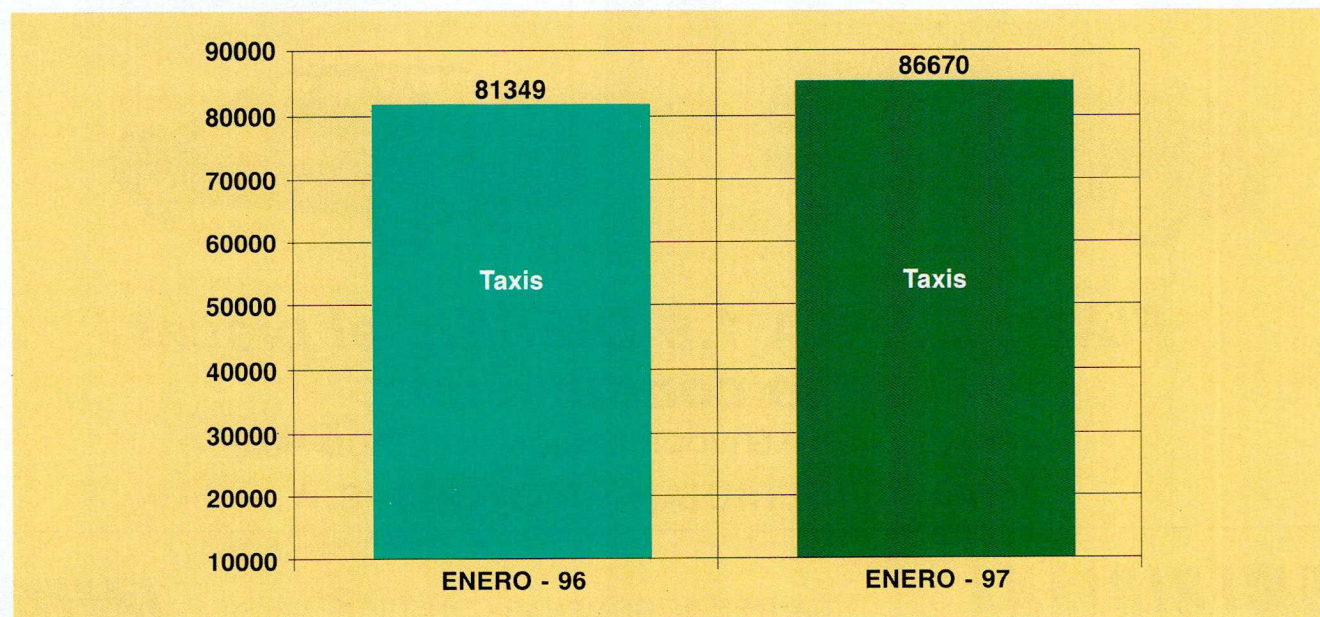

Los datos que aquí se recogen se obtienen después de un recuento que el Centro de Gestión del Taxi del aeropuerto efectúa de lunes a viernes, de 7.30 a 24 h, y los sábados y domingos, de 10 a 22 h.

FIRA DE BARCELONA

Els salons de març

*130.000 visitants esperen el Saló
Barcelona Tecnologia Alimentària*

SALÓ: ECOMED/POLLUTEC

Saló de l'Energia i el Medi Ambient

Dates i ubicació: del 26 de febrer a l'1 de març
Montjuïc-2

Previsió visitants: 10.000

SALÓ: BARCELONA TECNOLOGIA ALIMENTÀRIA

- **TECNOALIMENTÀRIA:** Palaus 1, 2, 5, 7, 8, 9 i 10.
- **TECNOCÀRNIA:** Pavelló 6, Plaça Univers
- **SICOP, Fleques, confiteria i indústries afins:**
Palaus 12 i 13
- **EXPOFRYC, Aplicacions, tècniques del fred i la
cli-
matització**
- **TRANSINFO, Transport i la logística**

Dates: de l'1 al 5 de març de 1997

Previsió visitants: 130.000

La informació que aquí es relaciona la facilita el departament responsable en comunicació externa dels respectius recintes firals i és subjecta a possibles canvis de darrera hora.

REPLITECH

Saló de duplicadors i repicadors d'audio, vídeo i afins

Dates: del 9 al 12 de març

Ubicació: Montjuïc-2

Previsió visitants: 5.000

INFARMA

Congrés Oficina, Farmàcia, Especialitats

Farmacèutiques, Publicitàries i Parafarmàcia

Dates: del 13 al 15 de març

Ubicació: Palaus 4, 5 i 6

Previsió visitants: 16.000

XXI SALÓ D'ANTIQUARIS DE BARCELONA

Dates: del 15 al 23 de març

Ubicació: Palaus 2 i 13

Previsió visitants: 40.000

Enguany aquest Saló presenta l'exposició *La dona i el romanticisme* que permetrà fer un recorrecut pels adorns de la indumentària que llua la dona del segle XIX. Aquesta exposició complementària ha estat cedida en part pel Museu Frederic Marés de Barcelona.

FIRA DE CORNELLÀ

XIV FIRA DEL VEHICLE D'OCASIÓ

Dates: del 28 al 9 de març

Ubicació: Av. de la Fama/Tirso de Molina

Tel. 474 02 02

Visitants any 1996: 30.000

RECICLAJES TRADER, S. L.



Reparación y sustitución de

Transmisión } Reparada
Semi-nueva 25% dto.
Direcciones } Asistidas
Mecánicas

Esferas suspensión CITROËN
SERVICIO ESPECIAL AL AMIGO
TAXISTA (Mano de obra gratis)

C/Caballero, 61
Telf. 490 23 71

**SERVICIO
RÁPIDO**

Taxímetros Paco



- Instalación y reparación de Taxímetros de todas las marcas.
- Instalación GLP - Emisoras y radio-cassettes.

Gerard Piera, 9
(esq. Carlos III)

Tel. 330 10 66



Restaurante Tres Hilas

**CARNES A LA BRASA
Y PESCADOS FRESCOS**

TAPAS Y BOCADILLOS

ESPECIALIDADES GALLEGAS

*Bodas - Bautizos - Comuniones - Convenciones
de Lunes a Viernes Menú Especial de la Casa*

Abierto 7:30 a 2 Noche

Berlín, 22
(a 50m Cooperativa)
08014 Barcelona

Tels: (93) 410 38 01
439 51 20

EXPOSICIONS

S'HA DE VEURE



GUINOVART
VARIACIONS, VOLUM, MATÈRIA
fins al 30 de març



Intentava ser una exposició retrospectiva de l'obra de Guinovart, però per desig del propi artista es va convertir en un nou treball. Per aquest motiu els espais de l'exposició no es modulen seguint un ordre cronològic, sinó a l'entorn del que han estat els centres d'interès de la seva obra.

L'exposició revela, d'altra banda, una faceta desconeguda del pintor: la d'escultor.

Lloc: PALAU DE LA VIRREINA (Espai 2)

La Rambla, 99

Horari: Feiners d'11 a 21 h. Festius, d'11 a 15 h.
Dilluns, tancat.

ANA MENDIETA
(1948 - 1985)
del 22 de gener al 30 de març



Una mostra que recull les principals línies de treball d'aquesta artista d'origen cubà, que va morir molt jove a Nova York. La seva obra, crítica i poètica, s'inscriu en l'*earth art* i el *body art*.

L'exposició es presenta amb el material gràfic que l'artista va recollir per il·lustrar i documentar la seva obra. Tanmateix, recull un conjunt d'escultures i dibuixos que va realitzar entre 1981-1985.

Lloc: FUNDACIÓ TÀPIES; c. Aragó, 255

Horari: de dimarts a diumenge, d'11 a 20 h. Dilluns, tancat.

MÚSICA



PEGASUS - SELVA PAGANA

Santi Arisa, Rafael Escote, Kitflus i Max Sunyer, quatre dels músics més veterans i prestigiosos del nostre país, junts dins del grup Pegasus, celebra el 15è aniversari de la seva fundació amb una nou treball musical *Selva pagana*.

Lloc: L'ESPAI . Travessera de Gràcia, 63

Dies: del 6 al 9 de març

Horari: de dijous, divendres i dissabtes: 22 h.

Diumenge: de 17 a 19 h.



ENRIQUE AVALO VENTURA
CORREDOR DE SEGUROS

Inscrito con el nº F-1046 en el Registro
de la Dirección General de Seguros

Hace 20 años que estamos al servicio del amigo taxista asegurándole su vehículo, su vivienda, su jubilación, su asistencia médica, sus bajas por enfermedad, y cuantas coberturas de seguro haya precisado.

Estamos a su servicio

Infórmese sin compromiso alguno 08027 BARCELONA

Concepció Arenal
140-142, baixos
Tel. 902210071

La secció d'Objectes Perduts de l'Institut Metropolità del Taxi rep diàriament notes o trucades d'agraïment de diferents usuaris dirigits a diversos professionals del taxi que fan tot el possible perquè aquells puguin recuperar els objectes que es deixen o obliden per distracció a l'interior dels vehicles.

Fins al 3 de febrer passat, els usuaris van expressar el seu agraïment als següents professionals taxistes:

Nom	Llicència	Nom	Llicència	Nom	Llicència
Rosendo González G.	230	María Hernández L.	5314	Carmen Macías M.	9000
Lorenzo Carballo G.	309	Miguel Martínez M.	5333	Alfonso Fernández L.	9036
Carlos Berdegué M.	661	Rosendo Botet B.	5524	Luis Francés M.	9041
Encarna Valcárcel L.	762	José Codo N.	5544	Antonio Tortajada V.	9188
Enrique Gómez L.	1067	Raúl Ramírez S.	5636	Emiliano Raposo R.	9413
Antonio Castro	1474	Silvestre Martínez P.	5719	Teodoro García R.	9300
José Ortiz R.	1301	Felipe Blasco	5835	José Muñoz C.	9453
Antonio Cosano B.	1826	Julián Valenzuela C.	5871	Hipólito Berrocoso T.	9536
Manuel Junquera J.	1977	Ángel Altamirano P.	6356	Joaquín Simón A.	10016
Gregorio Herrero H.	2113	Antonio Mauriz R.	6411	José Antonio Carrillo D.	10345
M ^a Adoración Sanz	2174	Antonio Mejías L.	6493	Alfonso Castellano P.	10655
Julio Andreu G.	2351	José M. Cebolla B.	6584	Luis González N.	10657
José Escarré F.	2408	Francisco Guasch A.	6585	Ramón Ibarra R.	10737
Isaías Conde M.	2452	Blas Antonio F.	6832	Martín Barrera V.	10940
José M ^a Casanovas J.	2552	Froilán Franco M.	6977	José Pelegrí T.	10973
Juan Vilar M.	2659	M ^a Pilar Cabaco G.	7033		
Jesús Lorenzo C.	2725	Juan Bellet G.	7192		
Francisco Martínez C.	3476	Juan Selva G.	7254		
José Armengau F.	3236	Luis Gil T.	7423		
Manuel Armijer V.	3331	Rafael González M.	7535		
Domingo Alejandro M.	3457	Julián Requejo R.	7597		
Juan Vila	3698	Antonio Caparrós	7674		
Francisco Civantos P.	3735	José López G.	7775		
Mercedes Meijide	4111	José Calaco C.	7986		
Martín Saeta M.	4136	Carlos Julbe R.	7995		
Santiago García R.	4179	Cándido Pérez G.	8003		
Ubaldo Diéguez R.	4187	Luis Montanés C.	8140		
Jaime Cañadell P.	4258	José Casas R.	8201		
Juan Bardallo D.	4413	Víctor Villamanzo L.	8393		
Gerardo Núñez F.	4480	José Antonio Carreño	8565		
Miguel Ángel Moreno S.	4598	Francisco Molina F.	8581		
Manuel Reyes S.	4609	Lorenzo Ruiz P.	8652		
Pedro Soulere G.	4879	Jesús Sánchez U.	8672		
M. Ignacia Hernández	5219	Daniel Muñoz S.	8761		
José M ^a Casar L.	5244	Juan Oriach M.	8788		
Mariano Gómez M.	5289	Enrique Cayuela G.	8848		

Pedro de la Cal	2455
Crisauto Fernández	2624
Juan Romero G.	2791
Alfredo Miralles C.	3202
Benjamín Bou	3349
José Ramón P.	3398
Sebastián Prados G.	3615
Luis Hernández C.	3821
Xavier Cámara	3876
Nestor García	4597
Salvador Rivero	4708
Claudio Rico S.	4893
Ángel Sancho Bl.	4998
Donato Rodríguez	5471
Juan Giménez R.	5738
Raimundo Martínez	6540
Federico Loshuertos	6764
Antonio García Ch.	7167
Francesc Cárdenas	7286
Miguel Avilés H.	7486
Vicenç Guàrdia	8111
Alejandro Muñoz	8292
Secundino Arranz	8988
José Muñoz C.	9453
Alfonso Cabezas	9532
Juan Valencia	10406



Oficina de Troballes
c. Ciutat, 9. 08002 Barcelona
Telèfon: 402 31 61
Horari: de dilluns a divendres de 8.30 a 14.30 hores

Taxistes que han dipositat objectes a l'Oficina de Troballes de l'Ajuntament de Barcelona

Jean Marc I.	149
Antonio E. Toledo	1068
Manuel Rodríguez	1389
Pedro Cortés S.	1609
Marcelo Rubio G.	2088
Lluís Planes	2301

Agraïments especials

✓ Al taxista **Manuel García Quintero** (licència 5892) per la entrega de una cartera.

La usuària: M^a Pilar de Las Heras. Travessera de Les Corts Barcelona.

✓ Al taxista **Alfonso Morales Sunquera** (licència 10763 - matrícula B. 9882-MW), per la entrega de una cartera con documentació, olvidada en su taxi

La usuària: E. Alfaro, a quien la desplazó a la Cruz Roja un día del mes de diciembre.

troba fàcilment un taxi ?



Depèn. La quantitat de gent que s'acumula a la sortida d'un espectacle com el teatre fa que els taxis disponibles s'ocupin amb certa rapidesa, i es creï en ocasions una mena de cursa entre la gent per trobar-ne un. Si el vols trobar ràpidament, cal que surtis dels primers; com més triguís en sortir del teatre, més lluny hauràs d'anar a buscar-lo.

En tractar-se de centenars de persones, reconec que és un problema de difícil solució i que, d'haver-hi molts més taxis a les portes de la sala, l'aglomeració posaria nervioses algunes persones, tal com passa en moltes cues...

Lluís Cortés - Mestre



Quan anem al teatre, normalment escollim la funció de la nit i moltes vegades, la mandra de buscar aparcament amb el nostre propi vehicle ens "aconsella" d'agafar un taxi, tant per anar-hi com per tornar-ne.

A la sortida de la representació, trobar un taxi no és senzill. Sovint, sortir de l'espectacle i localitzar-ne un de lliure és difícil perquè no som mai els únics que sol·licitem aquest servei. I just quan el necessites, és quan no el trobes. Suposo que la solució seria que els conductors d'autotaxis coneguessin els horaris d'inici i fi de les funcions i tinguessin un lloc proper als teatres (tots els teatres, i no només uns quants) destinat a l'espera dels usuaris. Sens dubte, l'oferta i la demanda estarien més equilibrades.

Anna Canals - Filòloga



Un vespre, anant al Teatre Nacional de Catalunya a veure Àngels a Amèrica, vaig sol·licitar el servei d'un taxi, el conductor del qual semblava ignorar-ne l'existència.

En altres ocasions, com a la sortida del teatre del Mercat de les Flors, he hagut de fer una excursió per tornar a casa i el carrer Lleida semblava una manifestació. Ni un TAXI!

Leonard Martín - Banca

Optica Ruiz Urrea

Diplomado A. Ruiz Beckers
Talleres propios. Fundada en 1924
Ronda San Antonio, 61
Teléfono 454 59 45
08011 Barcelona

LENTILLAS CORNEALES - APARATOS PARA SORDOS
(servicio de limpieza y reparación)

Monturas Nacionales y de importación. Cristales de todos los tipos.
Distribuidor Oficial de las gafas CARTIER PARIS
Especialistas en los multifocales invisibles, visión perfecta en todas las distancias.

RENOVACION DEL PERMISO DE CONDUCIR
Si le han encontrado alguna deficiencia visual, VISITENOS y le daremos la solución.
SUS GAFAS EN DOS HORAS

20% de Descuento a los Sres. taxistas y familiares.

65 años como profesionales ópticos, garantizan nuestros trabajos y servicios.

Saber más

28 111 licencias amortizadas durante el periodo 1985-1990

Nos hacemos eco del interés expresado por algunos taxistas por conocer nuevamente la relación de licencias que fueron amortizadas entre 1985 y 1990. Debemos añadir, sin embargo, que esta relación —sin las licencias con derecho a tanteo— se publicó en el mes de septiembre de 1990, en el número 54 de esta revista (página 24) y que al detectarse un error tipográfico en la transcripción del número de dos licencias, se procedió a publicar la correspondiente rectificación en la página 17 de la revista número 59 de marzo de 1991. Por otra parte, cabe recordar que las licencias “20.000” correspondían a las antiguas licencias de la Clase B (autoturismos), que también entraron en el plan de rescate.

Nº Licencia	Fecha	Nº Licencia	Fecha	Nº Licencia	Fecha	Nº Licencia	Fecha
6912	17.02.85	10877	03.02.86	6335	12.05.86	10151	07.07.86
Seis-nueve-uno-dos		Uno-cero-ocho-siete-siete		Seis-tres-tres-cinco		Uno-cero-uno-cinco	
6044	03.05.85	3528	26.02.86	6982	13.05.86	1864	28.07.86
Seis-cero-cuatro-cuatro		Tres-cinco-dos-ocho		Seis-nueve-ocho-dos		Uno-ocho-seis-cuatro	
1695	15.05.85	1927	21.02.86	10981	13.05.86	9699	29.07.86
Uno-seis-nueve-cinco		Uno-nueve-dos-siete		Uno-cero-nueve-ocho-uno		Nueve-seis-nueve-nueve	
6003	29.05.85	2673	18.03.86	10324	15.05.86	3658	29.07.86
Seis-cero-cero-tres		Dos-seis-siete-tres		Uno-cero-tres-dos-cuatro		Tres-seis-cinco-ocho	
1998	12.06.85	10509	25.04.86	4675	26.05.86	2897	03.09.86
Uno-nueve-nueve-ocho		Uno-cero-cinco-cero-nueve		Cuatro-seis-siete-cinco		Dos-ocho-nueve-siete	
10859	13.06.85	1386	25.04.86	10848	06.06.86	7608	09.09.86
Uno-cero-ocho-cinco-nueve		Uno-tres-ocho-seis		Uno-cero-ocho-cuatro-ocho		Siete-seis-cero-ocho	
3943	02.09.85	8555	25.04.86	8332	09.06.86	8109	29.09.86
Tres-nueve-cuatro-tres		Ocho-cinco-cinco-cinco		Ocho-tres-tres-dos		Ocho-uno-cero	
10608	12.09.85	5185	25.04.86	3860	12.06.86	7987	09.09.86
Uno-cero-seis-cero-ocho		Cinco-uno-ocho-cinco		Tres-ocho-seis-cero		Siete-nueve-ocho-siete	
1369	09.09.85	2853	25.04.86	8738	25.06.86	3035	08.10.86
Uno-tres-seis-nueve		Dos-ocho-cinco-tres		Ocho-siete-tres-ocho		Tres-cero-tres-cinco	
1099	03.10.85	217	29.04.86	866	25.06.86	10733	10.10.86
Uno-cero-nueve-nueve		Dos-uno-siete		Ocho-seis-seis		Uno-cero-siete-tres-tres	
1311	31.10.85	5301	29.04.86	9050	25.06.86	6381	14.10.86
Uno-tres-uno-uno		Cinco-tres-cero-uno		Nueve-cero-cinco-cero		Seis-tres-ocho-uno	
7257	29.11.85	5335	29.04.86	10245	16.07.86	7573	23.10.86
Siete-dos-cinco-siete		Cinco-tres-tres-cinco		Uno-cero-dos-cuatro-cinco		Siete-cinco-siete-tres	
11011	14.01.86	7839	02.05.86	8549	16.07.86	6055	23.10.86
Uno-uno-cero-uno-uno		Siete-ocho-tres-nueve		Ocho-cinco-cuatro-nueve		Siete-cero-cinco-cinco	

Nº Licencia	Fecha	Nº Licencia	Fecha	Nº Licencia	Fecha	Nº Licencia	Fecha
3545	23.10.86	8287	15.06.87	20015	29.11.88	20004 (*)	02.07.90
Tres-cinco-cuatro-cinco		Ocho-dos-ocho-siete		Dos-cero-cero-uno-cinco		Dos-cero-cero-cero-cuatro	
8496	05.11.86	7762	15.10.87	20017	29.11.88	20002 (*)	02.07.90
Ocho-cuatro-nueve-seis		Siete-siete-seis-dos		Dos-cero-cero-uno-siete		Dos-cero-cero-cero-dos	
20010	06.11.86	20005	15.10.87	20018	29.11.88	4477	06.07.90
Dos-cero-cero-uno-cero		Dos-cero-cero-cero-cinco		Dos-cero-cero-uno-ocho		Cuatro-cuatro-siete-siete	
20021	18.11.96	20013	18.07.88	20020	29.11.88	8693	06.07.90
Dos-cero-cero-dos-uno		Dos-cero-cero-uno-tres		Dos-cero-cero-dos-cero		Ocho-seis-nueve-tres	
5351	18.12.86	4131	26.09.88	9896	19.12.88		
Cinco-tres-cinco-uno		Cuatro-uno-tres-uno		Nueve-ocho-nueve-seis			
20009	09.01.87	3250	07.10.88	10795	06.03.89		
Dos-cero-cero-cero-nueve		Tres-dos-cinco-cero		Uno-cero-siete-nueve-cinco			
5685	20.01.87	10954	27.10.88	8006	15.05.89		
Cinco-seis-ocho-cinco		Uno-cero-nueve-cinco-cuatro		Ocho-cero-cero-seis			
4718	27.01.87	10387	08.11.88	10347	12.06.89		
Cuatro-siete-uno-ocho		Uno-cero-tres-ocho-siete		Uno-cero-tres-cuatro-siete			
2350	16.02.87	20003	29.11.88	20014	27.06.89		
Dos-tres-cinco-cero		Dos-cero-cero-cero-tres		Dos-cero-cero-uno-cuatro			
5374	16.02.87	20012	29.11.88	5487	09.05.90		
Cinco-tres-siete-cuatro		Dos-cero-cero-uno-dos		Cinco-cuatro-ocho-siete			

(*) Estas fueron las dos licencias que figuraron erróneamente con los números 2002 - 2004 en la relación publicada en la revista núm. 54, pág. 24 y que posteriormente se rectificaron en la revista 59, pág. 17. En aquella misma relación figuraba, por otra parte, la licencia núm. 2344, cuya amortización no pudo materializarse definitivamente por problemas legales relacionados con la propia licencia.

Licencias en las que se ejerció el derecho a tanteo

Nº Licencia	Fecha	Tanteo	Nº Licencia	Fecha	Tanteo	Nº Licencia	Fecha	Tanteo	
10311	03.03.87	Uno-cero-tres-uno-uno	11025	23.11.84	Uno-uno-cero-dos-cinco	2271	01.02.85	10263	11.02.85
6386	12.03.87	Seis-tres-ocho-seis	939	30.01.85	Nueve-tres-nueve	10764	01.02.85	6862	11.02.85
7994	02.04.87	Siete-nueve-nueve-cuatro	7784	30.01.85	Siete-siete-ocho-cuatro	1054	11.02.85	4288	11.02.85
2346	03.04.87	Dos-tres-cuatro-seis	3067	30.01.85	Tres-cero-seis-siete	9100	11.02.85	7369	11.02.85
4414	24.04.87	Cuatro-cuatro-uno-cuatro	2561	01.02.85	Dos-cinco-seis-uno	8350	11.02.85	7990	por subasta
2535	14.05.87	Dos-cinco-tres-cinco	1475	01.02.85	Uno-cuatro-siete-cinco	8762	11.02.85	2047	Dos-cero-cuatro-siete



NEUMATICOS
Hnos. ROJAS
y



ESPECIALIDAD EN:
FENÓMETRO • EQUILIBRADO DE RUEDAS
(DINÁMICO Y ESTÁTICO)
COMPROBACIÓN ELECTRÓNICA DE SUSPENSIÓN

C/Aragón, 138 Tel. 453 37 32
C/Hernán Cortés, 17 Tel. 231 78 07
C/Valencia, 561 Tel. 232 64 17

AUTO-RECAMBIOS ANTONIO

ESPECIALIDAD EN TAXIS

- Accesorios SEAT
- Baterías RENAULT
- Filtros CITRÖEN
- Aceites TALBOT
- DIESEL

P Gratuito 1 hora
Entrada c/ Aragón 63 ó Valencia 70

C/ Aragón, 71 08015 BARCELONA Tel. 226 00 12

RADIADORES
AUTOMOVILES

RADIAUTO

Venta y reparación. Limpieza circuitos.
Sistema automático con la máquina LAV.
RA; MON que garantiza limpieza del cir-
cuito al 100% en un tiempo record

Nuevos 18 meses de garantía.

PRECIOS ESPECIALES

Marqués de Foronda, 13 (Horta)
Tel. 420 66 29

**RECAMBIOS
TAXI-AUTO S.L.**

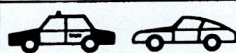

ACCESORIOS

RECAMBIOS EN GENERAL AL SERVICIO DEL TAXI

**OFRECEMOS GRANDES
DESCUENTOS**

Central: Castillejos, 306 - 08025 Barcelona
Tel. 436 04 00 - Fax 436 04 05

Cartellá, 189 - 08031 Barcelona
Tel. 357 44 54

HORARIO: de 8 a 20 horas

NO CERRAMOS AL MEDIODIA



ALQUILER DE COCHES, MOTOS
MINI/BUS 9 P. Y FURGONETAS.

**Condiciones especiales
Sres. Taxistas**

C/ Londres, 31 Tel. 439 38 80



VIDRE COTXE GRUP

**... NO
PASSA
RES**

**COL·LOCACIÓ
A L'INSTANT**

**TOTES LES
MARQUES
MUNDIALS**

**OPEREM AMB
TOTES LES
COMPANYIES
D'ASSEGURANCES**

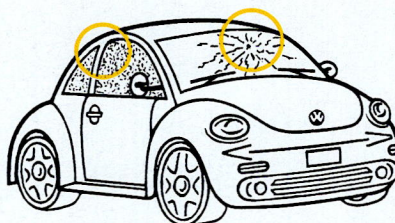

CENTRES DE MUNTATGE VIDRE AUTOMOCIÓ

VIDRE COTXE SARRIÀ

LOBO GLASS CAR, S.L.
Avgda. Sarrià, 11-13 - BARCELONA
Tel. 430 48 00

VIDRE COTXE ARAGÓ

CRISTAL AUTO BARCELONA, S.L.
Aragó, 489 - BARCELONA
Tel. 231 45 08

VIDRE COTXE MERIDIANA, S.L.

Avgda. Meridiana, 384
(Entre Escòcia i Fabra Puig)
BARCELONA
Tels. 274 08 12 - 274 10 32

VIDRE COTXE BADALONA

CRISTAL COCHE BADALONA, S.L.
Plaça dels Països Catalans, 112
(Final Metro Pep Ventura)
BADALONA - Tel. 399 16 00

Diumenges i festius:
399 16 00 - 384 62 84 - 200 47 72

Romabell, s.l.

Taller de reparación de automóviles
siempre al servicio del

TAXI

Pº. Universal, 9-13 - 08031 BARCELONA
Tel. 427 13 54

PRECIOS ESPECIALES TAXISTAS

¿quién fabricamos el nuevo
SEAT TOLEDO TAXI TDi



En Auto Fuber le vendemos
su **SEAT TOLEDO TAXI**

El mejor servicio

Post-Venta

Calidad - Precio



Aquí asistimos
su **SEAT TOLEDO TAXI**

Nuevo TOLEDO TAXI TDi

Auto Fuber

Le vende el Taxi más rentable
por el

precio más económico.

solo en **Auto Fuber**

TALLER DE URGENCIAS SABADOS Y DOMINGOS TODO EL AÑO.

Exposición Venta, Talleres y Recambios, **Badajoz, 52**, Tel. 485 00 49



Durant l'hivern el nostre horari de visita
és de 10 del matí a 17 h.

Preu de l'entrada

Adults: 1.300 ptes.

Nens: 800 ptes. de 3 a 12 anys

A les taquilles hi ha sempre informació sobre qual-
sevol tema relacionat amb el recinte.

Telèfon d'informació general: 221 25 06



TAXI () REGAL

COL·LECCIÓ
PERMANENT

M^NA^NC
MUSEU NACIONAL D'ART DE CATALUNYA

EL ROMÀNIC
A MONTJUÏC

EL MODERNISME
A LA CIUTADELLA

