

# TAXI 66

Taxi Metropolità de Barcelona

Desembre 1991 - Gener 1992



# TAXISTA PONTE EN LINEA

## ALCANCE LA CIMA DE GANANCIAS EN SU TRABAJO



**SUBVENCIONADO.  
DIRECTAMENTE  
SOBRE EL PRECIO**

**REGALO  
PARA VD. DURANTE 4 MESES  
SERVICIO MENSAVOZ**

SERVICIO MENSAVOZ: LE GARANTIZA  
LA RECEPCION DE TODAS SUS LLAMADAS  
DURANTE LAS 24h. DEL DIA,  
LOS 365 DIAS DEL AÑO

- Aparato homologado por Telefónica.
- Modalidad "Manos Libres".
- Temporizador (**control tiempo llamada**).
- Medidor de intensidad de señal.
- Memoria/agenda.
- Entrega de tarjeta de precios a cobrar a sus clientes.

TELEFONO + MANOS LIBRES = **79.900** PTS. + IVA

TELEFONO + MANOS LIBRES + INSTALACION + SEGURO A TODO RIESGO = **112.900** PTS. + IVA

### OPCIONES:

- Seguro de mantenimiento anual.
- Conversión de telefono movil a telefono portatil.

### SISTEMAS DE FINANCIACION

A 6 Meses .....22.226,-pts.  
A 12 Meses .....11.623,-pts.  
A 24 Meses ..... 6.343,-pts.  
A 36 Meses ..... 4.603,-pts.

Financiación  
por LEASING

### Targetas de crédito

VISA    MASTER CAR    AMERICAN EXPRESS

ACCES    TARGETA 6000

**Consiga su  
TELEFONO  
POR SOLO  
4.603,-  
pts. al mes**

**-INSTALACION EN TALLERES PROPIOS, AUTORIZADOS  
Y ADHERIDOS A LA CAMPAÑA "TAXI POSA'T GUAPO"**

EMPRESA ADHERIDA  
A LA CAMPAÑA "Taxi Posa't Guapo"



**Shuils s.a.**

Provenza, 111 - 113, Entlo. (Urgel)

Tel: **323 67 61 - 323 67 02**

**454 46 02 - 454 46 03**

Fax: 323 04 26

08029 Barcelona

# El sentir mayoritario

Una vez más y como era de esperar, el sector dio muestras de una gran madurez al rechazar taxativamente y de forma mayoritaria la huelga promovida, el pasado mes de noviembre, por un grupúsculo irresponsable de taxistas. Frente a esa respuesta mayoritaria y haciendo gala de una gran cobardía, esta camarilla no dudó en actuar de forma violenta contra dos profesionales taxistas con radio emisora cuando éstos circulaban por el Pont de Badal y por el Pont del Dragó, - los agresores, para no ser vistos, iban en dos coches a 80 por hora y por debajo de los mencionados puentes -. Por fortuna, la rápida y oportuna intervención de la policía, así como la excelente labor de las radio-emisoras impidieron que la agresión - claramente premeditada- tuviera graves consecuencias.

Tras estos hechos son varias las preguntas de imprescindible planteamiento: ¿Pensaron los que arrojaron las piedras en el Pont de Badal o en el Pont del Dragó en el daño físico que podían haber ocasionado a los conductores taxistas? ¿Qué hacían en la zona, en el momento de la agresión, un BMW blanco, un Regata azul marino y un Opel Corsa blanco? ¿Fue una agresión premeditada contra las radio-emisoras que, respetando el derecho a la huelga, defendían de manera legítima el derecho al trabajo? En definitiva: ¿hasta cuándo el sector deberá soportar actitudes minoritarias de esta magnitud, que desprestigian la imagen de un colectivo que, además, en mayo de 1990, eligió democráticamente sus fuerzas representativas?

Una vez más debe resaltarse, pues, la actitud responsable de las cuatro Asociaciones representativas del sector, de las radio-emisoras de auto-taxi y de todos los taxistas que, conscientes de lo que representa para cada profesional un día sin trabajo, se mostraron desde un primer momento contrarios a una huelga absurda y fuera de lugar.

Cabe decir también que, con ese mismo talante y en el marco de un buen clima de negociación, las cuatro Asociaciones representativas del Taxi acordaron con la EMT el esquema tarifario para 1992, aprobado posteriormente por la Comisión de Precios, así como otras medidas de carácter complementario, orientadas a mejorar la imagen del taxi en un momento en que la ciudad está en la recta final para la celebración de los XXV Juegos Olímpicos.

El 92 ha llegado, está aquí, y es momento de poner todos los esfuerzos para mejorar la prestación del servicio, ya que no todas las ciudades tienen el privilegio de tener unos Juegos Olímpicos. Las actitudes absurdas, irresponsables y minoritarias están fuera de lugar en un sector maduro y con perspectivas de un futuro inmediato muy favorable.

# El sentir majoritari

Un cop més i com era d'esperar, el sector va donar mostres d'una gran maduresa en rebutjar taxativament i de forma majoritària la vaga promoguda el passat mes de novembre per un «grupúscul» irresponsable de taxistes. Davant d'aquesta resposta majoritària i fent gala d'una gran covardia, aquesta camarilla no va dubtar d'actuar de forma violenta contra dos professionals taxistes amb emissores, quan circulaven pel Pont de Badal i pel Pont del Dragó - els agressors, per no ser vistos, anaven en dos cotxes a 80 per hora i sota els esmentats ponts-. Per fortuna, la ràpida i oportuna intervenció de la policia, així com l'excel·lent tasca de les ràdio-emissores, van impedir que l'agressió «clarament premeditada» tingués greus conseqüències.

Darrera d'aquests fets són diverses les preguntes d'imprescindible plantejament: ¿Van pensar els que van llançar les pedres en el Pont de Badal o en el Pont del Dragó en el dany físic que podien haver ocasionat als conductors taxistes? ¿Què hi feien a la zona, en el moment de l'agressió, un BMW blanc, un Regata blau marí i un Opel Corsa blanc? ¿Va ser una agressió premeditada contra les ràdio-emissores que, respectant el dret a la vaga, van defensar de manera legítima el dret al treball? En definitiva, ¿fins quan haurà de soportar el sector actituds minoritàries d'aquesta magnitud, que desprestigien la imatge d'un col·lectiu que, a més, el maig de 1990, va elegir democràticament les seves forces representatives?

Un cop més ha de ressaltar-se, doncs, l'actitud responsable de les quatre Associacions representatives del sector, de les ràdio-emissores d'auto-taxi i de tots els taxistes que, conscients del que representa per a cada professional un dia de treball, es van mostrar des del primer moment contraris a una vaga absurda i fora de lloc.

Cabe destacar també que, amb aquest mateix tarannà i dins del marc d'un bon clima de negociació, les quatre Associacions representatives del Taxi van acordar amb l'EMT l'esquema tarifari per a 1992, aprovat posteriorment per la Comissió de Preus, així com altres mesures de caràcter complementari, orientades a millorar la imatge del taxi en un moment en què la ciutat es troba en la recta final de la celebració dels XXV Jocs Olímpics.

El 92 ha arribat, ja és aquí, i és el moment d'aportar tots els esforços necessaris per millorar la prestació del servei, ja que no totes les ciutats tenen el privilegi de tenir uns Jocs Olímpics. Les actituds absurdes i minoritàries estan fora de lloc en un sector madur i amb perspectives d'un futur immediat molt favorable.

**Edita**  
Entitat Metropolitana  
del Transport  
c/ 62, núm. 420  
Zona Franca,  
08040 Barcelona

**Consell Assessor:**  
Amparo Gómez  
Xavier Labori  
Joan Laporta  
Andreu Nebot

**Gestió i Publicitat:**  
CETRAMSA  
Avinyó, 32  
Barcelona

**Coordinació i Direcció:**  
P. Rocío Terán

**Publicitat:**  
Elvira Cerdà  
Telf. 412 44 66

**Producció General:**  
Districte  
Publicación mensual  
**Director:**  
Ricardo Feriche

**Col.laboren  
en aquest número:**  
Pere Fàbregues  
Pablo Giménez  
Andrés Gobianes  
René León  
Carmen Navarro  
Esteve Negre

**Correcció:**  
Roser Berdagué

**Fotografia:**  
Elvira Font  
Josep Loaso  
Arxiu fotogràfic de l'Escola  
del Taxi

**Tiratge:**  
15.000 exemplars de  
difusió gratuïta i  
domiciliada a tots els  
professionals taxistes,  
empreses, institucions i  
personalitats vinculades  
al sector del taxi.

**Certificat per:**  
L'il.lustr. Sr.  
Francesc Lliset i Borrell,  
Secretari General de l'EMT

**Impressió:**  
System, BCN,SL

**Dipòsit Legal:**  
B 27521-1983

**Coberta:**  
Vila de Premsa  
Polígon de Montigalà

**Fotografia**  
Màrius Brossa

# S U M A R I

## ***El sentir majoritari***

Pàgina:3

## ***Un taxi para todos***

Pàgina:6

## ***Badalona, Una apuesta de futuro***

Pàgina:10

## ***El bàsquet al seu Bressol***

Pàgina:12

## ***Noticias***

Pàgina:14

## ***Barcelona solidària***

Pàgines:19

## ***Alojamientos de lujo en el Port de Barcelona***

Pàgina:20

## ***Cómo reparar una pinza de freno y purgar el circuito***

Pàgina:22

## ***Una buena nutrición garantía de buena salud***

Pàgina:23

## ***El Cor de la Ciutat***

Pàgina:26

## ***Taxilandia***

Pàgina:32

## ***Buzón del Taxi***

Pàgina:33

*La Revista Taxi Metropolitana de Barcelona no és responsable de l'opinió expressada en els articles signats. La responsabilitat és únicament dels seus autors. Els textos no signats són atribuïbles a la redacció.*



## TECNOLOGIA, SEGURIDAD Y CONFORT EN TODA SU GAMA.

Conozca toda la gama de turismos Mercedes-Benz desde dentro. La dinámica de la Clase 190, la tecnología de los modelos 200-300 y el diseño de la Clase S. Una amplia gama construida exclusivamente para Vd. Para que tenga siempre los máximos niveles de seguridad y confort.

Venga a conocerla a los Concesionarios Oficiales Mercedes-Benz de Barcelona, le trataremos como Vd. se merece. Con toda exclusividad.



### **AUTO JUNCOSA, S.L.**

Escipión, 24-32. Tel. 418 97 97. BARCELONA. / Travesera de Gràcia, 56. (esquina Aribau). Tel. 209 57 99. BARCELONA.

### **AUTOLICA.**

Lauria, 115. Tel. 215 21 70. BARCELONA.

### **AUTOMOVILES BARCELONA, S.A.**

Comte d' Urgell, 135. (esquina Mallorca). Tel. 451 01 01. BARCELONA.

### **AUTOMOVILES FERNANDEZ, S.A.**

# UN TAXI PARA TODOS

## Adaptación técnica del modelo Chrysler -Voyager 3.0

Andrés Gobianes Siete  
Ingeniero Industrial

*Ante la necesidad de poner en servicio un taxi con capacidad para una o dos personas con movilidad reducida, necesitadas de silla de ruedas y, además, cumplir con el servicio normal de taxi, ha sido necesaria una prospección entre los vehículos existentes en el mercado, con capacidad suficiente para esta nueva función y con unas dimensiones exteriores lo más reducidas posibles para disponer de una buena manejabilidad en núcleos urbanos.*

*Entre los vehículos de fabricación nacional no se encontró ninguno que cumpliera estas condiciones, pues los únicos que tienen capacidad interna son las furgonetas que, por su aspecto de vehículo industrial y su volumen exterior, no son apropiados para el servicio de taxi.*

*Analizados los vehículos de importación, se escogió el modelo Voyager 3.0 de la marca Chrysler, por tener un espacio exterior suficiente para dos sillas de ruedas y el aspecto exterior semejante a un turismo. Otro aspecto positivo de este modelo es que, para aumentar la altura del habitáculo destinado a los minusválidos con silla de ruedas, puede hacerse bajando el piso en lugar de elevar el techo, ya que esta última solución modifica la estética del vehículo afeando su aspecto externo.*

### Modificación

Para modificar un vehículo cuyo proyecto original no se tiene hay que hacerlo de forma artesanal o práctica y ello implica que el primer vehículo exija retoques o modificaciones adicionales para dejarlo en condiciones óptimas de funcionamiento y seguridad. También debe tenerse en cuenta que, cuando un vehículo se pone en servicio, pueden surgir anomalías que hay que corregir. Así, con la experiencia de este primer vehículo se puede fabricar una serie en condiciones definitivas.

En el modelo Voyager se ha transformado el piso central, la puerta corredera, el lado exterior izquierdo, la suspensión y el combustible a utilizar.

### Piso central

En el vehículo original, el número de asientos es de 7, distribuidos de la forma siguiente: delante, el conductor y acompañante; en la mitad del vehículo, dos pasajeros y en la parte posterior, tres. Con la transformación se suprime el asiento central de dos pasajeros, destinando este espacio a las sillas de ruedas.

Para bajar este piso central se ha cortado la parte central del bastidor del vehículo. En esta operación se cortan los largueros, que son la estructura resistente del bastidor, y se sustituyen por otros de iguales dimensiones, situados unos 225 mm. por debajo de los originales. Para dar mayor resistencia al conjunto se añade un nuevo larguero central (fig. 1). En los extremos de éstos se añaden sendas cartelas que confieren mayor resistencia al conjunto.

Sobre estos nuevos largueros se ha colocado una chapa para formar el nuevo piso.

### Transformación de la puerta corredera y guía interior

La transformación del piso afecta a la puerta corredera en su parte inferior y a su guía. En consecuencia, se ha colocado la guía en el nuevo piso y se ha alargado la puerta hacia abajo. En el lado izquierdo, o sea, en el lado opuesto a la puerta corredera, se ha puesto una pieza de chapa a modo de faldón para igualarlo en altura al otro lado.

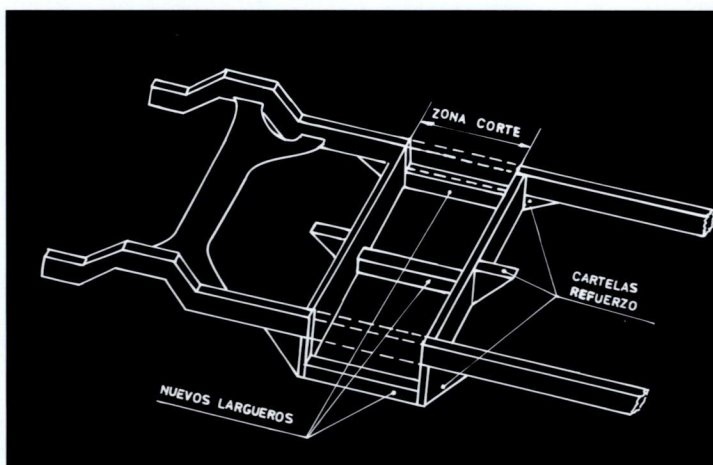



## Siga a ese taxi.

Con el motor de este coche se han escrito las mejores páginas de la historia del automóvil. Para expresar su espacio interior la palabra confort se hace pequeña.

En él no sólo estará relajado al empezar la jornada. También al terminarla. La ergonomía de todo su equipamiento se lo garantiza.

Y no olvide que es un Volkswagen.



Volkswagen recomienda

Legendarios por su fiabilidad, robustez, rendimiento y economía. Sólo tiene que revisarlo cada 30.000 kms. Y en consumo,

una verdadera caja de ahorros.

Un gran coche que nunca se le quedará pequeño.

Vaya hoy mismo a su concesionario. Después, deje que le sigan.

**Equipamiento de serie: (\*)** Cierre centralizado. Cuenta revoluciones. Elevalunas eléctrico delantero. Espejos retrovisores regulables desde el interior. Cristales tintados. Volante acolchado de cuatro radios. Asiento conductor regulable en altura. Tapizado especial. Cinturones de seguridad regulables en altura. Spoiler anterior integrado en el parachoques. Aletines. Preinstalación de radio-stereo con 4 altavoces.

**Equipamiento opcional:** Sistema de frenos ABS. Aire acondicionado. Techo corredizo. Llantas de aleación ligera.

(\*) Jetta CL Pacific.

En su concesionario Volkswagen



**Volkswagen**  
**Jetta**



## Suspensión de las ruedas posteriores

El encaje anterior de las ballestas de las ruedas posteriores ha visto modificada su situación por el descenso del piso. Se han colocado nuevos anclajes igual de resistentes que los originales, manteniendo la misma posición de las ballestas. Asimismo, se han reforzado las ballestas debido al ligero aumento de peso del nuevo piso.

## Combustible

El vehículo transformado tiene motor de gasolina, el habitualmente importado. En caso de hacer una serie de estos taxis se intentaría que tengan motor diesel. A fin de tener un combustible competitivo en este vehículo transformado se ha montado un equipo de carburación para utilizar gas butano.

## Acceso al vehículo

Con el piso más bajo se ha facilitado mucho el acceso al vehículo de los minusválidos con silla de ruedas pero, como nos hemos propuesto conseguir la mayor facilidad de acceso, se ha colocado escamoteable en un falso piso, que permite el acceso de una forma cómoda desde la calzada y con más facilidad desde la acera.

**Los taxistas interesados en adquirir un coche Chrysler dirigirse lo más pronto posible a Ciutat Grogga. Allí se les proporcionará toda la información necesaria. (C / Lutxana, 115 - 1ª planta)**

# Buena acogida

## Impresiones sobre el nuevo servicio

Aquest servei amplia les possibilitats de desplaçament dels usuaris amb incapacitat física motriu i ens acostava a les ofertes de « transport públic per a tothom » d'altres ciutats europees. Felicito als promotors i responsables d'aquesta iniciativa.

**Mercè Campubí Freixas**  
**Assistent Social**  
**Fundació Institut Guttman**

Desde la Federación ECOM se ha abogado siempre por un transporte normalizado para las personas con movilidad reducida. Dicha normalización incluye el servicio del taxi, así como el metro y autobuses. La puesta en funcionamiento de un modelo de taxi adaptado supone un paso adelante, pero todavía insuficiente si no va acompañado del metro y autobuses y la mejora del servicio «puerta a puerta», lo que vendría a cumplir la normativa legal vigente.

**Pedro Serra Rodríguez**  
**Presidente de la Federación ECOM**

Desde un primer momento, el taxi adaptado ha producido expectación en la ciudad. Los clientes que me paran de forma circunstancial en la calle lo primero que me preguntan es si pueden subir. Una vez dentro resaltan su capacidad y comodidad. Un cliente me decía el otro día: ¡Qué lástima que tenga que ir a Madrid en avión! Todos los usuarios que hasta la fecha han utilizado este servicio, felicitan la iniciativa y preguntan si se pondrán en circulación más unidades.

Al margen de los servicios habituales de un taxi, diariamente realizo entre ocho a diez carreras a personas con movilidad reducida.

**Antonio Pardinas**  
**Taxista del primer coche adaptado « modelo Chrysler ».**

**Asiava**   
**gabinet de psicologia**  
 NENS, ADOLESCENTS, ADULTS

---

**HORES CONVINGUDES**

Passeig de Maragall, 75, Pral. 4ª  
 Tel. 236 26 27  
 08026 BARCELONA

**RADIADORES**  
 PARA EL AUTOMOVIL

Reparación de toda clase de radiadores, plástico, aluminio, cobre, etc.  
 Venta de radiadores nuevos

Servicios rápidos,  
 con instalación en el automovil

**La Polar**  
 C/. Provença, 18 (Frente Carcel Modelo)  
 Tel. 430 02 32 - 08029 BARCELONA

**SOLANO**  
 ESCOLA DEL TAXI DE BARCELONA

-Cursos Obtención Carnet Profesional-  
 -Asesoría Transferencias Licencias Taxi-

**NUEVOS TELEFONOS**  
 455 15 14 - 455 14 18

**HORARIO** MAÑANAS de 11 a 13 h.  
 TARDES de 17 a 21 h.

Lepanto 285 Entlo. 1ª (esquina Provença)  
 08025 BARCELONA

# FIAT TEMPRA



El último gran éxito de FIAT tiene 3 volúmenes: el coeficiente aerodinámico (0,28) –el más bajo entre sus competidores–, un amplísimo espacio interior y el maletero más grande de Europa dentro de su segmento (500 dm<sup>3</sup>).

Incorporar los últimos avances del mundo del automóvil e integrarlos en un sólo vehículo ha sido el gran éxito de FIAT. Es el nuevo TEMPRA con motor transversal, tracción delantera, suspensión independiente y doble circuito de frenos en X.

En cuanto al resto del FIAT TEMPRA, amigo taxista son sensaciones que hay que sentir en vivo.

FIAT TEMPRA 1.4 B .....	1.340.422,-
FIAT TEMPRA 1.9 D .....	1.582.948,-
FIAT TEMPRA 1.9 T.D.* .....	1.952.810,-

\* Obsequio aire acondicionado en la versión Tempra 1.9 T.D.S.

NOTA: Precios en vigor hasta el 31.12.91

**MERIDIANA  
MOTORS.S.A.**

Concesionario

**FIAT**

AV. MERIDIANA, 326 - TEL. 349 30 58 - 08027 BARCELONA  
NAVAS DE TOLOSA, 268 - TEL. 340 60 16 - 08027 BARCELONA

# BADALONA,

En los últimos años Badalona ha experimentado un proceso de modernización importante. El impulsor de este cambio ha sido, sin duda, Joan Blanch, alcalde de la ciudad desde 1983 y, por tanto, elegido consecutivamente en las tres últimas consultas municipales. Al margen de problemas puntuales, como el que se desató el pasado otoño en el barrio de Sant Roc, el conjunto de la población y los sectores económicos de este municipio observan con optimismo la rápida transformación de la ciudad -muy beneficiada por las grandes obras olímpicas y por la conexión con las nuevas vías de Barcelona - y su futuro, especialmente en la perspectiva de consolidarse como pieza clave en el mercado económico metropolitano. Joan Blanch, que también ocupa el cargo de Vicepresidente de la Mancomunitat de Municipis, analiza en esta conversación éstos y otros temas que afectan a su ciudad.

**En la población existe una preocupación latente en torno al tráfico de drogas y la inseguridad ciudadana, ¿qué postura tiene el Ayuntamiento de Badalona al respecto?**

El Ayuntamiento de Badalona se enfrenta a estos problemas en la medida de sus posibilidades y dentro del marco de las leyes. A través de instituciones concretas y líneas de seguimiento está haciendo un gran esfuerzo de prevención, vigilancia y de ayuda a la drogodependencia. Francamente, es un problema de carácter global que desborda el ámbito de cualquier municipio. Para encontrar una solución definitiva habrá que avanzar a través de un proceso de debate que analice profundamente este problema, debate que por descontado me desborda y nos desborda. Nosotros lo que hacemos modestamente es ocuparnos de lo nuestro y tratar de prevenir lo que podamos. Creo que sensatamente poca cosa más se puede hacer en el actual estado de la cuestión. Las grandes soluciones tendrán que venir de un consenso de la opinión pública dirigido a solventar el origen del problema y poner los medios adecuados.

**Cuando hace algunos meses surgió el problema en Sant Roc se dijo que era un barrio con «necesidad de todo». ¿Qué opina al respecto?**

La gente que afirma tal cosa no sabe que miente, que lo que dice no se corresponde con la verdad. En Sant Roc existe un instituto, una escuela, un centro de asistencia primaria, una casa para jubilados, una residencia de ancianos, y hay una consejería de distrito, un mercado y un campo de fútbol -muy

grande y uno de los mejores de Badalona-. Ahora se construye un pequeño Centro Cívico. En fin, Sant Roc tiene todos los servicios y equipamientos sociales que, además, llegaron con la democracia municipal, porque antes, realmente, no había nada. Por otra parte está bien comunicado, tiene metro y línea de autobús. Es decir, se realizó y se realiza un conjunto de actuaciones sectoriales y diversificadas que inciden de forma positiva en el sentido de encontrar salida a los problemas y mitigar las dificultades. Sin embargo, a pesar de ser uno de los barrios mejor dotados de la ciudad, continúa teniendo ciertas dificultades, pero menos que otros del área metropolitana históricamente comparables. Tengo la convicción de que existe un problema de marginalidad en las grandes ciudades que se refleja en diversas zonas de su territorio y, a pesar de hacer grandes esfuerzos para combatirlo continúa latente por la formación, la cultura y el estilo de las poblaciones, así como por las dificultades para abrirse camino en una sociedad como ésta, en la que si no se está bien preparado, es complicado seguir adelante. Yo creo que en este sentido se está haciendo mucho en aquel barrio y en todo caso se le presta mucha atención. En estos momentos yo veo Sant Roc más como un barrio normalizado, con algún que otro problema puntual, agudo en algún momento, y que los elementos centrales de ayuda a esta normalización son el «Plan especial de San Roc», financiado por la Generalitat y el Ayuntamiento, y el esfuerzo que se ha hecho para dotarlo de equipamientos y servicios. Por tanto, cuando dicen que no hay equipamientos en la zona no es que mientan, pero tampoco dicen la verdad.

**Badalona es un municipio con un alto porcentaje de población joven, ¿qué se está haciendo desde el Ayuntamiento para facilitar el acceso a una vivienda en condiciones?**

La Planificación de la política de vivienda la hace el gobierno autónomo. Nosotros lo que estamos intentando es lograr que exista suelo lo más barato posible para que en él se puedan construir viviendas de carácter social o de precio asistido e intentar que se modifiquen las tipologías de las viviendas que se construyen con el fin de adecuarse a la diversificación que ha tenido su demanda. Estamos en contacto continuo, a nivel de la Mancomunidad de Municipios, con la Generalitat e intentando que en el marco del convenio entre la Generalitat y el Estado se incluyan viviendas en Badalona, extremo que dependerá del módulo final que se marque para el territorio metropolitano.

**¿Cuáles son los proyectos que se prevé materializar en esta nueva etapa municipal?**

Terminar los proyectos iniciados en el mandato pasado, toda la obra de comunicaciones conexa a los dos grandes cinturones y a los laterales de la autopista donde estamos invirtiendo muchísimo dinero. En estos momentos, por ejemplo, se está terminando un puente entre las Rieras de Morera y de Bufalà. Asimismo estamos realizando un esfuerzo muy grande para dotar a la ciudad de equipamientos, tratando de que los diversos sectores territoriales y los distritos vayan teniendo los equipamientos oportunos en el campo deportivo, de la enseñanza, de la cultura, etc. Fundamentalmente, estamos finalizando las grandes obras que hacen falta para el proyecto olímpico y que dependen estrictamente del Ayuntamiento. Muchas son de conexión y adecuamiento. Estamos intentando mejorar los servicios y su implantación. En este sentido se está trabajando en un proceso de modernización de la recogida de basuras y culminando la construcción de equipamientos. Por ejemplo, está a punto de acabarse el Hospital

# ***UNA APUESTA DE FUTURO***



Joan Blanch i Rodríguez



Villa Olímpica de Badalona.  
Ciudad de la Prensa

Municipal, que tendrá 150 plazas. Asimismo estamos mejorando las infraestructuras en el terreno de las rieras y su canalización. Tenemos el proyecto del Puerto Deportivo y Pesquero, etc....

### ¿Qué balance puede hacer de la incidencia de los Juegos Olímpicos en su municipio?

Yo creo que los Juegos van a ser muy positivos, tanto para Badalona como para el conjunto de la ciudad metropolitana, y por descontado para Barcelona. Son un catalizador de energías que han servido y servirán para que emerjan una serie de infraestructuras de equipamientos, servicios y comunicaciones muy importantes, y que hubieran tenido un desarrollo más lento si los juegos no hubieran existido. En la medida que somos uno de los polos de desarrollo industrial del occidente mediterráneo, yo pienso que este evento es positivo no solamente para nosotros sino también para el resto de Catalunya, España y para el sur de Francia.

### ¿Cuál es el papel de Badalona en el marco del área metropolitana?

En el marco del área metropolitana, el objetivo de Badalona es dotarse de los mejores servicios y de las mejores infraestructuras para poder competir en el marco del mercado común metropolitano y presentar una oferta que sea sugestiva para el exterior, viviendo con nuestra

mentar los servicios. Y la historia dirá.

### Como Alcalde de Badalona, ¿qué opina del servicio del taxi en su ciudad?

En estos últimos días, al abordar el problema de las tarifas y los servicios a ofrecer, los taxistas han dado prueba de una sensibilidad y racionalidad importantes. Yo creo que es uno de los colectivos que configuran la existencia de una gran ciudad, de un buen servicio de taxi que, en el caso del área metropolitana y por tanto de Badalona, creo que se está dando. Yo estoy francamente contento con el colectivo y me parece que tiene un porvenir espléndido, porque se irá modernizando la flota y, sin duda, mejorará la circulación. Yo preveo que la condición de taxista va a más y a mejor.

R. Terán



«Torrent de la Font», nuevo puente de 150 m. que une Bufalà i Morera

manera de ser y nuestra forma de entender la vida, cosa que Badalona, por su larga historia, tiene asegurada. Estamos haciendo un esfuerzo máximo de utilización racional del territorio y de la situación privilegiada que tiene Badalona en la costa y al lado de Barcelona. En definitiva, pretendemos conectarnos muy bien con todo el entorno, hacer un esfuerzo de formación de la gente e incre-



Carrer del mar

# EL BÀSQUET AL SEU BRESSOL

Esteve Negre i Balsas

Professor de l'Escola del taxi. Curs d'Informadors Olímpics

Quan l'any 1986, Barcelona va ser escollida seu dels Jocs Olímpics, molts van pensar que les proves de bàsquet se celebrarien en el futur Palau Sant Jordi. Afortunadament per als badalonesos, no va ser així, ja que es va respectar la tradició d'aquest esport i es va nomenar Badalona subseu olímpica.

L'Ajuntament de Badalona encarregà a tres equips d'arquitectes el concurs per a la construcció del Pavelló Olímpic i, el novembre del 87, els arquitectes Esteve Bonell i Francesc Rius van guanyar el concurs d'avantprojectes. Aquests professionals són els mateixos que van construir el Velòdrom d'Horta i part de les cases de la Vila Olímpica de Barcelona.

El febrer de 1988, la Federació Internacional de Bàsquet i el COOB'92 van acordar concedir a Badalona tot el

torneig olímpic d'aquest esport, tant en la categoria masculina com femenina.

La subseu olímpica de Badalona es troba a 3 minuts de la Vila de Premsa, a 8 de la Vila Olímpica d'Esportistes, a 12 de l'Estadi Olímpic i a 10 del Centre Principal de Mitjans de Comunicació.

La ciutat de Badalona, per la seva banda, està situada a tres km. de Barcelona, té una superfície de 22,17 km<sup>2</sup> i una població de 229.780 habitants.

El Pavelló Olímpic es troba al peu del Turó de la Caritat. L'entrada principal està situada a la cota 7'9 sobre el nivell del mar i a un metre sobre l'Avinguda Alfons XII. Un cop situat en aquesta cota, el visitant podrà trobar 10 escales disposades radialment de banda a banda.

Aquest Pavelló, que ocupa 2,4 hectàrees del barri del Gorg, és de forma elíptica i el seu interior recorda els antics teatres

romans. La pista té 28 m. de llargada i 15 d'amplada, amb un espai de 920 m<sup>2</sup>. A part de la pista central, disposa de dues pistes més d'escalfament, situades sota la graderia sud.

Se li ha calculat una capacitat de 12.500 persones assegudes. En cas de posar-hi un escenari central, s'arribarà a 14.060 localitats i, si l'escenari se situa en un dels extrems, es reduirà a 11.600.

Igualment, s'ha calculat que la velocitat per tal de tenir-lo d'abandonar en cas d'una emergència, seria de quatre minuts per a 12.000 espectadors i cinc per a 14.000.

D'altra banda, dins de la perspectiva dels JJ.OO., la ciutat de Badalona està remolant el Poliesportiu de Llefia, el Pavelló de la Plana i el Pavelló de Casagemes, que seran recintes d'entrenament per a diferents equips.

# Taxi Olímpico



## CIUTAT GROGA y MERCEDES BENZ

acaban de firmar un convenio por el que, a partir del 1 enero y hasta el 25 de julio de 1992, ponen a disposición de los Taxistas de Barcelona una «Oferta especial de Precios», en el marco de la Campaña «Taxi Posa't Guapo», para la renovación de la flota de alta calidad.

*Precios Especiales Taxi Olímpico  
(sin IVA, sin transportes: 28.000 ptas.)*

190 D 2.0	2.291.964
190 D 2.5	2.626.106
250 D	2.889.286
300 D	3.067.669

Todos los modelos con aire acondicionado

Para mayor información, dirigirse a CIUTAT GROGA, Lutzana 115. Teléfono 485.54.26

## Atención con los suplementos

Después de la adaptación de los taxímetros a las nuevas tarifas se ha detectado que, por un error en la programación, los importes que hacen referencia a los suplementos marcan de distinta manera que en los últimos dos años.

Por ello se comunica a todos los profesionales taxistas que el importe del suplemento debe quedar reflejado de forma razonable y en función del suplemento de que se trate. Por ejemplo, no se puede marcar tres veces el suplemento de entrada o salida al Aeropuerto, o 10 veces en concepto de maletas, porque, como es lógico, en un taxi sólo caben cuatro, máximo cinco.

A aquellos taxistas que tienen el taxímetro mal programado se les comunica que tienen plazo hasta el 31 de enero para proceder a la debida rectificación, que nunca correrá a cargo del taxista.

## Un Seguro que le interesa

¿Sabía Ud. que en 1991 veinte taxis sufrieron aparatosos incendios y sólo tres taxistas pudieron reponer su vehículo por estar adscritos al «Seguro Colectivo/Grandes Riesgos», que CIUTAT GROGA ofrece al colectivo?

Recuerde, por tan sólo 1.000 ptas. anuales (cuota 1991), el «Seguro Colectivo/Grandes Riesgos» de Ciutat Grogga le garantiza la cobertura por la desaparición de su vehículo en caso de robo, incendio, explosión, desperfectos, por robo o intento de robo, y una franquicia de 50.000 ptas.

«No lo piense dos veces, no se deje sorprender por un imprevisto»  
Obtendrá más información en Lutzana, 115-1a. Planta.

## Bolsa de Licencias

Sr. Jose Maria Senent Valero  
Nº de licencia: 661  
Teléfono: 330.32.73.

*Para mayor información, los interesados pueden llamar al teléfono: 336.61.61 (2157 - Transferencias) Atención: los taxistas interesados en transferir la licencia deben proporcionar siempre su número de teléfono.*

### Fe de errores:

*En esta misma sección de la Revista Núm. 65, se relacionó por error entre las personas interesadas en transferir la licencia al Sr. José María Boned Puente (licencia nº 3978). En ningún momento este profesional taxista pensó efectuar la mencionada transferencia. Desde estas líneas rogamos al Sr. Boned disculpe el error y las molestias ocasionadas*

## Finales del Torneo de Tenis Ciutat Grogga

El torneo de tenis Ciutat Grogga de grandes colectivos finalizó el pasado otoño en las pistas de la Federación Catalana de Cornellà.

El equipo de Ciutat Grogga estuvo de enhorabuena, pues obtuvo el trofeo correspondiente a la categoría de plata, dejando en la cuneta a equipos importantes como el de TVE, TV3, Industrias Gráficas, Philips y Cuerpo Nacional de Policía.

En la categoría de bronce, el equipo de Ciutat Grogga quedó subcampeón, no sin antes ofrecer gran resistencia.



Equipo de tenis de Ciutat Grogga, Campeones Categoría de Plata

## La Estación de Sants renueva su fisonomía

La Compañía RENFE inició el pasado mes de diciembre un conjunto de obras para cambiar la fisonomía de la Estación de Sants.

Estas remodelaciones, con un coste de mil millones de pesetas, afectarán al interior y exterior de la citada estación. Asimismo, el proyecto de RENFE prevé ordenar mejor los accesos del transporte público, especialmente de taxis y autobuses.

La estación remodelada, que además contará con un espacio especial para los viajeros de largo recorrido, podrá entrar en servicio a principios del mes de mayo del próximo año.

## ¡¡Cuanto antes mejor!!

Ciutat Grogga organiza los Campeonatos de Catalunya de Tenis y Frontón para profesionales taxistas. Los interesados pueden pasar por Lutzana, 115, 1ª Planta, para formalizar la inscripción. ¡¡ Cuanto antes mejor!! , ya que la inscripción se cierra al llegar a un determinado número de participantes.

## Vehículos homologados

Durante 1991 se han homologado para el Servicio de Auto-taxi, según la normativa del 7 de septiembre de 1988 del BOE, los coches Nissan Primera, Seat Toledo, los modelos Mercedes-190 D, Mercedes 2.5 (versión turboalimentación), Mercedes 200 D, 250 D, 300 D, 200 DT, 300 DT4M (variantes de octubre de 1989); la nueva versión del modelo Ford-Orion; el vehículo Citroën - XM, el modelo Opel Omega y el coche Peugeot 605.



# El Aeropuerto es de todos

No regrese de vacío a Barcelona

Horario del «Puente Aéreo»			Horario del «Puente Aéreo»		
Procedencia	Destino	Días de la semana	Procedencia	Destino	Días de la semana
<b>Madrid</b>	<b>Barcelona</b>		<b>Madrid</b>	<b>Barcelona</b>	
06:45	07:45	de lunes a viernes	15:30	16:30	de lunes a viernes
07:00	08:00	de lunes a viernes	16:00	17:00	todos los días de la semana
07:15	08:15	de lunes a viernes	16:30	17:30	de lunes a viernes
07:25	08:25	lunes, miércoles y viernes	16:45	17:45	sólo domingos
07:30	08:30	de lunes a viernes	17:00	18:00	todos los días de la semana
08:00	09:00	todos los días de la semana	17:15	18:15	de lunes a viernes
08:20	09:20	excepto martes	17:30	18:30	de lunes a viernes
08:30	09:30	todos los días de la semana	17:30	18:30	sólo domingos
09:00	10:00	todos los días de la semana	17:40	18:40	miércoles, jueves y domingo
09:10	10:10	miércoles y domingo	17:45	18:45	de lunes a viernes
09:00	10:00	domingo	18:00	19:00	todos los días de la semana
09:15	10:15	lunes, miércoles, viernes	18:30	19:30	menos sábado
		y domingo	18:45	19:45	de lunes a viernes
09:50	10:15	lunes, miércoles y viernes	18:45	19:45	sábado y domingo
10:00	11:00	todos los días de la semana	19:00	20:00	todos los días de la semana
10:35	11:35	excepto martes y jueves	19:30	20:30	de lunes a viernes
10:50	11:50	lunes, miércoles, viernes	20:00	21:00	todos los días de la semana
		y domingo	20:15	21:15	menos sábado
10:50	11:50	martes y sábado	20:30	21:30	sólo domingo
11:00	12:00	todos los días de la semana	20:30	21:30	martes y jueves
12:00	13:00	todos los días de la semana	21:00	21:30	todos los días de la semana
13:00	14:00	todos los días de la semana	22:00	23:00	menos sábado
13:30	14:30	jueves y viernes	22:00	23:00	sólo sábado
14:00	15:00	todos los días de la semana	22:30	23:30	todos los días de la semana
14:30	15:30	de lunes a viernes	22:55	23:55	todos los días de la semana
15:00	16:00	todos los días de la semana	22:45	23:45	todos los días de la semana
15:15	16:15	todos los días de la semana	23:30	00:30	menos viernes

Horarios válidos hasta el 28 de marzo de 1992 | Recuérdelo ! «Hay 34 vuelos diarios que unen Madrid con Barcelona»

Nº de taxis

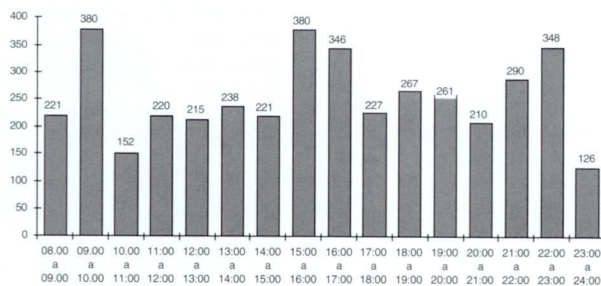

Horario

Horario	Contaje	Terminal Internacional	Terminal Nacional	Puente Aéreo	Total
08:00 a 09:00	6	95	120	221	
09:00 a 10:00	47	173	160	380	
10:00 a 11:00	54	53	45	152	
11:00 a 12:00	89	79	52	220	
12:00 a 13:00	75	50	90	215	
13:00 a 14:00	116	52	70	238	
14:00 a 15:00	91	50	80	221	
15:00 a 16:00	60	150	170	380	
16:00 a 17:00	51	145	150	346	
17:00 a 18:00	38	58	131	227	
18:00 a 19:00	57	90	120	267	
19:00 a 20:00	65	92	104	261	
20:00 a 21:00	66	75	69	210	
21:00 a 22:00	78	100	112	290	
22:00 a 23:00	94	64	160	348	
23:00 a 24:00	51	40	35	126	
<b>Total</b>	<b>1038</b>	<b>1396</b>	<b>1668</b>	<b>4102</b>	

Volumen de taxis que salen de la parrilla del Aeropuerto del Prat durante todo un día (Contaje realizado el día 5 de julio)



## No se lo pierda "Último curso de Informadores"

En la Escola del Taxi de Ciutat Gropa se inicia el último curso de «Informadores Olímpicos». Tres meses para conocer la Barcelona Olímpica en profundidad. Durante el curso se realizan visitas a las instalaciones Olímpicas de Barcelona y de las respectivas Subsedes.

Se puede asistir el día de la semana que se quiera.

¡ No pierda esta última oportunidad! Recuerde también que la Escola del Taxi imparte clases de Historia-Turismo, Inglés, Mecánica y Catalán en los cursos de reciclaje que, subvencionados por el INEM, están abiertos a todos los taxistas.

Le esperamos en Lutzana, 115.

## Canvi d'imatge

Ciutat Grogga ha remodelat íntegrament el seu bar, oferint una imatge més moderna, còmoda i agradable. Si passa per Lutxana, 115 pot veure la bona acollida que aquest servei està despertant entre els socis taxistes de Ciutat Grogga i alumnes de l'Escola del taxi.

Per un preu de 525 ptes. solament, podrà dinar amb un servei ràpid i de qualitat. Avui, el nou bar de Ciutat Grogga, atès per cinc persones, ofereix 125 menjars diaris.



## La Fira el 1992

La Fira de Barcelona és un dels nuclis d'activitat econòmica i comercial més important de la ciutat; per tant, genera una gran demanda de taxis. En aquest sentit, a continuació trobareu un avanç de les més importants mostres que es desenvoluparan en el recinte de Montjuïc el primer semestre del proper any. Sobre aquest calendari pot haver-hi modificacions que la Fira comunicarà en el moment oportú.

Mes	Nom de la mostra	Dies
Gener	PielEspana	del 18 al 21
	Gaudí Home	del 20 al 22
	Gaudí Dona	del 20 al 22
	FIB	del 21 al 25
Febrer	Mostra de maquinària textil	del 12 al 15
	Expodidáctica	del 13 al 16
	XVI Mostra d'Antiguitats	del 29 al 8
Març	Alimentària	del 7 al 12
	Sport	del 22 al 24
	23 Mostra Fabrics	del 25 al 28
	Rehabitec	del 31 al 5
Abril	Mostra Internacional Disseny	del 31 al 4
	Expomòvil	del 24 al 28
	Informa	del 11 al 16
Maig	Gaudí Home	sense det.
	Gaudí Dona	sense det.
Agost i setembre		

## El fútbol, deporte favorito

Diez son los equipos de taxistas que participan en el Torneo de Fútbol, que se está desarrollando en las pistas del Club Deportivo Meiland del Valle Hebrón. Ciutat Grogga, como entidad organizadora, está representada por 2 equipos. Los 8 restantes los forman taxistas de diferentes radio-emisoras.

El torneo se juega a doble vuelta y las inscripciones han sido totalmente gratuitas, recibiendo además los 90 taxistas participantes un equipo deportivo completo (pantalón, camiseta y medias).



## Escola del Taxi de Ciutat Grogga Girona ens enamora

En arribar, l'Onyar ens va saludar amb un alè humit i fresc. A l'altra banda, les cases s'abocaven al riu, com acabades de maquillar en tons ocres de tardor, i ens convidaven a entrar a la ciutat de Girona.

Vam enfilem pel pont d'En Gómez i vam visitar la Catedral, que ens va fer sentir ben petits dins de la seva immensa nau gòtica. Continuàrem el passeig i ens trobàrem en el Call, respirant la immobilitat del temps i l'espai que emanava dels seus carrerons i edificis d'aquest peculiar barri jueu.

Sortin del Pont de Sant Agustí, el sol a la cara ens retornà al nostre temps, preparant-nos per visitar una vila ben moderna, la Subseo Olímpica de Banyoles, que als peus del seu llac, es fa els últims retocs per brillar en el noranta-dos.

El passeig amb vaixell al voltant del llac ens semblà una pel·lícula amb final romàntic, entre el paratge dels Desmais i les fulles ballant el vals amb onades del llac.

Per entretenir la gana, les vistes panoràmiques de Besalú i Castellfollit de la Roca, i per pair el bon àpat de Can Xei, la ballaruga és el millor.

Finalment, retornàrem pel camí d'anada tot recordant la diada. No en tenim cap dubte: Girona ens enamora.

*Jesús Escardó i-Hernández*  
Director de l'Escola del taxi.

## Fe d'errades

La coberta del nº65 de la nostra publicació fa referència al Palau Municipal d'Esports de Badalona i no al de Barcelona, com s'especificà a la pàgina 3.



## Mamparas para Taxi

**FACILIDADES  
DE PAGO;  
6 MESES  
SIN RECARGO**

Fabricadas con policarbonato, el mismo material de las pantallas de la policía antidisturbios.

### Características:

- Proporciona total aislamiento físico.
- Gran resistencia a impactos.
- Totalmente transparente permite visibilidad total del interior del vehículo sin marco, ni ángulos muertos.
- No roba espacio útil.
- Incombustible.
- Comunicación oral.
- Cajetín intercambio monedas.

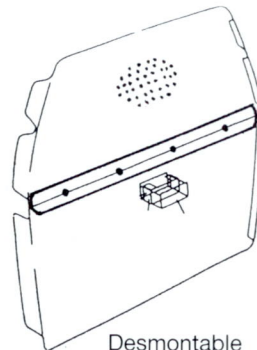

Desmontable

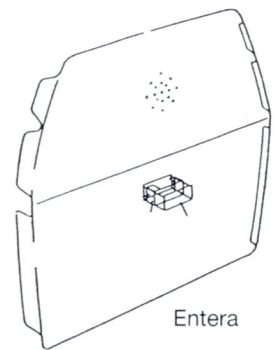

Entera

**Mampara una pieza: 80.000,- pts.**

**Mampara desmontable: 90.000,- pts.**

**DIESRO, S.L.** Sevilla, 122 - 08226 TARRASA  
Tel. 692 10 45 - 785 92 07

## AHORA SU TELEFONO DE COCHE LE PUEDE SALIR GRATIS



### LATORRE AUTOCOM

LATORRE AUTOCOM, S.A. ccesionario de los taxímetros ARGO-KIENZLE, en colaboración con sus talleres oficiales sorteará un teléfono móvil de la marca NOKIA, entre los primeros 100 taxistas que cambien su taxímetro por un ARGO-KIENZLE electrónico modelo 1144

## ¡APROVECHE ESTA OPORTUNIDAD!

**Cambie su taxímetro en cualquiera de los talleres que relacionamos y participe en el sorteo.**

TALLERES OFICIALES:

**TOMAS LATORRE E HIJOS, S.A.**

C/ Puigcerdá, 98  
BARCELONA Telf. 307 33 58

**LATORRE AUTOCOM, S.A.**

Avd. Primero de Mayo, 13-15  
HOSPITALET Telf. 263 24 01

**Cooperativa de la Industria del Taxi**

C/ Espronceda, 123  
BARCELONA Telf. 307 66 08

**TAXIMETROS ANTOLIN**

C/ Nicaragua, 9  
BARCELONA Telf. 330 92 92

OFERTA VALIDA HASTA EL 15 - 01 - 92

# Oferta excepcional taxistas

Novedad Mundial  
NUEVO MODELO  
CM-3

## Teléfono Móvil NEC de coche

La avanzada Tecnología que incorporan los Teléfonos móviles y portátiles de NEC, nos permiten ofrecerles el Teléfono Móvil NEC de coche, Sistema 900.

Con las tres características más importantes de un producto que cada día se hace más imprescindible.

SEGURO • INTELIGENTE • ACCESIBLE  
Con el nuevo Sistema MANOS LIBRES Automático

Móvil

**NEC**  
**PYRSA**  
COMUNICACIONES S.A.

- Con dispositivo de seguridad.
- Control de volumen.
- Repeticiones de llamadas a los últimos números.
- Función de silencio.
- Nueva pantalla de 32 dígitos visible desde cualquier ángulo.
- Encendido/apagado automático.
- Memoria de 99 números.
- FAX (opcional).

Pago a seis meses  
sin recargo



PRODUCTOS ELECTRONICOS  
Y REPROGRAFICOS, S.A.

**PYRSA**

Central  
Vilamarí, 76  
08015 Barceloneta  
Tel. 425 27 00  
Fax 325 69 42

Delegaciones  
Salut, 53  
08202 Sabadell  
Tel. 725 68 99  
Fax 727 08 52

Lepanto, 67  
08301 Mataró  
Tel. 790 60 64  
Fax 790 66 84

¿LO  
SABIA  
VD...?

# Barcelona solidària

## Declaració de l'Alcaldia de Barcelona

*La marginalitat relacionada amb la drogodependència ha estat i és motiu d'especial preocupació per a la població. Els posicionaments desencadenants de la davallada dels nivells de seguretat, el passat estiu, a la Ciutat Vella, així com per les protestes a determinats barris metropolitans, a Madrid i a València, s'ha anat trobant en un clima de major serenitat, indispensable per a l'orientació d'una resposta correcta al fenomen de la drogodependència.*

L'Ajuntament de Barcelona ja va establir el maig del 91, amb motiu de les primeres discussions sobre el projecte de Llei de Seguretat Ciutadana, una doble posició: en primer lloc, no contribuir a criminalitzar el consum que és patològic i, segon, la de limitar un consum ostentós, que fereix la sensibilitat de molts ciutadans i que pot induir més consum.

La convicció de l'equip de govern de l'Ajuntament és que cal seguir la línia traçada per altres països europeus en el sentit d'aproximar la prevenció i la seguretat als barris d'origen, on es manifesten aquestes problemàtiques.

### Actuacions

**1)** Des de l'any 1988, l'Ajuntament de Barcelona desenvolupa el Pla Municipal d'Acció sobre les Drogodependències, pla que impulsa i coordina les diferents actuacions assistencials, preventives, de reinserció i de repressió que es duen a terme des de l'Ajuntament de Barcelona, els resultats de les quals han estat valorats i reconeguts com a satisfactoris. És en el marc d'aquest Pla que es presentaran al Consell Plenari les propostes i conclusions que donin resposta als nous problemes emergents.

**2)** La Comissió de Govern del Consistori va decidir, el passat octubre, reclamar una actuació especial de la Fiscalia al

Districte de Ciutat Vella, en el qual es concentren bona part dels problemes de consum ostentós i tràfic de drogues.

**3)** D'acord amb la Judicatura, posarà a disposició del Ministeri i de la Generalitat diversos locals que permetran instal·lar 2 dels 4 nous Jutjats de Guàrdia en vies de creació, per tal d'imposar un sistema de justícia ràpida per a la delinqüència més habitual. Aquests locals van ser visitats el passat 21 d'octubre pel president del Tribunal Superior de Justícia de Catalunya i per l'Alcalde de la ciutat.

**4)** L'Alcalde ha encarregat al Regidor de Joventut, Francesc Trillas, una dedicació especial a aquesta problemàtica i, en particular, a la prevenció de les seves manifestacions allà on els darrers fets han demostrat la necessitat palesa d'un reforç de la presència dels nostres serveis.

**5)** En el Consell de Seguretat Urbana, que es va celebrar l'any passat, més enllà dels informes i les dades que es van aportar sobre tots aquests fenòmens, l'Alcalde, d'acord amb el Governador Civil, va informar sobre el projecte de nomenament d'un Comissionat de Drets Civils, especialment encarregat, al màxim nivell, d'estudiar i fer propostes sobre la situació dels immigrants, minories ètniques i, en general, de tots aquells col·lectius i situacions la inserció dels quals pugui plantejar problemes de convivència a la societat.

Aquestes propostes estaran orientades a harmonitzar les legítimes diferències d'uns i les justes aspiracions de tots de veure respectades les normes de conducta social, comunament acceptades, que juntament amb el respecte al dret, evitin situacions de tensió, més o menys agudes, que es poguessin produir.

**6)** L'Ajuntament de Barcelona va estar el mes de novembre passat a París, en el Fòrum Europeu de Prevenció de la Inseguretat, per compartir amb les altres ciutats del continent i del món les experiències en aquesta matèria.

Després d'anys de treball social, la convicció a la qual ha arribat l'equip de

govern de l'Ajuntament de Barcelona és que qualsevol posició dogmàtica en aquestes matèries és inútil - ja que no hi ha receptes senzilles per a la seva solució -, que la negació de la sensibilització ciutadana evident és igualment inútil i ha de ser substituïda per una actitud belligerant que no exclouï cap possibilitat i que, finalment i sobretot, l'extensió i l'aprofundiment del procés descentralitzador dels serveis preventius - i de la justícia - són la via més clara per acostar-se a la solució dels problemes de marginalitat, inseguretat i insolidaritat.

**7)** L'Ajuntament comprova amb inquietud que, per part del Parlament Espanyol i de la Generalitat de Catalunya, no es manifesta, en relació amb la discussió de la Llei de Seguretat Ciutadana, una valoració adequada de la contribució municipal a la seguretat ciutadana. I que sembla més l'objecte d'una altra querrel·la competencial, que no pas de la necessària col·laboració de tothom.

### Crida als ciutadans

Per tot això, l'Alcaldia de Barcelona fa una crida a tots els ciutadans, per tal d'extremar les actituds de col·laboració amb la Guàrdia Urbana i la Policia o Forces de Seguretat, i amb els Serveis de Prevenció de Benestar Social, particularment a través dels Districtes Municipals, sense adoptar actituds estigmatitzadores.

Cal denunciar les situacions crítiques i resoldre-les, ser solidaris i ser valents, tractar els marginats com el que són: gent que pateix privacions o algun tipus de malaltia que exigeix atenció social, si bé això no ha d'impedir que complim els deures d'una convivència ordenada ni d'ignorar la sensibilitat social, davant de l'expressió manifesta de les seves pròpies malalties o privacions.

És necessària la col·laboració ciutadana, des de la família, l'escola, el barri, les associacions o clubs, per prevenir la intolerància ideològica i la violència. Per això és també imprescindible enfortir la nostra presència com a col·lectivitat urbana, a través dels districtes, a cada racó de la ciutat.

## Una Empresa Actual al Servicio del Industrial del Taxi

Descuentos especiales para Sres. Taxistas

Pasaje Nogués, 7-9  
Tel. 258 98 09  
Fax (93) 258 27 00  
08025 BARCELONA

Provenza, 378-380  
Tel. 207 61 63  
Fax (93) 258 30 33  
08037 BARCELONA

Dante, 37-39  
Tel. 358 83 00  
Fax (93) 358 82 87  
08014 BARCELONA

Violante de  
Hungría, 125  
Tel. 33040 08  
08028 BARCELONA

Pons y Gallarza, 41  
Tel. 345 64 64  
Fax (93) 345 99 84  
08030 BARCELONA

# ALOJAMIENTOS DE LUJO EN EL PORT DE BARCELONA

*Durante los Juegos Olímpicos el Puerto de Barcelona ofrecerá una imagen excepcional, ya que un total de 16 trasatlánticos de lujo fondearán en sus aguas para servir de alojamiento a 30.000 personas, garantizando cada uno de ellos un servicio de calidad similar al que ofrece un hotel de cuatro o cinco estrellas. Esta experiencia, pionera como muchas de las que ofrece la organización de este evento internacional, producirá una excepcional movilidad en la zona y, sin duda, el servicio de taxi tendrá allí un importante núcleo de demanda.*

A medio camino entre el Área de Montjuïc y la Villa Olímpica, básicamente entre la dársena de San Beltrán y la del Morrot, los dieciséis trasatlánticos de lujo servirán de alojamiento a la familia olímpica y patrocinadores de los Juegos del 92, entre los que destacan IBM, SEAT, NBC, la Revista Times, etc. La capacidad total de los buques, que ocuparán una línea de amarres de tres kilómetros, será de unas 2.800 cabinas aproximadamente, con una previsión de 7.000 personas residentes en cualquier momento. Si se consideran los diversos turnos rotatorios, se prevé que unas 30.000 personas disfrutarán de este excepcional modelo de alojamiento.

## Cuidada planificación

Hasta la fecha no se conocen los detalles finales que determinarán la organización de los accesos, las zonas de aparcamiento, la de acreditaciones, etc. No obstante, cabe decir que los patrocinadores contarán con zonas de aparcamiento próximas a los buques y el Comité Organizador Olímpico de Barcelona 92 ofrecerá un servicio de transporte que circulará a intervalos regulares, garantizando la movilidad de los residentes en el entorno de las instalaciones olímpicas.

El Puerto Autónomo de Barcelona será el encargado de ofrecer a los barcos todos los suministros necesarios:

agua potable, energía, etc. Asimismo se encargará de la recogida de basuras, de lodos y aceites, pues las previsiones apuntan que estas embarcaciones producirán alrededor de 150 toneladas de desperdicios.

El COOB'92 se encargará de proporcionar la infraestructura básica de telecomunicaciones: servicio de fax, teléfono, cabinas públicas de teléfono, etc. Asimismo el COOB'92 establecerá un centro de servicios generales, que estará a disposición de los visitantes las 24 horas del día. Allí se ubicarán las salas de recepción de invitados, el servicio de información e intérpretes, además de otros más generales, como los bancarios para cambio de moneda, agencias de viajes, cafeterías, alquiler de coches, correos....

Para garantizar la seguridad de todas estas personas, se establecerá un sistema de vigilancia marítima y terrestre. La zona estará resguardada por una valla con equipos de detección electrónica y visual y las dársenas donde se ubicarán los respectivos trasatlánticos estarán cerradas con una barrera marítima y controladas por efectivos de la policía submarina y equipos electrónicos.

## Ilustres visitantes

Barcelona ya tuvo la oportunidad el pasado verano de conocer de cerca algunos de los trasatlánticos de lujo que fondearán en las aguas de su puerto. El que despertó una mayor atención fue el «Royal Viking Sun». Esta embarcación, con capacidad para 740 pasajeros y considerada la más lujosa del mundo, alojará desde el 22 de julio hasta el 10 de agosto próximos a los periodistas y personal de la cadena de televisión norteamericana National Broadcasting Company (NBC). En los espacios de sus ocho cubiertas, los invitados podrán disfrutar de las exquisitas atenciones de una tripulación compuesta por algo más de 400 personas.

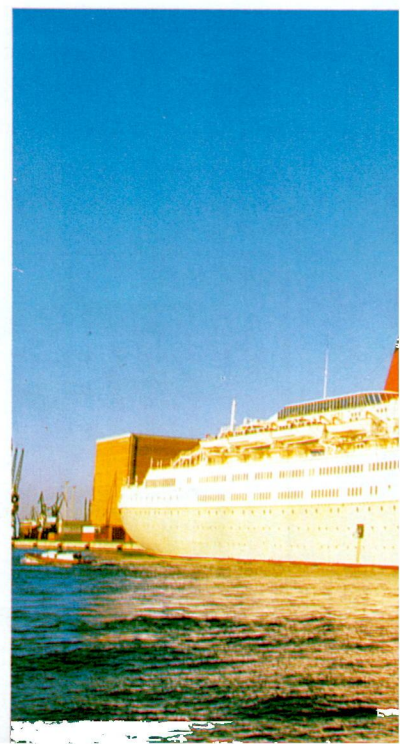

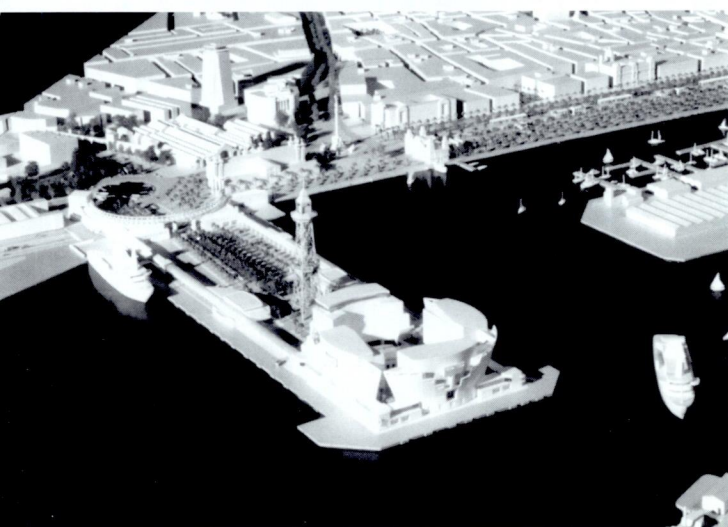

Otra empresa que ya tiene determinada la embarcación que servirá de alojamiento a su personal directivo, clientes e invitados es la multinacional de la informática IBM. Se trata del buque «Danae», de la Compañía naviera italiana «Costa Crociere», que regularmente realiza cruceros turísticos por todo el mundo. Tiene una capacidad para medio centenar de personas y su tripulación está compuesta por 210 personas.



lación está compuesta por 210 personas.

A estos dos modelos, que hablan por sí mismos de la calidad del servicio que se ofrecerá a través de este peculiar alojamiento, hay que añadir otras tres embarcaciones de lujo de la naviera Cunard, que llevan los nombres de «Vistafjord, Cunard Princess, Sea Goddess II» y que en conjunto garantizarán 845 plazas. También fondearán en las aguas del Puerto de la ciudad el trasatlántico «Golden Odyssey» de la Royal Cruise Line (223 plazas), el «Seabourn Spirit» de la naviera Seabourn Cruises (102 plazas), el «Crystal



Harmony» de la empresa Crystal Cruises (480 plazas) y el navío «Berlín» de la Compañía Peter Deilman, con 210 plazas.

Otro punto de atención durante los días de las Olimpiadas será el Muelle de la Marina del Port Vell, donde atracarán un conjunto de 200 yates de eslora inferior a los 50 metros.

El Puerto, convertido por unos días en un verdadero complejo hotelero, y la renovada fachada del conjunto marítimo de la ciudad serán, junto con las principales obras olímpicas, los puntos que despertarán mayor atracción y darán lugar a una actividad desconocida hasta ahora. Sin duda, el servicio de taxi de la ciudad encontrará aquí un alto nivel de demanda.

# COMO REPARAR UNA PINZA DE FRENO Y PURGAR EL CIRCUITO DE FRENOS

Pablo Giménez,  
Profesor de mecánica de la Escuela del Taxi CIUTAT GROGA

**La reparación de una pinza de frenos se realiza cuando se observa que ha descendido el nivel del líquido del depósito de frenos y no existe ninguna fuga en el resto del sistema hidráulico. O bien, como revisión, cada 70.000 km.**

**El tiempo necesario para la reparación, así como las herramientas necesarias, ya se detalló en el artículo del pasado mes. Sin embargo, no debe olvidarse que los datos que se reflejan en el mismo son simplemente orientativos. Se trata, en definitiva, del tiempo que tarda aproximadamente un profesional, según el tipo de frenos que lleve su coche.**

## Pasos previos

Para reparar una pinza de frenos se tiene que examinar el circuito de frenos completo, con el objeto de detectar la fuga y, si ésta no existe, proceder a desmontarlo siguiendo los pasos siguientes:

- a.- Poner el freno de mano al coche y calzarlo
  - b.- Aflojar la rueda
  - c.- Levantar el coche con el gato
  - 4.- Extraer la rueda
  - 5.- Identificar el tipo de pinza (existen diversos tipos de pinza)
- Los más utilizados son el de cuña y el colette. La manera de desmontar, reparar o montar es muy parecida. El primer tipo va sujeto al portacubos por medio de unas cuñas, por tanto éstas serán las primeras que habrá que extraer. Se quitarán los pasadores de seguridad que llevan las cuñas de sujeción para evitar que se desplacen. Después, se extraerán las cuñas con un destornillador para empujar la cuña hacia afuera, teniendo en cuenta que normalmente llevan dos pasadores o un tope en uno de los extremos. (Hay que fijarse en la posición en que van montadas y es necesario efectuar una marca).

A continuación se separa la pinza del portacubos (si es necesario, golpear con una maza de nylon). Al hacer esta operación, no dejar la pinza colgada, atarla al muelle, al amortiguador o donde vaya bien para evitar que el manguito se estropee. Para la extracción del émbolo debe cogerse y pisar el pedal de freno con el fin de que sea expulsado. (Es conveniente hacerlo entre dos personas, para que mientras una pisa el pedal poco a poco, la otra esté al tanto de que no caiga el émbolo). En caso de que no salga porque esté clavado, se puede desechar la pinza y sustituirla entera.

Posteriormente se examina la pinza, valorándose si tiene reparación o vale la pena cambiarla. Para ello se debe prestar atención al estado del émbolo y del cuerpo donde se aloja y que no presente rayas, grietas ni esté agarratado, oxidado, etc.

## Claves de la reparación

Si se decide reparar, debe limpiarse la pinza y el émbolo. Para ello es necesario utilizar líquidos de limpieza especiales, líquido hidráulico disolvente de metilato. Nunca deben utilizarse, para limpiar el émbolo, materiales que puedan dañarlo o rayarlo, como la tela de esmeril o abrasivos.

Una vez esté todo limpio, se sustituirán las juntas o retenes de cierre.

Antes de montarlas, se sumerge tanto el émbolo como las juntas en líquido hidráulico. Se procede a montar las juntas y luego se comprueba que estén alojadas correctamente, sin dobleces. Se introduce el émbolo en su alojamiento, comprobándose que se desliza suavemente en todo el recorrido.

Finalmente se coloca el guardapolvo y se monta la pinza siguiendo las instrucciones de montaje, pero a la inversa.

## Purga del sistema de frenos

Purgar el sistema de frenos es eliminar las burbujas de aire que pueda haber en el sistema hidráulico de frenos. Para ello se necesitan dos personas, una para pisar el pedal de freno y otra para abrir el tornillo de purga.

Primero se limpia la tapa del depósito de líquido de frenos para evitar que entre suciedad.

Luego se rellena con líquido por encima del nivel. Se purga siempre la parte más alejada de la bomba de freno a la más cercana.

Posteriormente se localiza el purgador, utilizando la llave adecuada para abrir el sangrador.

Seguidamente se pisa y suelta varias veces el pedal del freno. Luego hay que aguantarlo pisando mientras otra persona abre el purgador; debe dejarse que el pedal llegue a fondo y luego cerrar el purgador (asegurarse de que está bien cerrado, de lo contrario volverá a entrar aire). Repetir esta operación dejando transcurrir entre una vez y otra unos minutos hasta conseguir que el pedal actúe con normalidad.

Si se quiere aprovechar el líquido, se puede acoplar un extremo del tubo al purgador y el otro a un bote, en el cual se podrá recuperar el líquido sobrante al abrir el tornillo de purga.

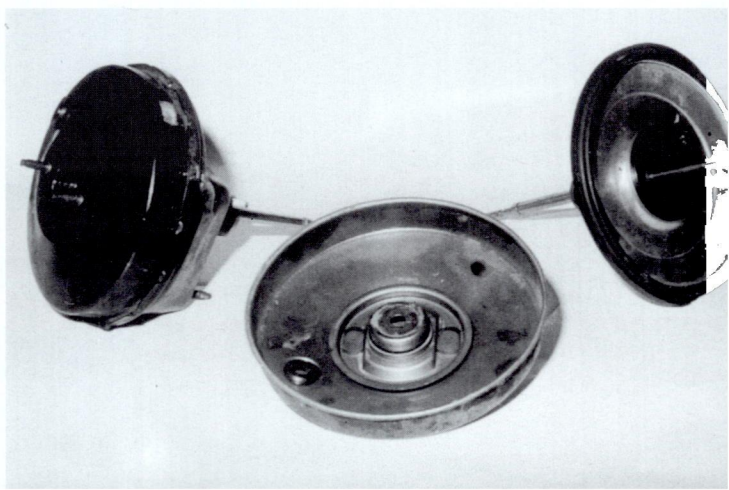

# UNA BUENA NUTRICION GARANTIA DE BUENA SALUD

Pere Fàbregues i García, llicenciat en Educació Física;  
Corinne Vancells Guerin, professora de gimnàstica i aeròbic.

Los alimentos, comparables al combustible que hace funcionar un motor, proporcionan energía y reconstruyen los tejidos celulares que se desgastan por varios motivos, entre ellos la edad. Si el combustible es de mala calidad, el motor se estropea fácilmente.

## La cantidad

El aumento de peso es la simple consecuencia de ingerir más calorías de las que quemamos. El exceso se almacena en forma de grasa y los kilos de más ejercen una presión suplementaria en las articulaciones: región lumbar, caderas, rodillas y pies. Si su peso es superior en un 25% del normal, está jugando con la hipertensión, arterioesclerosis, ataques cardíacos, diabetes.... Ponerse a dieta no significa pasar hambre. Hay que comer de todo, pero de forma equilibrada. Suprimir grupos enteros de alimentos sería contraproducente. Basta con reducir la ingestión de alimentos ricos en calorías, grasas y colesterol.

## Necesidades básicas del organismo

**Proteínas:** pescados y aves, preferiblemente a la plancha, sin aceite ni mantequilla. El aceite de pescado contribuye más a bajar el colesterol que el aceite de maíz. También está la carne, pero debería suprimirse de la dieta la de cerdo. Además, no es necesario comer carne todos los días, con dos veces por semana es suficiente. Tampoco hay que olvidar las judías secas y los guisantes.

*Una nutrición adecuada es tanto o más importante aún que el ejercicio físico regular, para un estado físico óptimo. La calidad de nuestra vida (presente y futura) depende directamente de la calidad de nuestra salud. Por ello deberíamos preocuparnos seriamente de lo que comemos y de cuánto comemos, porque los alimentos que ingerimos constituyen la materia prima de nuestro organismo.*

**Vitaminas:** en la combustión de los alimentos se producen unos residuos que el organismo debe eliminar, para ello necesita vitaminas y minerales. Las vitaminas se encuentran en las frutas y en las verduras, que deberían constituir casi el 70% de lo que se come. Los cereales también son muy importantes.

**Minerales:** Los principales son el calcio (leche y derivados) y el potasio (cítricos, plátanos, verduras, vegetales de hoja verde, etc.).

**Fibra:** La fibra beneficia el funcionamiento intestinal, que es fundamental para eliminar los residuos o radica-

## Optica Ruiz Urrea

Diplomado A. Ruiz Beckers  
Talleres propios. Fundada en 1924  
Ronda San Antonio, 63  
Teléfono 454 59 45  
08011 Barcelona

LENTILLAS CORNEALES - APARATOS PARA SORDOS  
(servicio de limpieza y reparación)

Monturas Nacionales y de importación. Cristales de todos los tipos.  
Distribuidor Oficial de las gafas CARTIER PARIS  
Especialistas en los multifocales invisibles, visión perfecta en todas las distancias.

RENOVACION DEL PERMISO DE CONDUCIR  
Si le han encontrado alguna deficiencia visual, VISITENOS y le daremos la solución.  
SUS GAFAS EN DOS HORAS

20% de Descuento a los Sres. taxistas y familiares.

65 años como profesionales ópticos, garantizan nuestros trabajos y servicios.

les funcionales. Por otra parte, se combina con las grasas y disminuye su acumulación. Se encuentra en los hidratos de carbono complejos: cereales, frutas y vegetales, verduras, pan integral, patatas, judías y guisantes.

**Grasa:** Nuestro organismo necesita cierta cantidad de grasa para reemplazar la pérdida de tejido y para metabolizar las vitaminas, pero en una cantidad reducida. El aceite de oliva sin freír, contrariamente a lo que se ha dicho, es un aliño saludable.

### Hábitos dietéticos

Evitar al máximo el colesterol y las grasas animales, como la manteca. Evitar los fritos, como el aceite quemado a temperaturas elevadas, porque se vuelve tóxico y nocivo.

Reducir al máximo el consumo de dulces refinados y empaquetados, pobres en elementos nutritivos y ricos en calorías.

Dejar de consumir, en lo posible, alimentos preparados o industriales y cualquier cosa envasada o enlatada con conservantes, colorantes artificiales, aromatizantes y otros productos químicos.

Importante: « lo más sano es simplemente lo más natural ». Los malos hábitos (tabaco, comidas picantes, café, abuso de sal, beber más de uno o dos vasos de vino o cerveza, bebidas carbónicas o carbonatadas (con gas), comilonas...) neutralizan, es decir dejan sin efecto los buenos.

Masticar bien los alimentos y relajarse durante las

comidas; la digestión lo notará. No debe esperarse a estar lleno ni ahito para cesar de comer, basta con estar satisfecho. De lo contrario se causan verdaderos estragos en los intestinos.

**Cuidar la hidratación:** La mayor parte de la gente no bebe suficiente agua durante el día. Debería beberse, como mínimo, un litro y medio de agua al día, pero no durante las comidas, sino entre ellas.

Comer fruta, a ser posible y para que sea totalmente provechosa, media hora antes de la comida o a media mañana o media tarde.

Comer excesivamente predispone a almacenar grasas, puesto que durante la noche no se realiza actividad alguna y, por tanto, no se queman calorías. El desayuno, en cambio, es de gran importancia: debe ser satisfactorio, rico y completo. Rendiremos más.

Hay que fijarse en lo posible en las combinaciones de alimentos. En general es preferible no mezclar en una misma comida los hidratos de carbono (pastas, patatas, cereales) con las proteínas. La razón es que los intestinos necesitan absorber la máxima cantidad de los aportes nutritivos sin que éstos se neutralicen unos con otros. Además, parece que de esta forma es más difícil engordar. Las verduras y los vegetales se pueden combinar con todo. Pero no siempre es fácil seguir esta regla: los cereales contienen en sí mismos, paradójicamente, hidratos y proteínas, y además se toman, como es normal, con leche (que también tiene proteínas), si bien eso no quiere decir que sea malo tomarlos, sino al contrario, es un desayuno muy completo y nutritivo.



# Campaña

## "Taxi, posa't guapo"

### 1.992



#### Mejoras contempladas:

- Aire acondicionado
- Teléfono
- Terminal electrónico para el cobro con tarjetas de crédito

Para el año 1.992, el aire acondicionado y el teléfono serán subvencionados directamente por el menor precio que establezcan los fabricantes y/o distribuidores acogidos a la Campaña y que serán anunciados oportunamente.

El terminal electrónico para el cobro con tarjetas de crédito será suministrado a través de **Ciutat Grogà, S.A.** (c/ Lutzana, 115. Barcelona. Tel. 485 04 26).

**CAMPANYA PER A LA MILLORA DEL PAISATGE URBÀ**

Ajuntament  de Barcelona



Àrea metropolitana de Barcelona  
Entitat del transport

# EL PAR EL COR DE LA CIU

Carmen Navarro



# ALELO

TAT

És poc més de mitja tarda a l'avinguda del Paral·lel. Entre el carrer Tàpies i el Nou de la Rambla, sota l'ombra de l'Arnau, dos vellets corbats pel pas del temps arrosseguen l'ossada per la vorera, tot assenyalant diversos punts de l'avinguda. Espiant-los des de l'altra banda, l'entrada del que fou teatre i cinema «El Nuevo», és fàcil imaginar la seva conversa:

-Refot, Mariano! No vaig passar picors jo aquí, amb la Chelito i la seva puça. Allò sí que eren bones èpoques!

I el Mariano vinga a fer que sí amb el cap, arrossegant els peus com qui fulleja amb nostàlgia les planes d'un dietari. L'altre, infatigable, prossegueix:

-Aquella façana, la del «Nuevo»... a terra. Igual que l'«Apolo», l'«Español», El «Cómico»... Una passada, Mariano... «El café cantante», el «Sevilla»... i no continuo, perquè encara se'm dispararia l'úlcer.

-Doncs a mi m'han dit que als terrenys del «Nuevo» hi faran zona verda.

-Mira, Mariano... com em deia l'àvia, no diguis blat que no sigui al sac i ben lligat; oi que m'entens?

El Mariano fa la mitja rialla, com si no fos el primer cop que sent aquella sentència de l'amic. Després, un dels dos proposa a l'altre de seure en una terrassa de bar. El cor ja no és com abans. La sang circula més a poc a poc que aquell tramvia que travessava el Paral.lel a començaments de segle.

-Abans, abans sí que tenia energia, macagumlolla! Els cambres d'ara m'haurien d'haver vist servint vermuts amb sífo i tapes de calamarsos a l'«Español». Te'n recordes, de l'«Español», Mariano? Mira que se'n van arribar a celebrar de reunions polítiques i sindicals....

-I no només això; també hi anaven els empresaris i els managers, venien a buscar els artistes i, allí mateix, firmaven contractes.

-Plegava de treballar a les tres de la matinada. I era aleshores quan els carrers semblaven més vius; llums per tot arreu, ramats de gent cridant i rient amunt i avall... una bogeria màgica. Com en deien, Mariano? Macagumlolla, sempre me n'oblido! Com li deien, al Paral.lel?

El Mariano torna a fer la mitja rialla còmplice i tanca els ulls. No li cal fullejar el dietari per evocar els dos mots amb tota la intensitat d'un amor molt enyorat:

- El "Broadway català".

- Justa la fusta, Mariano. I ara què? Llufa! Els bars fent la migdiada perpètua. Els artistes, que ja no es reuneixen a la sortida dels teatres. Què ens queda, d'aquells temps? El Molino i l'Arnau com a music-halls i el Victòria com a teatre - Sí, home: l'estan remodelant. -Macagumlolla: al solar de l'«Apolo» diuen que hi aixecaran un hotel amb teatre inclòs. Em penso que es continuarà dient igual. Mira que et dic: un cop hagin remodelat el Paral.lel, aquest triangle que va del Molino al Bagdad... amb l'Arnau, l'Apolo i l'Studio 54... semblarà un Montmartre barceloní, no et sembla, Mariano?



- Jo prendré una llimonada, gràcies.

- I vostè, senyor? -diu el cambrer.

- Aigua sense gas. Te'n recordes de la "Viosa", la florista del Molino?... Sí, home; la que feia la ronda per darrera les llotges....." qui em compra aquesta rosa tan bufona?".. Però això eren altres èpoques, quan els artistes encara alternaven amb la clientela. Ara, no. Només t'has de fixar en les fotos de les artistes d'abans... recordes quins pernilots que tenien? En canvi, avui dia, sembla que s'han de partir per la cintura. Tot i que el pitram el conserven. Oi que sí, Mariano?

-Doncs què vols que et digui. Cal mirar

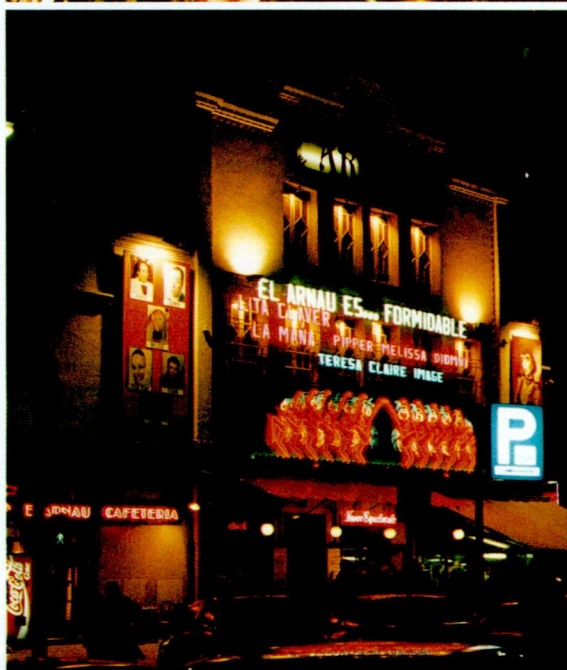



# UN TAXI PER A TOTHOM

Ja circula per l'Àrea Metropolitana de  
Barcelona un taxi per a tothom, **també per  
a les persones que tenen dificultats  
per moure's, i per als minusvàlids.**

---

Truqueu a TAXI RADIO MOVIL, **Tel. 358 11 11**  
les 24 hores del dia

---



Àrea metropolitana de Barcelona

UN SERVEI DE CIUTAT GROGA

**AL MATEIX PREU QUE LA RESTA DE TAXIS**

cap endavant, també. I em penso que això de les Olimpíades li vindrà bé, al Paral.lel. També l'han inclòs a la remodelació de la ciutat. L'altre dia, no sé on vaig llegir que els empresaris del Paral.lel, amb la col.laboració de l'Ajuntament, resoldran el problema d'il.luminació de l'avinguda. Ja s'han encarregat estudis tècnics per resoldre-ho. ¿I què me'n dius de les tres xemeneies de la FECSA? Si a aquest element típic del paisatge s'hi afegeix equipament social i una zona ajardinada, ja veus que...

-Sí, ... ara només falta que els vianants tornin a fer les paus amb el Paral.lel. Que hi passen més sovint, diant!, en comptes d'amorrar-se a la fotuda tele. Saps què, Mariano? Jo, de moment, m'he apuntat a l'«Associació d'Amics del Paral.lel», per col.laborar en el pla de relleu i intentar que no tanquin més locals. A veure si entre tots li podem tornar el somriure.

-És el que diu la Maña: «Esta avenida no la tiene ninguna ciudad del mundo».



-A propòsit, deu ser l'hora. Som-hi?

Sí. És l'hora. Silenci, senyores i senyors. L'espectacle és a punt de començar. A l'escenari, artistes embolcallats de plomes, les frases còmiques de Pipper, la sal i el pebre de la Maña. A la platea, un públic repartit entre els fidels de totes les nits, curiosos, comiats de solters i solteres. Probablement, una part del Broadway català s'ha perdut pel camí, però la màgia i la llum d'aquesta avinguda que uneix el port amb la Plaça Espanya reneix, cada nit, quan a ritme de notes engrescadores i taps de cava, l'artista canta:

«Vuelve a nosotros, vuelve a vivir, hay alegría, hay emoción; el Paralelo en mi corazón. El Paralelo siempre será sueño, canción y alegría. Corazón de la ciudad.»





## Subscripció gratuïta

Si encara no rep la Revista Taxi Metropolità de Barcelona i està interessat o interessada a rebre-la, ompli si li plau la butlleta següent:

**Nom** \_\_\_\_\_

**Cognoms** \_\_\_\_\_

**Adreça** \_\_\_\_\_

**Codi Postal** \_\_\_\_\_

**Municipi** \_\_\_\_\_

**Si es tracta d'una empresa, especifiqui'n el nom:**

\_\_\_\_\_

**Trameti aquesta butlleta a l'adreça següent:** c/ 62, núm 420. Zona Franca. 08040 Barcelona. Especifiqui en el sobre: «Revista del Taxi».

Ruego a Uds. me ayuden a localizar a un taxista que el pasado mes de junio me llevó a la Estación Marítima. No pudo cobrar el importe de la carrera y dijo que no me preocupara, que volvería a recogerme a mi regreso del Crucero que realicé. Sin embargo, no volvió. Como este invierno pienso realizar algunos viajes fuera de Barcelona y este señor taxista me pareció una excelente persona, quisiera contactar con él, además de pagarle lo que le debo.

Acerca de los datos sobre su persona sólo puedo aportar uno: me contó que vive en la calle Mandri, en Barcelona, y es dueño de varios taxis.

El taxista al que alude la usuaria puede llamar al teléfono 815.20.18 de Vilanova i la Geltrú

**Firma: Nuria Ferré  
Vilanova i la Geltru**

### Objeto perdido

El día 30 de septiembre me dejé en la parte trasera de un taxi una cámara filmadora, marca Sanyo, con la

cinta grabada del cumpleaños de mi hija, que lo celebramos en la hamburguesería BurgerKing, situada en el Paseo de Gracia, nº 4.

Esto pasó alrededor de las 20:00 de la noche y la carrera se realizó de la forma siguiente: Plaça Urquinaona - c/ Indústria y luego Via Favència, 220 (Barrio de Verdún).

Solicitaría al Sr. taxista que realizó dicha carrera y encontró la filmadora, me la entregue personalmente o me envíe la cinta por correo a la dirección que abajo se

especifica. Estaría muy agradecida y sería muy bien gratificado. Gracias por adelantado.

**Firma: Ana Rosa Herranz Romero**

c/ Progreso, nº 38, 3ª -1a.

Al cierre de esta publicación la usuaria aún no había recuperado el objeto que reclama.

### Agradecimiento

Es para mí un placer poder dar las gracias al taxista con licencia nº 3170, que depositó en el Ayuntamiento de

Barcelona, el pasado 4 de noviembre, una agenda que dejé olvidada en el asiento trasero de su vehículo.

Me resulta realmente grato saber que en Barcelona contamos con un colectivo, como es el del taxi, que demuestra tan alto nivel profesional y calidad humana. Encontrarse con estos detalles por parte de dicho colectivo es siempre un estímulo para seguir utilizando sus servicios.

**Firma: Luis Villalva**  
BCN Productions.

## GUIA URBANA DE BARCELONA AREA METROPOLITANA Y OTROS MUNICIPIOS



Tomo I  
INFORMACION  
GENERAL



Tomo II  
NOMENCLATURA  
Y PLANOS



Tomos III y IV  
AREA METROPOLITANA  
Y OTROS MUNICIPIOS



Incluye Guías Urbanas de:

Barcelona, Argentona, Badalona, Barberà del Vallès, Castelldefels, Cerdanyola, Cornellà, Esplugues, Gavà, Granollers, L'Hospitalet, Igualada, Manresa, Martorell, Mataró, Molins de Rei, Mollet, Montcada, Montgat, Pallejà, El Papiol, El Prat de Ll., Ripollet, Rubí, Sabadell, Sant Adrià, Sant Boi, Sant Climent, Sant Cugat, Sant Feliu de Ll., Sant Joan Despí, Sant Just Desvern, Sant Vicenç dels Horts, Santa Coloma de Cervelló, Santa Coloma de Gramenet, Santa Perpètua de Mogoda, Sitges i Les Botigues de Sitges, Terrassa, Tiana, Vic, Viladecans, Vilafranca del Penedès, Vilanova i La Geltrú y Zona Franca.



De venta en Librerías, Papelerías y Quioscos  
Editorial Pamias • Barcelona • Tel. 900-300 618

## Soluciones

### Memorímetro, nº 28

- 1.- 1.901 (1.908)
- 2.- Núvol i Cadira;
- 3.- Rafael Moneo;
- 4.- Remodelado Palau de l'Agricultura;
- 5.- Turó de la Creueta del Coll;
- 6.- Eixample;
- 7.- Roy Shifrin. Brigadas Internacionales (boca del Túnel de la Rovira);
- 8.- Ganduxer, 31;
- 9.- The Olympic Village has got 2000 dwellings and the two highest buildings of Spain;
- 10.- Tapineria, 10.

El premio de 10.000 ptas. ha correspondido a Pedro de la Rosa Sarsenach (Licencia: 814). Estará a su disposición en el Servei del Taxi de la EMT, c/ 62, núm. 420. Zona Franca, 08040 Barcelona.

	ANIMAL CUADRIPÉDICO SUCIO, ASQUEROSO (INGLES)	BASA (ING.)	R	E	S	S	E	T	NOTICIA
	F	A	R	O	E	A	N	CANTON DE LA VICTORIA	
	O	T	C	L	A	R	A		
	U	A	L	A	T	R	U		
	LA RESPONDA	SIGNO MATEMÁTICO	L	A	N	A	L	O	G
	LA DE LA VICTORIA	PARTE DE ASES	M	I	T	O	ORD (FRAN.)	CANTON DE LA VICTORIA	
	LA DE LA VICTORIA	ISLA (FRAN.)	A	L	E	T			
	LA DE LA VICTORIA	ISLA (FRAN.)	S	E	N	A	ORD (FRAN.)	CANTON DE LA VICTORIA	
	LA DE LA VICTORIA	ISLA (FRAN.)							

## Romabell, s.a.

Taller de reparación de automóviles

DESEA

### FELICES FIESTAS

a todos los taxistas  
y colaboradores del taxi

Pº Universal, 9-13 - 08031 BARCELONA  
Tel. 427 13 54



# 412 00 00

INFORMACIÓ SOBRE TRANSPORTS PÚBLICS

INFORMACIÓ PER A L'USUARI DEL TAXI:  
Pèrdua d'objectes - Tarifes

**RECAMBIOS TAXI-AUTO S.A.**



**ACCESORIOS**

RECAMBIOS EN GENERAL  
AL SERVICIO DEL TAXI

Central: Castillejos, 306 - 08025 Barcelona  
Tel. 236 04 00 - Fax 236 04 05  
Cartellá, 189 - 08031 Barcelona - Tel. 357 44 54

# TELEMOBILE

## EL PODER DE LA COMUNICACIÓN AL INSTANTE



GX 9000 TMA-450



GX 9900 TELEFONO PORTATIL CELULAR TMA-900



GX 8900 TELEFONO MOVIL CELULAR TMA-900

### GX 9000 TMA-450

- \* Marcación abreviada (50 números de memoria)
- \* Kit manos libres
- \* Posibilidad de alarma externa
- \* Código bloqueo
- \* Control de volumen en el auricular
- \* Microteléfono extraíble

### GX 9900 TELEFONO PORTATIL CELULAR TMA-900

- \* 100 memorias alfanuméricas
- \* Bloqueo electrónico de protección
- \* Marcación de hasta 16 dígitos
- \* Indicador de batería descargada
- \* Contador tiempo de la llamada
- \* Kit instalación coche opcional

### GX 8900 TELEFONO MOVIL CELULAR TMA-900

- \* 60 números de memoria
- \* Operación manos libre
- \* Autodesconexión
- \* Bloqueo electrónico de protección
- \* Enmudecimiento de la radio de coche
- \* Iluminación del teclado



**SCS**

COMPONENTES ELECTRONICOS. S.A.

Precios especiales para los Sres. taxistas a través de **Ciutat Grogà**.

**DISTRIBUIDORES EN TODA ESPAÑA**

# AQUEST NADAL

# PLANTA'L



Si vols unes festes plenes de pau i tranquil·litat; si vols unes festes sense embussos ni presses, aquest Nadal planta el cotxe i fes via amb el Metro, el Bus i el Taxi. Així podràs arribar sense problemes a qualsevol punt de la ciutat, i passejar o fer les teves compres amb tot el temps del món.

Perquè, com cada Nadal, hem posat al teu abast mesures especials per millorar la circulació i descongestionar el centre:

augment de la freqüència i dels horaris dels transports públics, restriccions de trànsit a les zones més conflictives i ampliació de les places de pàrking per a vehicles particulars.

Si vols regalar-te temps i gaudir de l'ambient festiu de la teva ciutat, planta el cotxe i fes via ràpidament amb el Metro, freqüentment amb el Bus i còmodament amb el Taxi. Aquest Nadal, fes via.

AYGVSTA BBT

# OPEL VECTRA



## PARA USO PROFESIONAL.

El Opel Vectra GL 1.7 Diesel es un trabajador infatigable.

Consume muy poco: 4,4 l. a 90 Km/h. y dispone de un amplio maletero con una capacidad de hasta 530 litros VDA.

En versiones de 4 ó 5 puertas, y con el confort y la seguridad de su ingeniería alemana Opel.

Descubra el Vectra más profesional en su Concesionario Oficial Opel.



Le esperamos

### AUTO BAIX

Ctra. Sta. Cruz de Calafell, km 9,2  
Tels. 654 05 12 / 654 15 12 - SANT BOI DE LLOBREGAT (Barcelona)

### BENEDITO, S.A.

Exposición: Vía Augusta, 232. Tel. 209 39 11  
Taller: Aribau, 320. Tel. 209 42 99 - BARCELONA

### FANAUTO, S.A.

Gran Vía de Carlos III, 70-74  
Europa, 18. Tel. 321 92 00 - BARCELONA

### IBERTRACCION, S.A

Avda. dels Països Catalans, s/n. Tel. 371 30 50  
ESPLUGUES DE LLOBREGAT (Barcelona)

### MASTERDIESEL

Avda. Guipúzcoa, 83. Tel. 313 59 12  
Avda. Meridiana, 235. Tel. 340 37 17 - BARCELONA

### MOTOR REPRIS, S.A.

Gran Vía Corts Catalanes, 484 (esquina Viladomat)  
Tels. 424 93 04 / 423 85 74 - BARCELONA

### ROMAGOSA

Padilla, 318. Tels. 256 63 00 / 348 01 66  
BARCELONA

### SANTAUTO, S.A.

P. Lorenzo Serra, 20. Tels. 386 61 54 / 386 10 00  
SANTA COLOMA DE GRAMANET (Barcelona)

Concesionarios Oficiales

**OPEL**   
Mejores por experiencia