



Manual d'identitat corporativa

14. Rondes

Índex

14.1 Marca Rondes	4
14.1.1 Construcció de la marca.....	5
14.1.2 Tipografia de la marca	6
14.1.3 Colors corporatius	7
14.1.4 Versió en positiu i negatiu	8
14.1.5 Versió sobre fons de color o imatge	9
14.1.6 Àrea de seguretat.....	10
14.1.7 Mida mínima	11
14.1.8 Convivència amb altres marques.....	12
14.1.9 Aplicacions incorrectes.....	13
14.2 Parc mòbil – Contracte manteniment	14
14.2.1 Citroën Berlingo	15
14.2.2 Renault Kangoo	21
14.2.3 Volkswagen Crafter	23
14.2.4 Citroën Jumper	25
14.2.5 Ford Transit	29
14.2.6 Ford Transit amb caixa oberta protegida amb lona ...	31
14.2.7 Nissan Pick-up.....	33
14.2.8 Toyota Hilux	35
14.2.9 Nissan amb grua.....	37
14.2.10 Mercedes Atego amb grua	39
14.2.11 Iveco Trakker amb grua	41
14.2.12 Iveco amb escombradora.....	43
14.2.13 Turisme.....	45
14.2.14 Nissan NV200	47
14.3 Parc mòbil – Direcció del contracte	49
14.3.1 Renault ZOE (a disposició de CCB).....	50
14.3.2 Nissan Leaf (a disposició de CCB)	52
14.3.3 Toyota Auris (a disposició de CCB)	54
14.3.4 Renault ZOE (a disposició d'AMB).....	56
14.3.5 Nissan Leaf (a disposició d'AMB)	58
14.3.6 Toyota Auris (a disposició d'AMB)	60
14.4 Parc mòbil – Assistència tècnica	62
14.4.1 VW Golf.....	63
14.4.2 Toyota Auris	65
14.4.3 Renault ZOE.....	67
14.4.4 VW e-UP	69
14.4.5 VW Passat.....	71
14.4.6 Imant per a cotxes personals	73
14.5 Parc mòbil – Coordinació seguretat i salut	74
14.5.1 VW Golf.....	75

14.6 Vestuari.....	77
14.6.1 Polo màniga curta.....	77
14.6.2 Polo màniga llarga	78
14.6.3 Polar.....	79
14.6.4 Caçadora	80
14.6.5 Caçadora Workshell.....	81
14.6.6 Caçadora – Direcció del contracte (CCB).....	82
14.6.7 Caçadora – Direcció del contracte (AMB).....	83
14.6.8 Caçadora – Assistència tècnica.....	84
14.6.9 Caçadora – Coordinació seguretat i salut.....	85
14.6.10 Pantalons hivern	86
14.6.11 Pantalons estiu	87
14.6.12 Armilla – Contracte manteniment	88
14.6.13 Armilla – Direcció del contracte (CCB).....	89
14.6.14 Armilla – Direcció del contracte (AMB)	90
14.6.15 Armilla – Assistència tècnica	91
14.6.16 Armilla – Coordinació seguretat i salut	92
14.7 Senyalització	93
14.7.1 Tanques de senyalització d'obra	93
14.7.2 Rètol exterior senyalització sales tècniques.....	95
14.7.3 Rètol exterior senyalització sales tècniques amb telèfon d'assistència	96
14.7.4 Rètol exterior senyalització façana oficines.....	97
14.7.5 Rètol exterior senyalització entrada oficines	98
14.7.6 Marcatge identificació inventari	99
14.8 Comunicació	101
14.8.1 Anuncis de premsa	101
14.8.2 Avís d'escala.....	102
14.9 Senyalització túnels.....	103
14.9.1 Façana	103
14.9.2 Interior.....	107
14.9.3 Nom de túnel	111
14.9.4 Separació dels sentits.....	116
14.9.5 Sortides d'emergència.....	117
14.9.5 Cartells d'emergència	121
14.9.6 Caixetí d'incendis i Pal S.O.S.	123
14.9.7 Bàculs	127
14.9.7 Ventiladors	128
14.9.8 Caixes d'enllumenat	130
14.9.9 Sales tècniques.....	132

14.1 Marca Rondes

Aquest és el logotip del servei Rondes.



14.1.1 Construcció de la marca

En aquest esquema es mostra la relació entre els diferents elements que componen la marca del servei Rondes.

Aquestes proporcions no es poden alterar sota cap mena de concepte, excepte en les aplicacions que estiguin normativitzades en el manual.

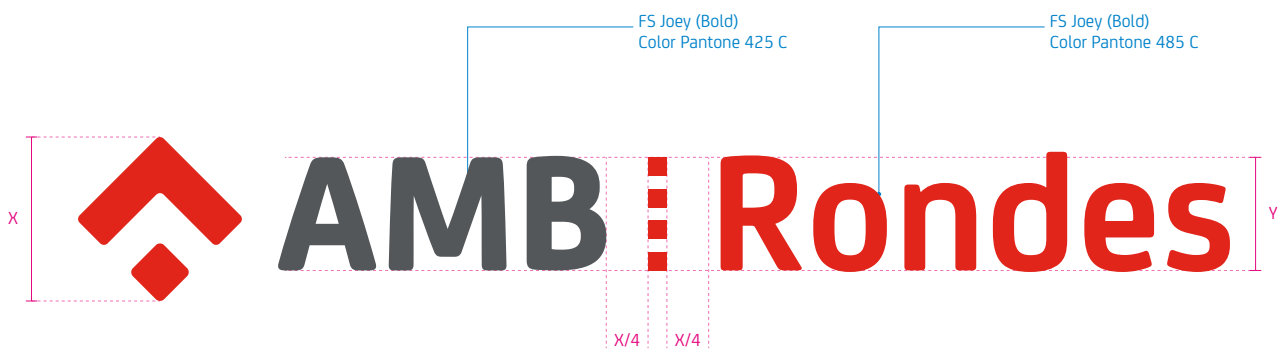

14.1.2 Tipografia de la marca

La tipografia oficial de la marca és la FS Joey en les seves diferents versions. A continuació es mostra un exemple de la família tipogràfica.

FS Joey

**Tipografia
corporativa**
CREATIVA
SOCIAL
emocional
Innovadora

FS Joey Regular
ABCDEFGHIJKLMNOPQRSTUVWXYZ
abcdefghijklmnopqrstuvwxyz
(0123456789.,:;€?!)

FS Joey Medium
ABCDEFGHIJKLMNOPQRSTUVWXYZ
abcdefghijklmnopqrstuvwxyz
(0123456789.,:;€?!)

FS Joey Bold
ABCDEFGHIJKLMNOPQRSTUVWXYZ
abcdefghijklmnopqrstuvwxyz
(0123456789.,:;€?!)

FS Joey Heavy
ABCDEFGHIJKLMNOPQRSTUVWXYZ
abcdefghijklmnopqrstuvwxyz
(0123456789.,:;€?!)

14.1.3 Colors corporatius

Aquests són els colors corporatius principals del servei Rondes i les seves referències en quadricromia, RGB, HTML i RAL.



Pantone 485C

CMYK	0-95-100-0
RGB	228-35-19
HTML	#E42313
RAL	3020

Pantone 425C

CMYK	0-0-0-80
RGB	88-88-90
HTML	#58585A
RAL	7043

14.1.4 Versió en positiu i negatiu

Sempre que sigui possible s'aplicarà el logotip en la seva versió a color en positiu. Sobre fons negre o molt fosc s'aplicarà la versió en negatiu.

Aquí es mostra la marca del servei Rondes en la seva versió a color en positiu i en negatiu.



* Representació de fons, no interpretar com a possibilitat d'emmarcar la marca.

14.1.5 Versió sobre fons de color o imatge

En aquests exemples es mostra la versió de la marca a una tinta quan no es pugui fer servir en el color corporatiu.

Sempre que el color de fons sigui un color clar s'aplicarà en color negre; en cas contrari s'aplicarà en blanc, però mai en color.



* Representació de fons, no interpretar com a possibilitat d'emmarcar la marca.

14.1.6 Àrea de seguretat

Per evitar interferències amb altres elements, que puguin afectar la identitat i visibilitat de la marca, es mantindrà sempre, i en tots els casos,

una àrea de seguretat respecte a la marca de l'AMB equivalent a l'amplada de la meitat del símbol.



14.1.7 Mida mínima

La mida mínima a la qual pot ser reproduïda la marca AMB Rondes és a 4 mm d'alçada.

4mm 

14.1.8 Convivència amb altres marques

La marca AMB Rondes té una intensa relació de convivència amb altres marques.

Totes les marques s'han de tractar visualment amb igualtat, per no deixar-ne cap subordinada.

En aquesta pàgina es mostra la proporció de referència entre marques.

Es pren l'alçada de les lletres dels logots AMB Rondes i CCB com a mida de referència (Y). AMB Rondes i CCB formen un grup inseparable (CCB a l'esquerra i AMB Rondes a la dreta). L'espai entre logots és Y. El logo dels contractistes no té per què anar a una posició concreta respecte a l'altre conjunt, però sempre cal respectar la proporció entre ells.

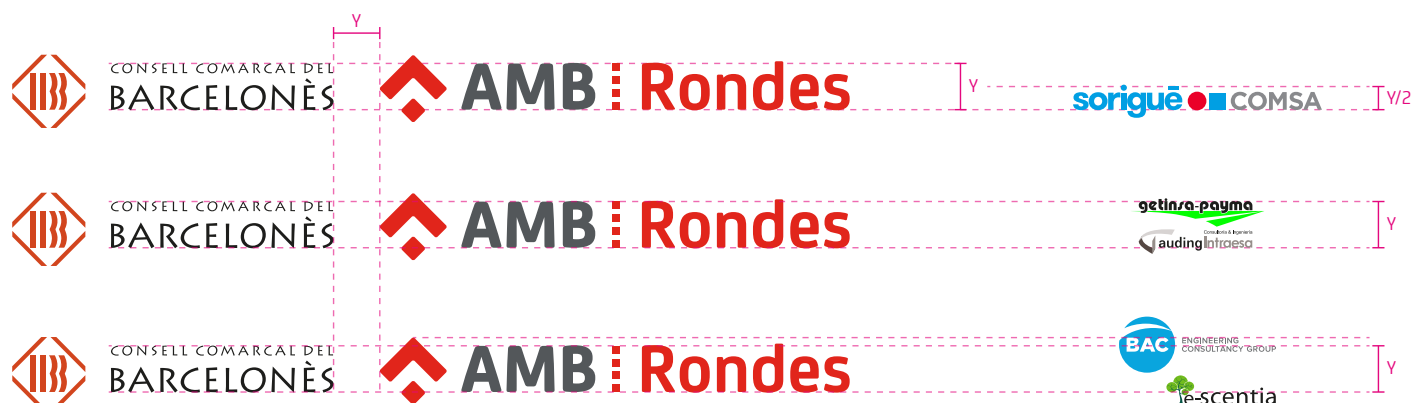

En els casos d'aplicació vertical s'ha fet un ajustament dels logotips per igualar els pesos visuals dels logotips AMB Rondes i CCB. Aquesta modificació només es farà servir en aquests casos.



14.1.9 Aplicacions incorrectes

La marca té unes mides i proporcions relatives determinades pels criteris de composició, jerarquia

i funcionalitat. En cap cas es faran modificacions d'aquestes mides ni s'aplicarà de forma incorrecta.

Aplicació incorrecta del color



Aplicació incorrecta sobre fons de color



Deformació de la marca



Ús incorrecte de la tipografia



Aplicació amb una resolució incorrecta



Ús incorrecte de les proporcions i disposició



Aplicació incorrecta sobre fons d'imatge



Afegir elements gràfics addicionals



14.2 Parc mòbil – Contracte manteniment

Als vehicles els logos d'AMB Rondes i CCB se situaran a la porta davantera. El descriptor anirà alineat horitzontalment amb els logos i situat a la porta posterior.

Alguns vehicles (furgonetes i camions) tenen un espai sense finestres més gran que es pot aprofitar per posar-hi els logos i el descriptor a una mida major. El logo dels contractistes se situarà sobre la roda posterior o, en cas que

hi hagi algun element que ho impedeixi, sobre la roda davantera. La part inferior de tot el vehicle portarà unes franges de seguretat. Al sostre i a la part posterior del vehicle s'hi aplicarà la pàgina web.

Exemples de situacions d'elements als vehicles

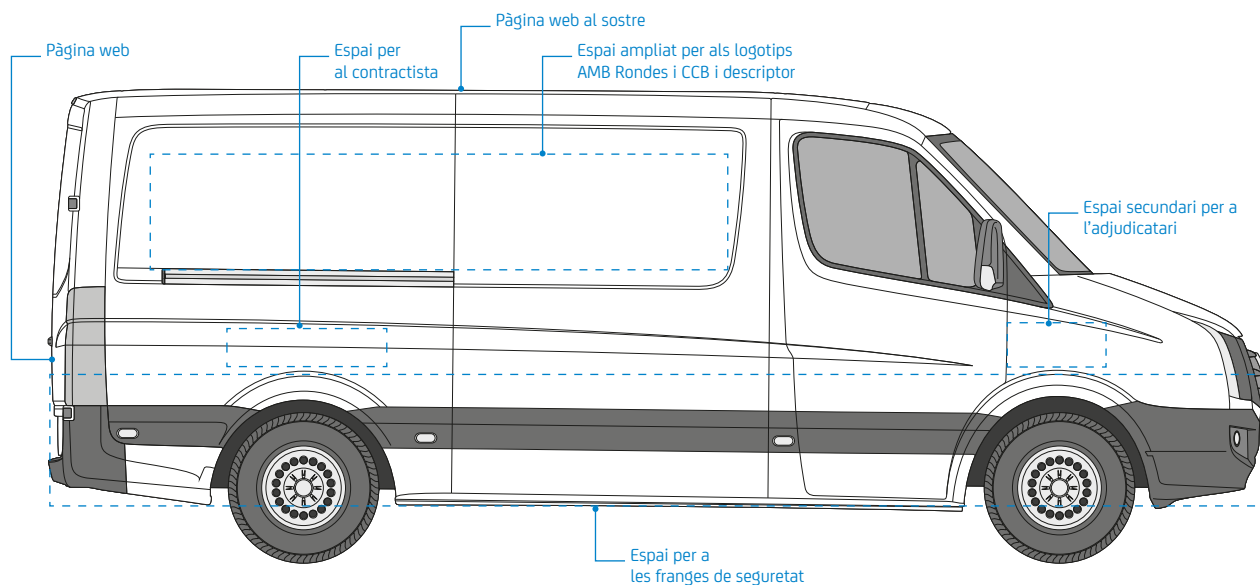
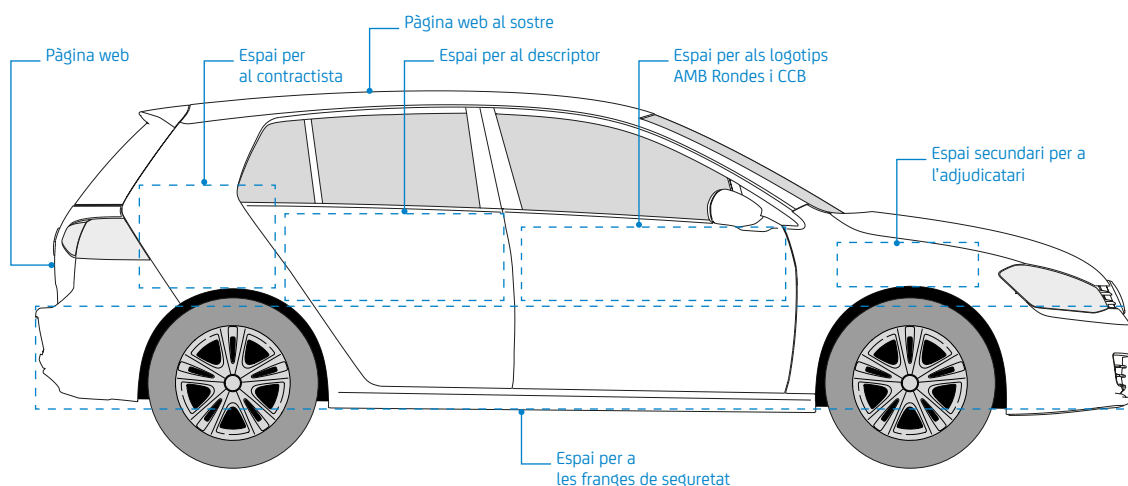

14.2.1 Citroën Berlingo

Als vehicles s'hi apliquen les marques d'AMB Rondes, dels contractistes i les franges de seguretat.



Amb finestra posterior

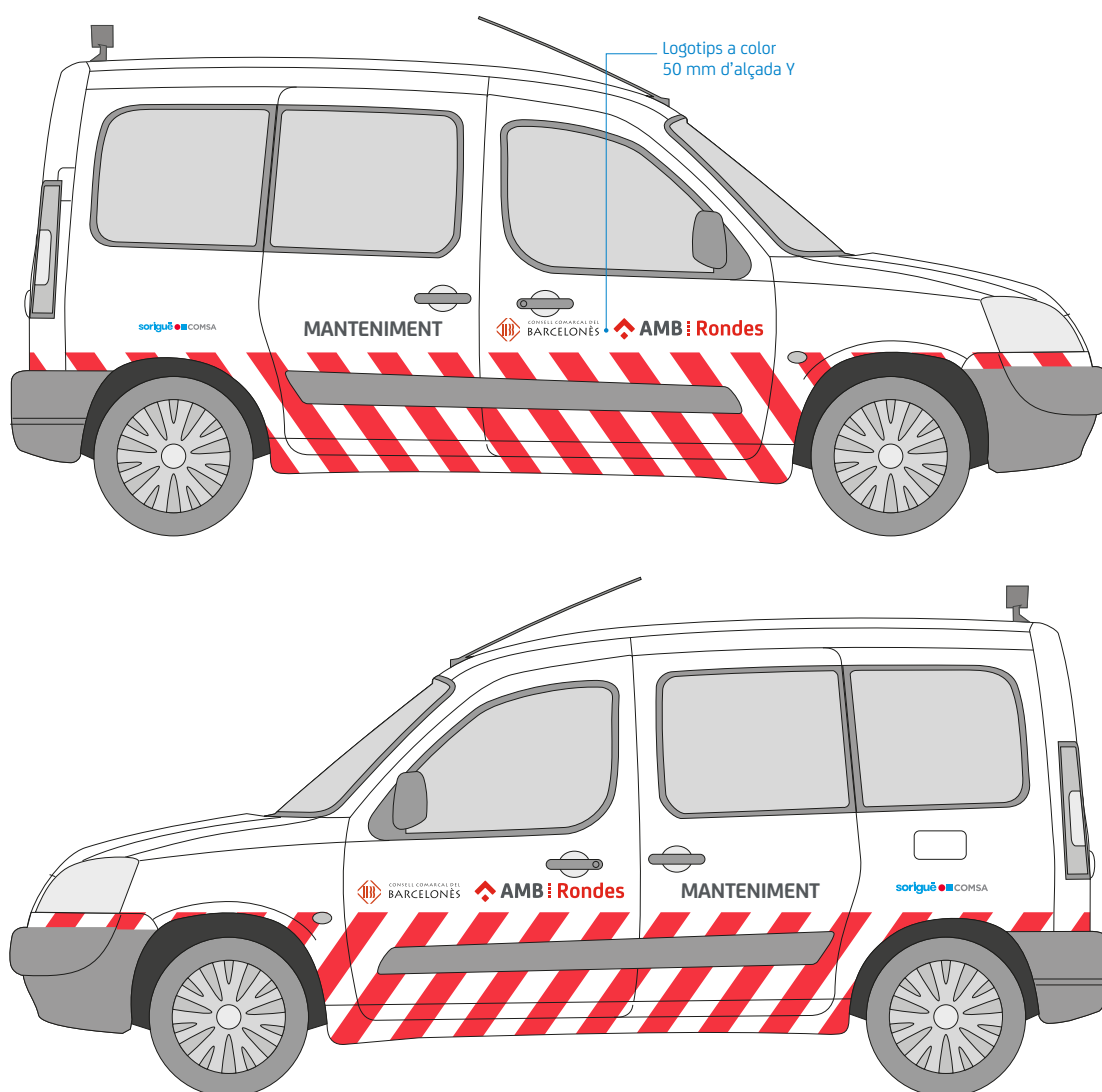

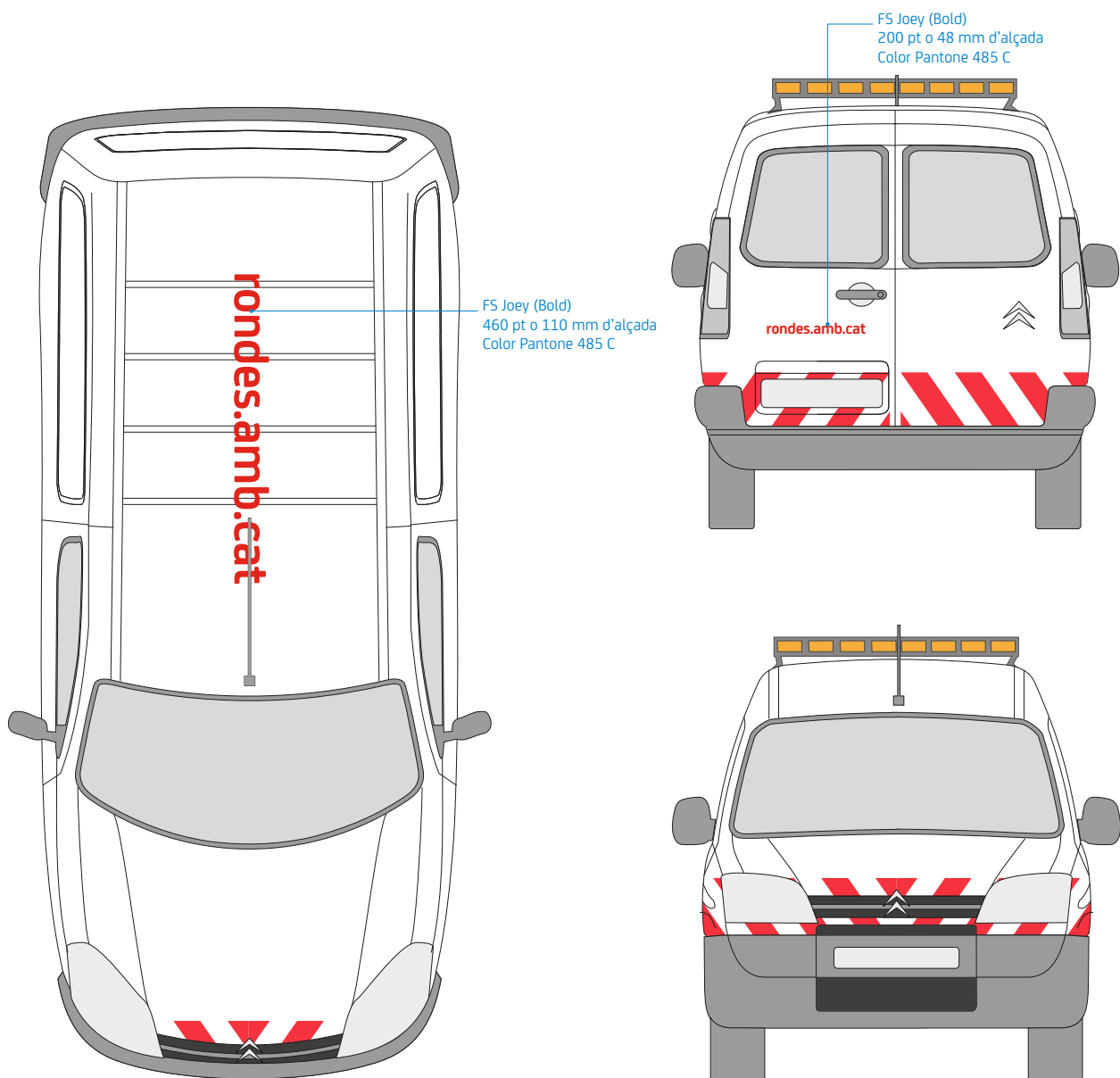

Sense finestra posterior



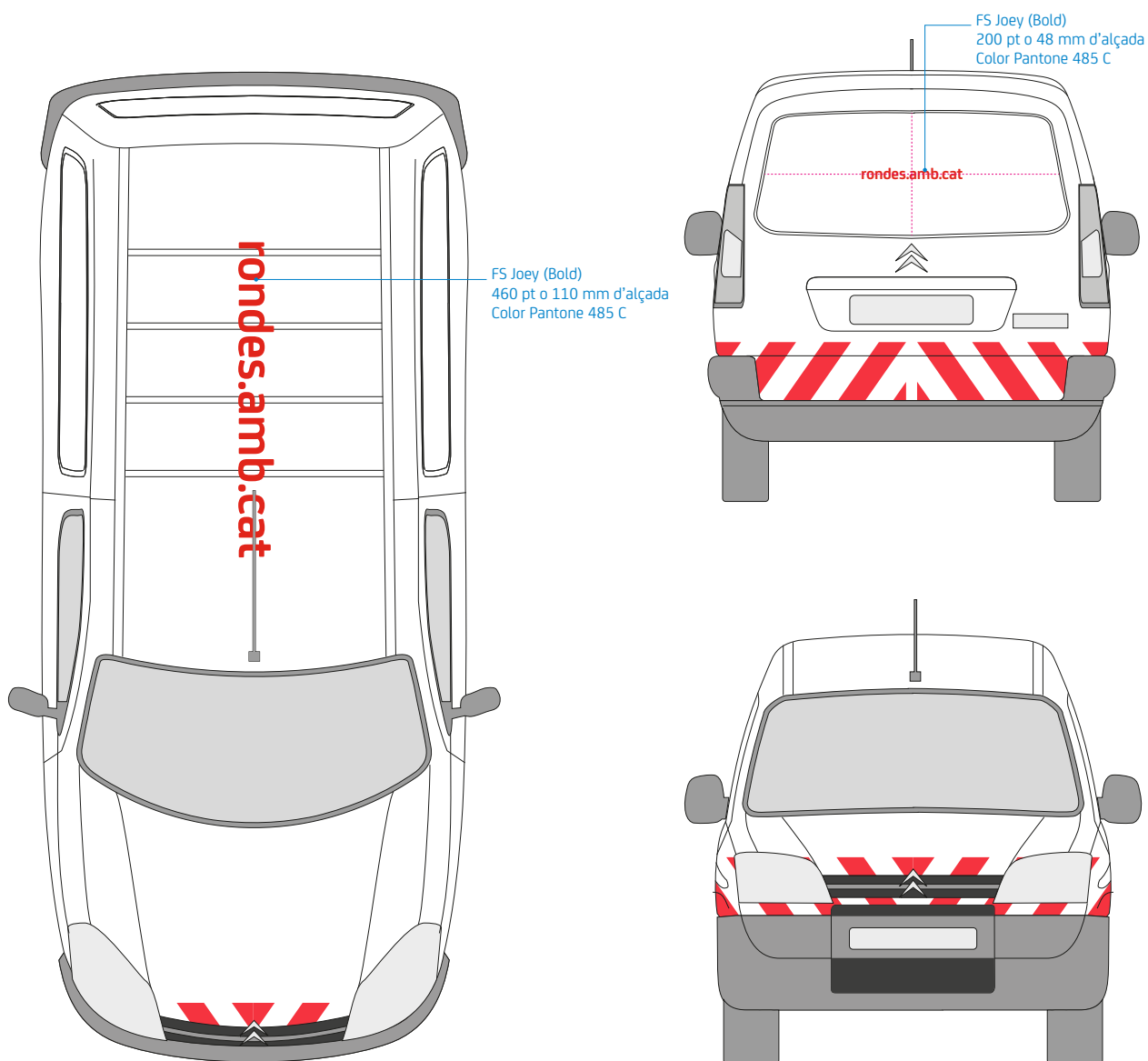

Elèctric

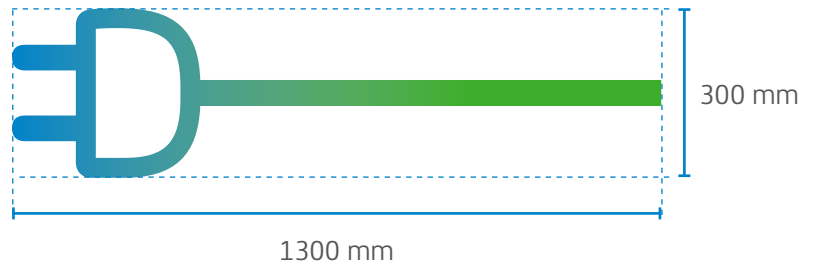
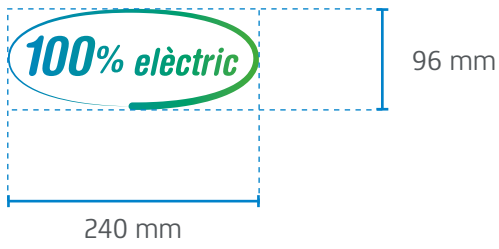

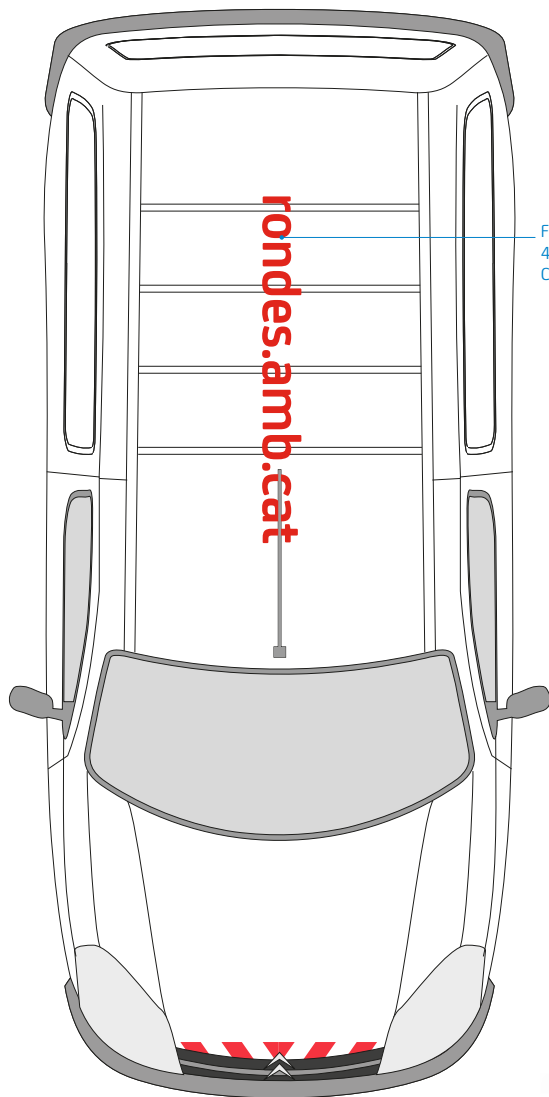

F5 Joey (Bold)
460 pt o 110 mm d'alçada
Color Pantone 485 C



F5 Joey (Bold)
200 pt o 48 mm d'alçada
Color Pantone 485 C



14.2.2 Renault Kangoo

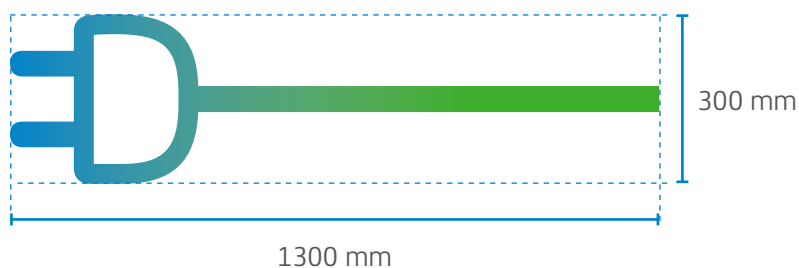
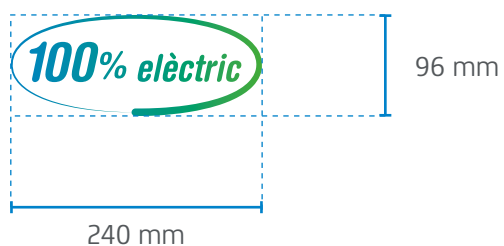

Sense finestra posterior

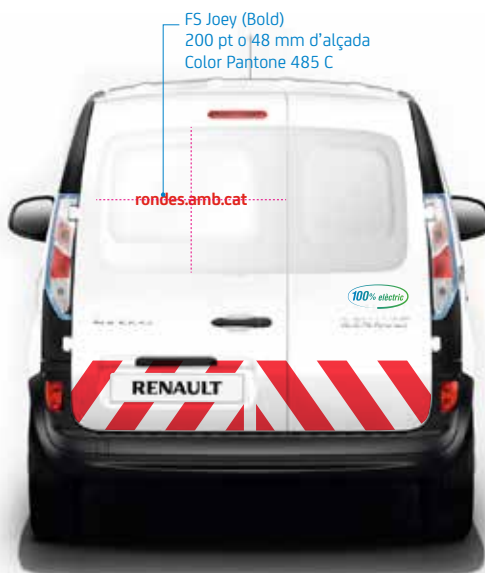
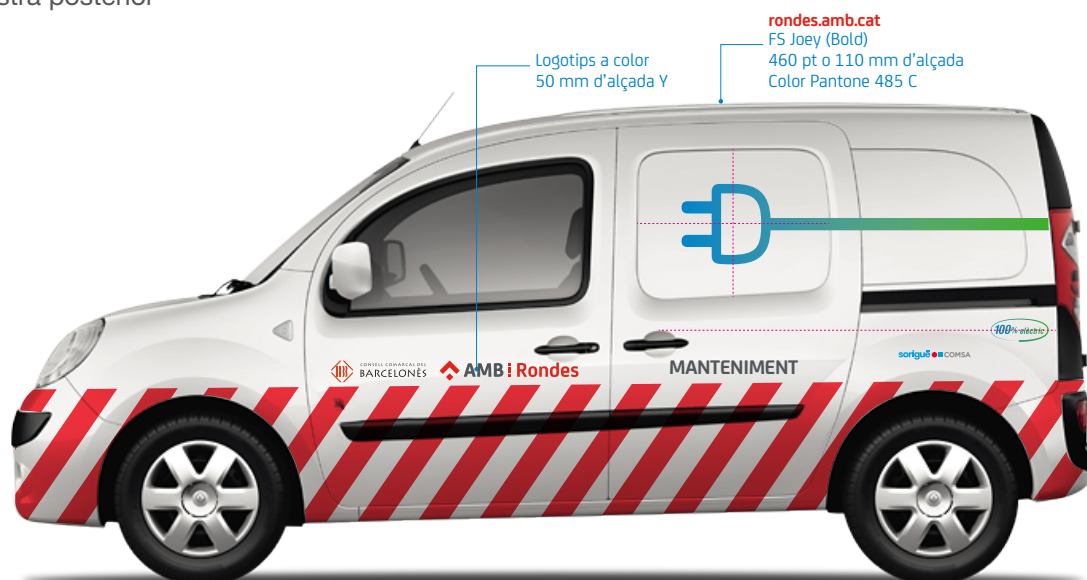

Amb finestra posterior

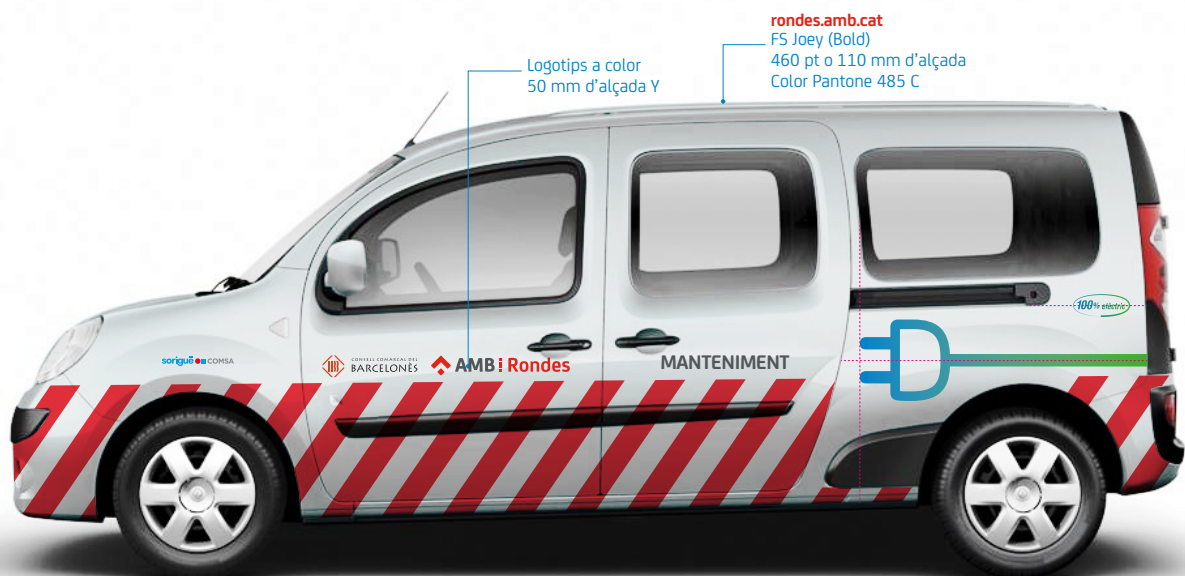

14.2.3 Volkswagen Crafter

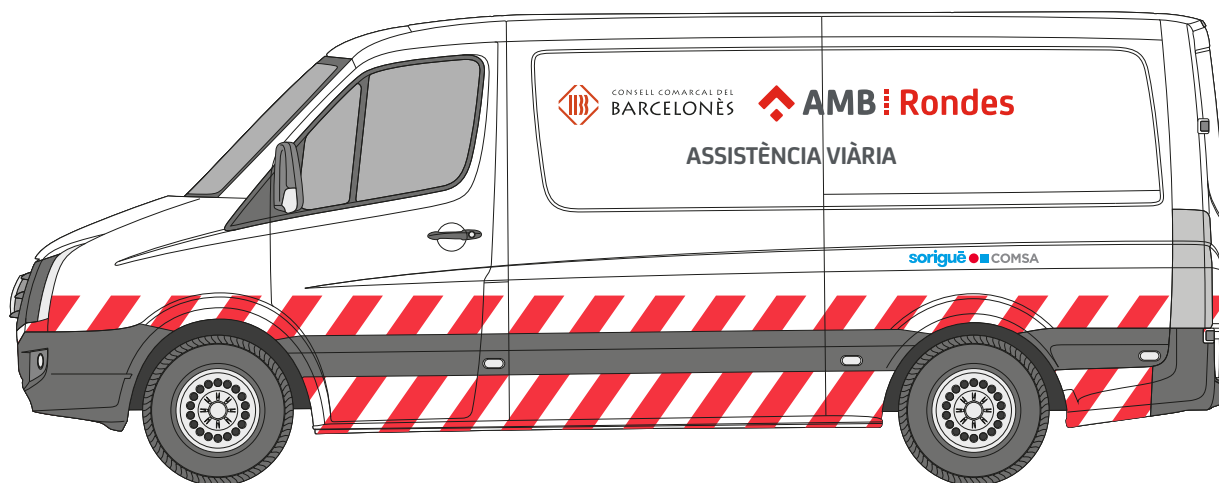
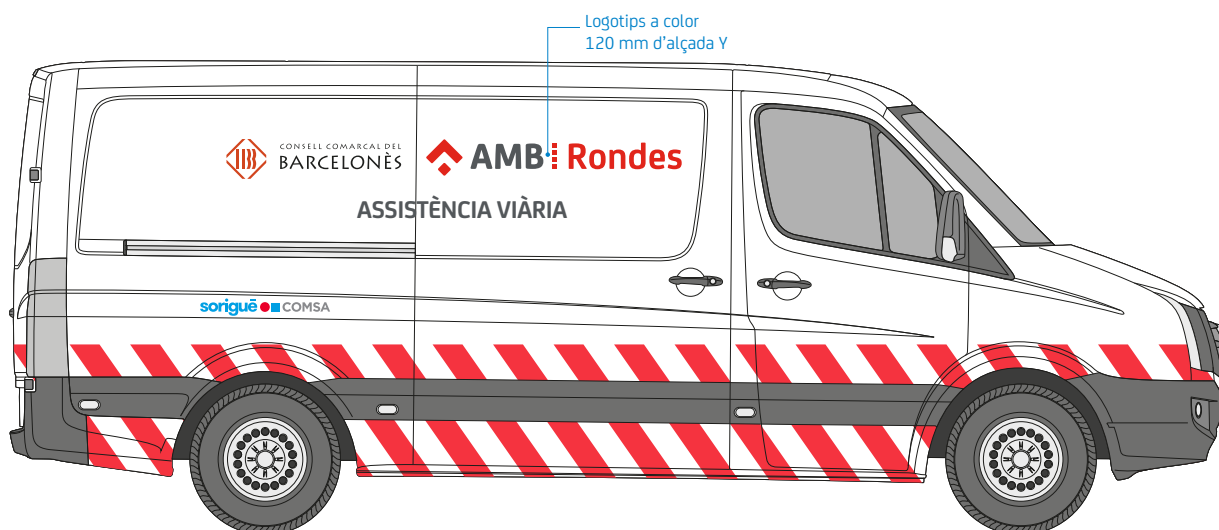

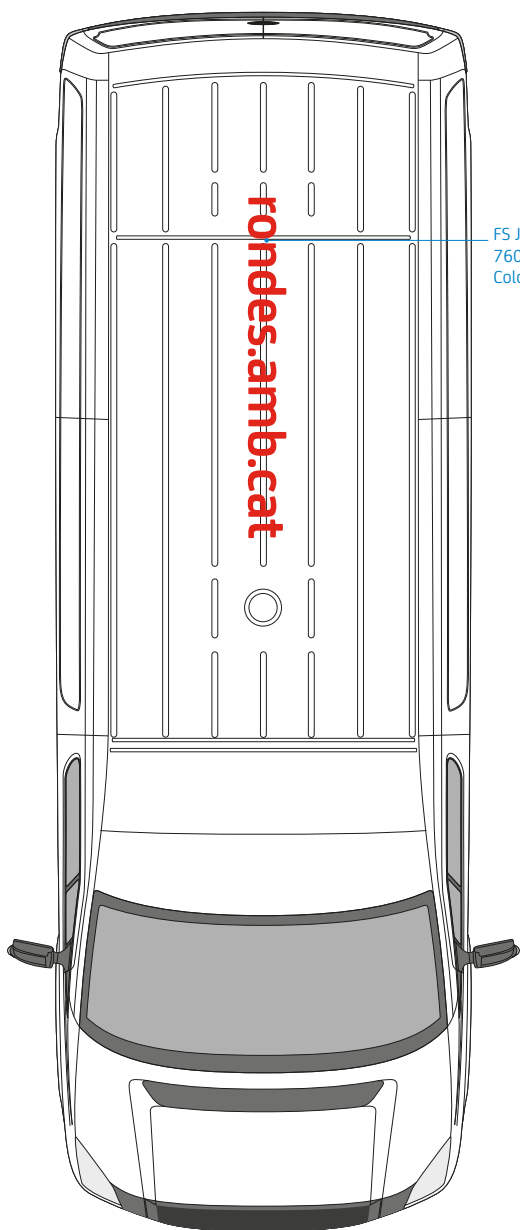

FS Joey (Bold)
760 pt o 180 mm d'alçada
Color Pantone 485 C

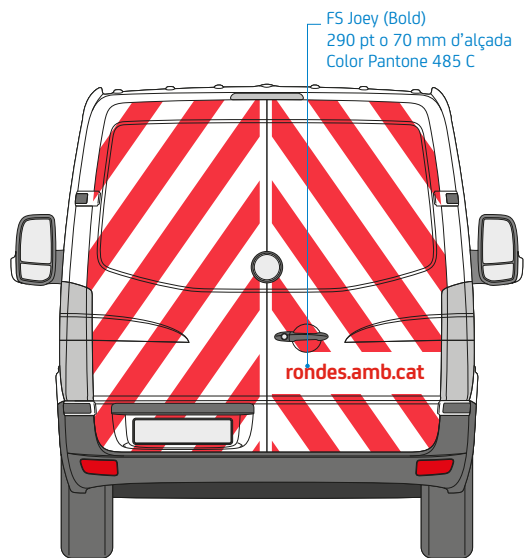

FS Joey (Bold)
290 pt o 70 mm d'alçada
Color Pantone 485 C

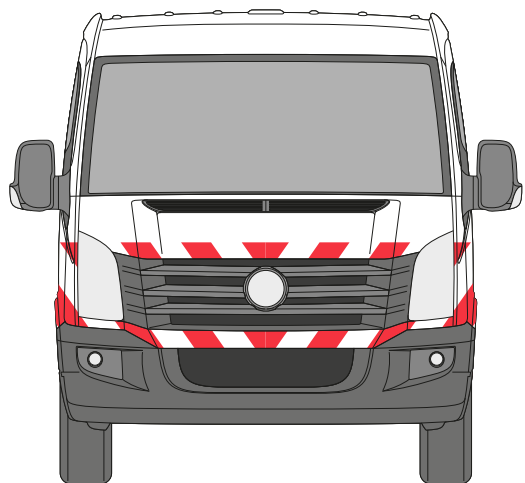

14.2.4 Citroën Jumper



3 places

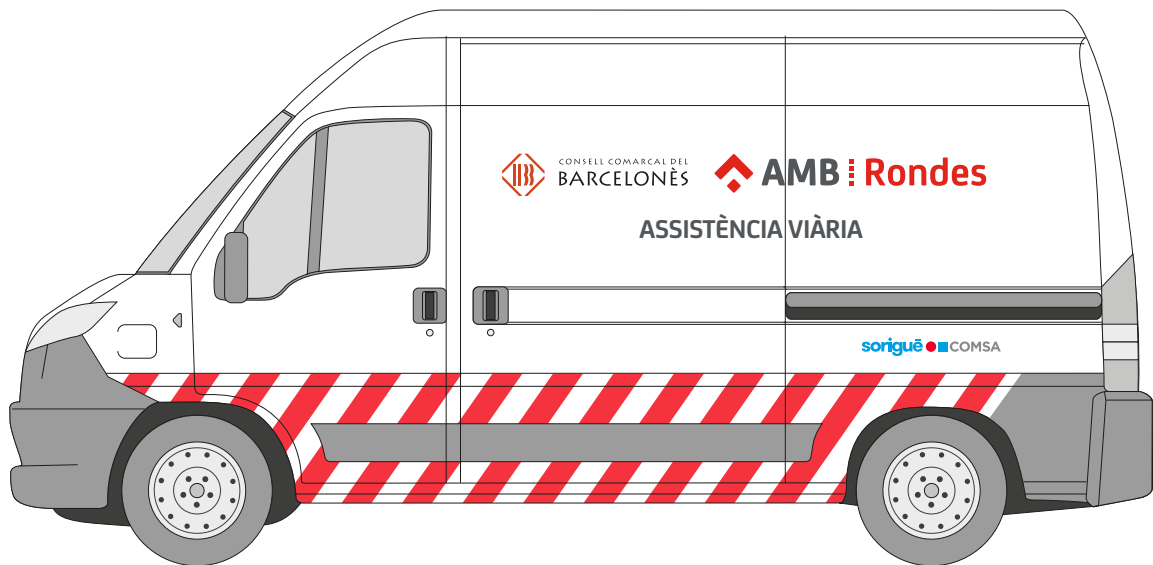
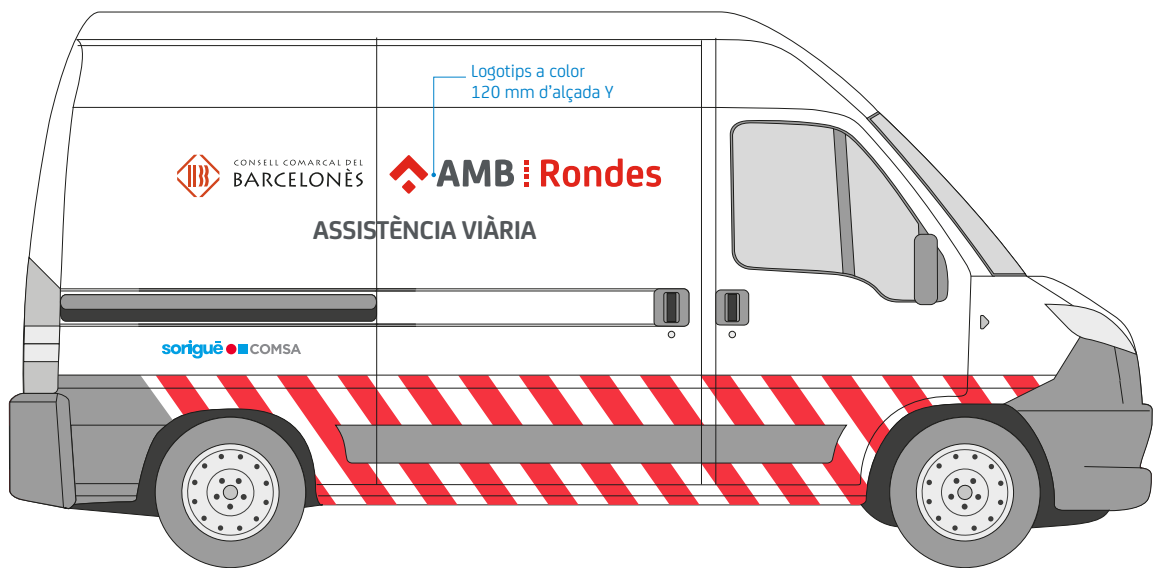

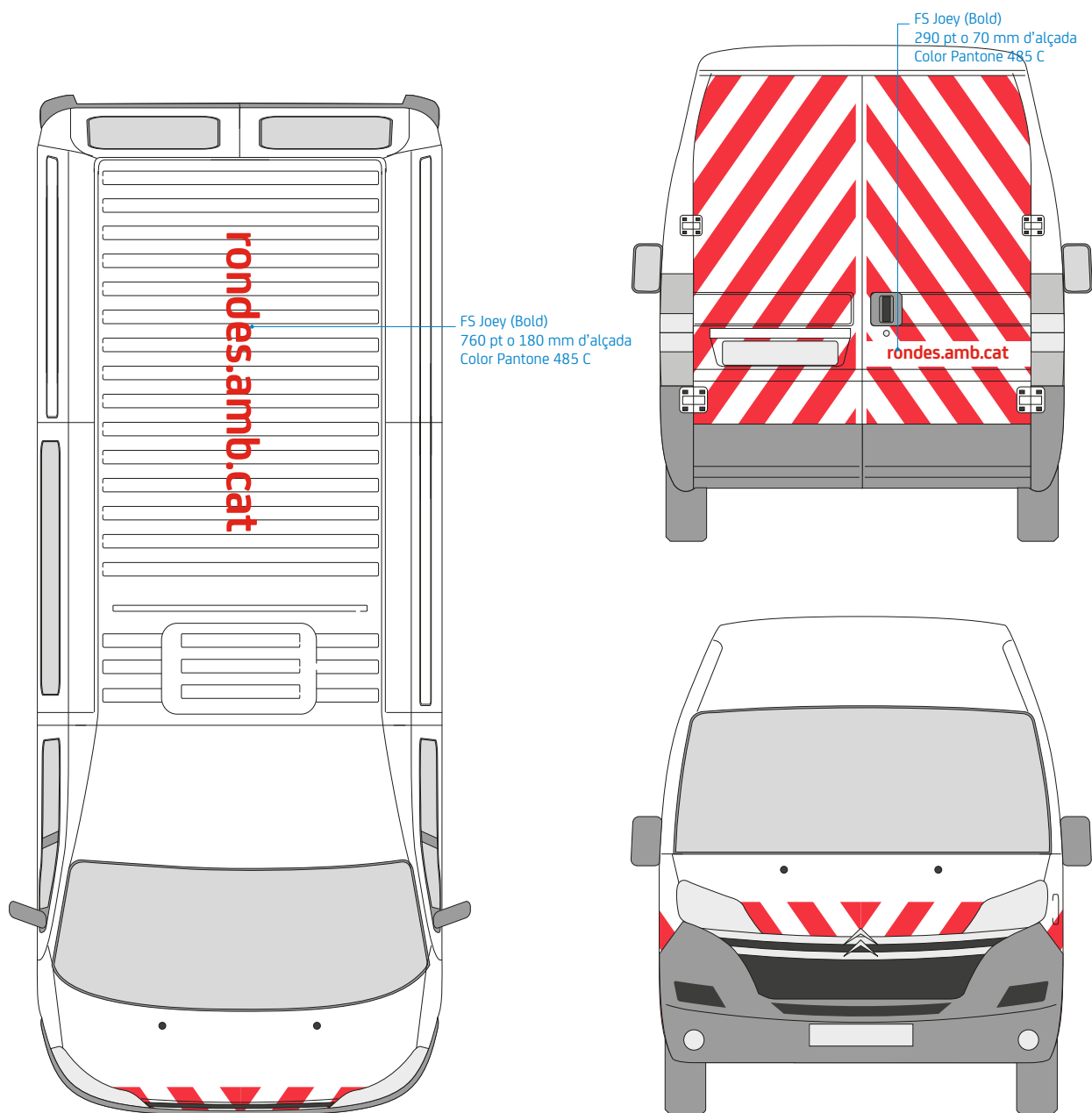

AMB Rondes
 ASSISTÈNCIA VIÀRIA

6 places

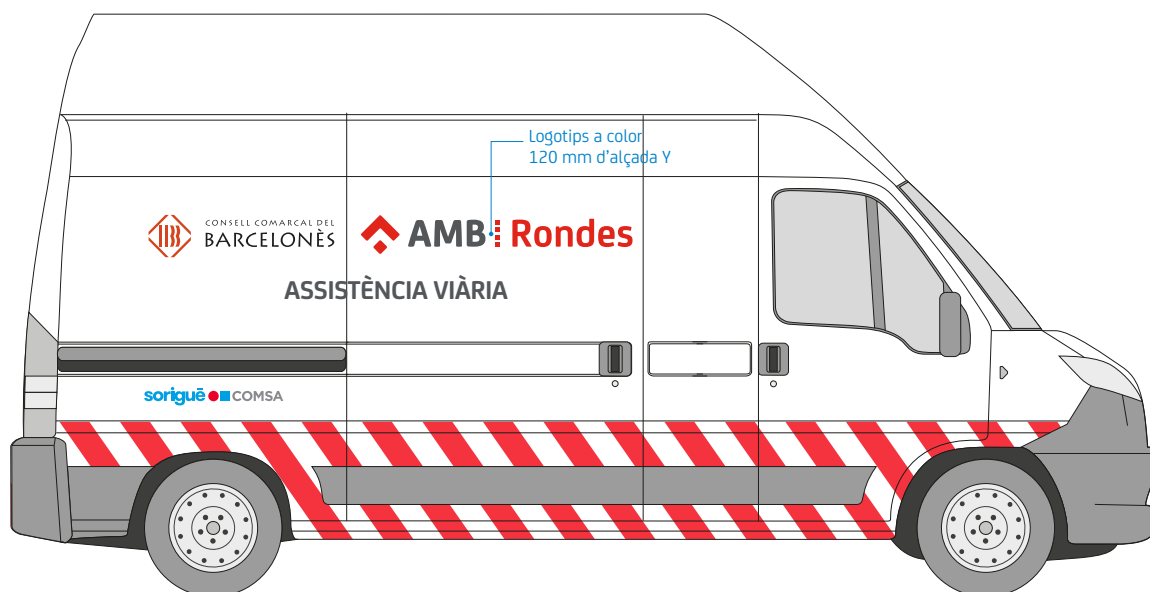

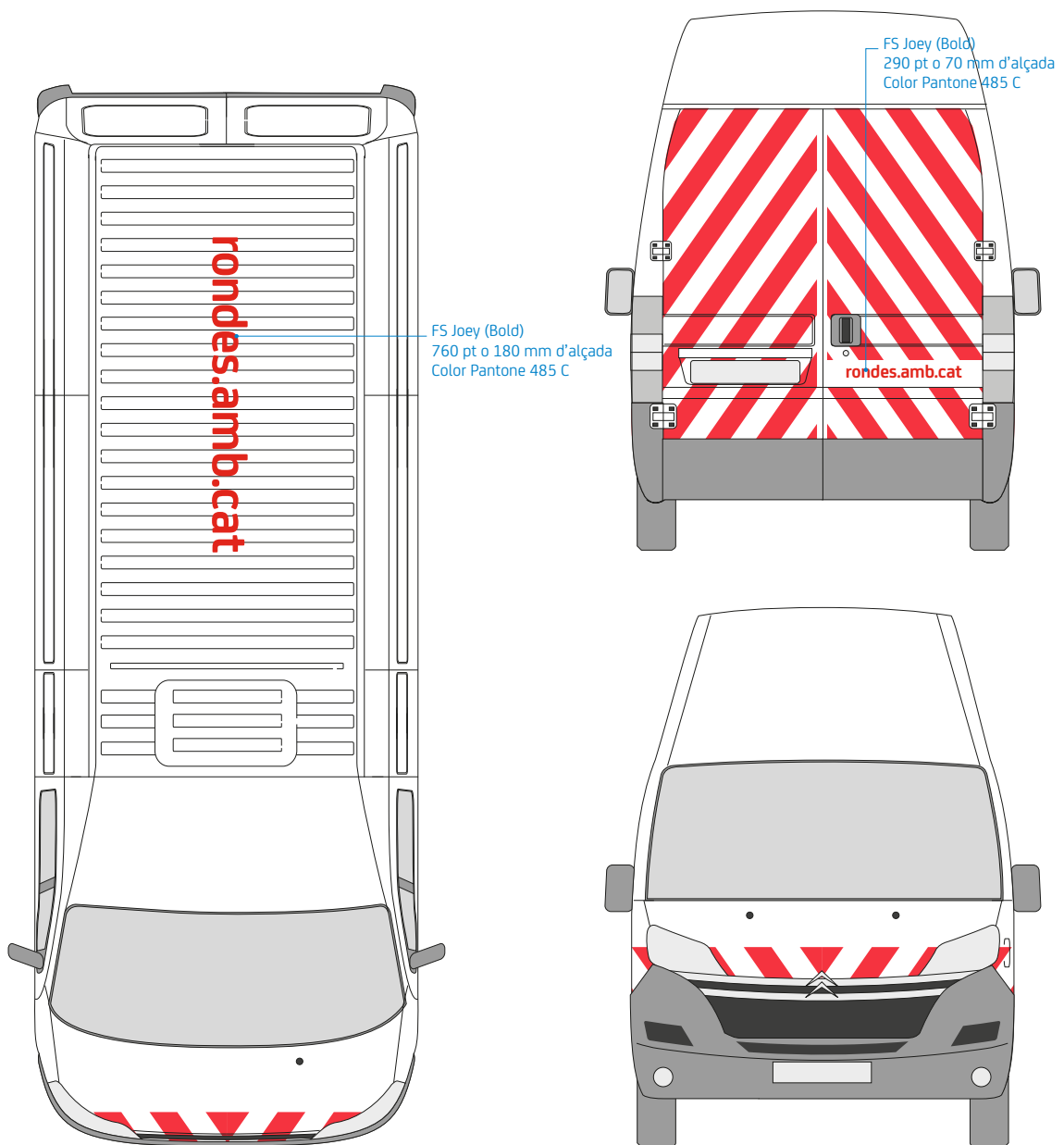

14.2.5 Ford Transit

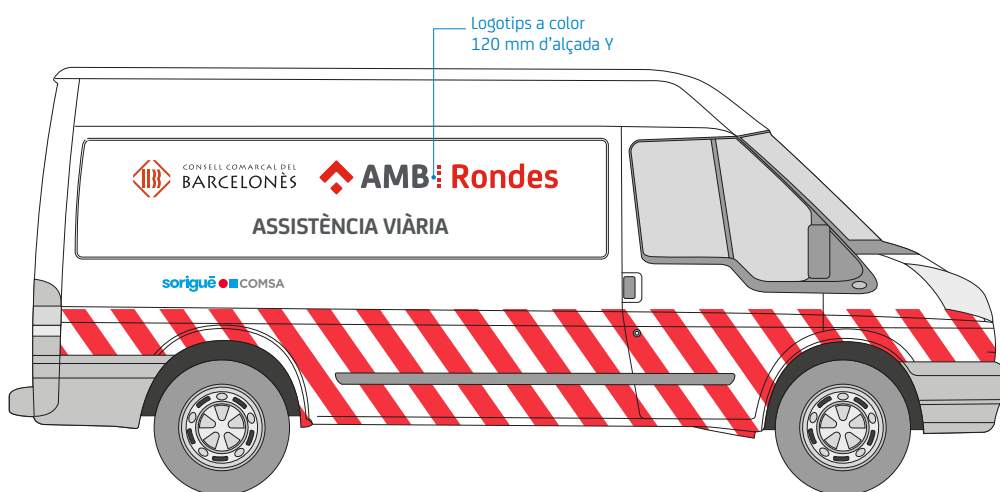

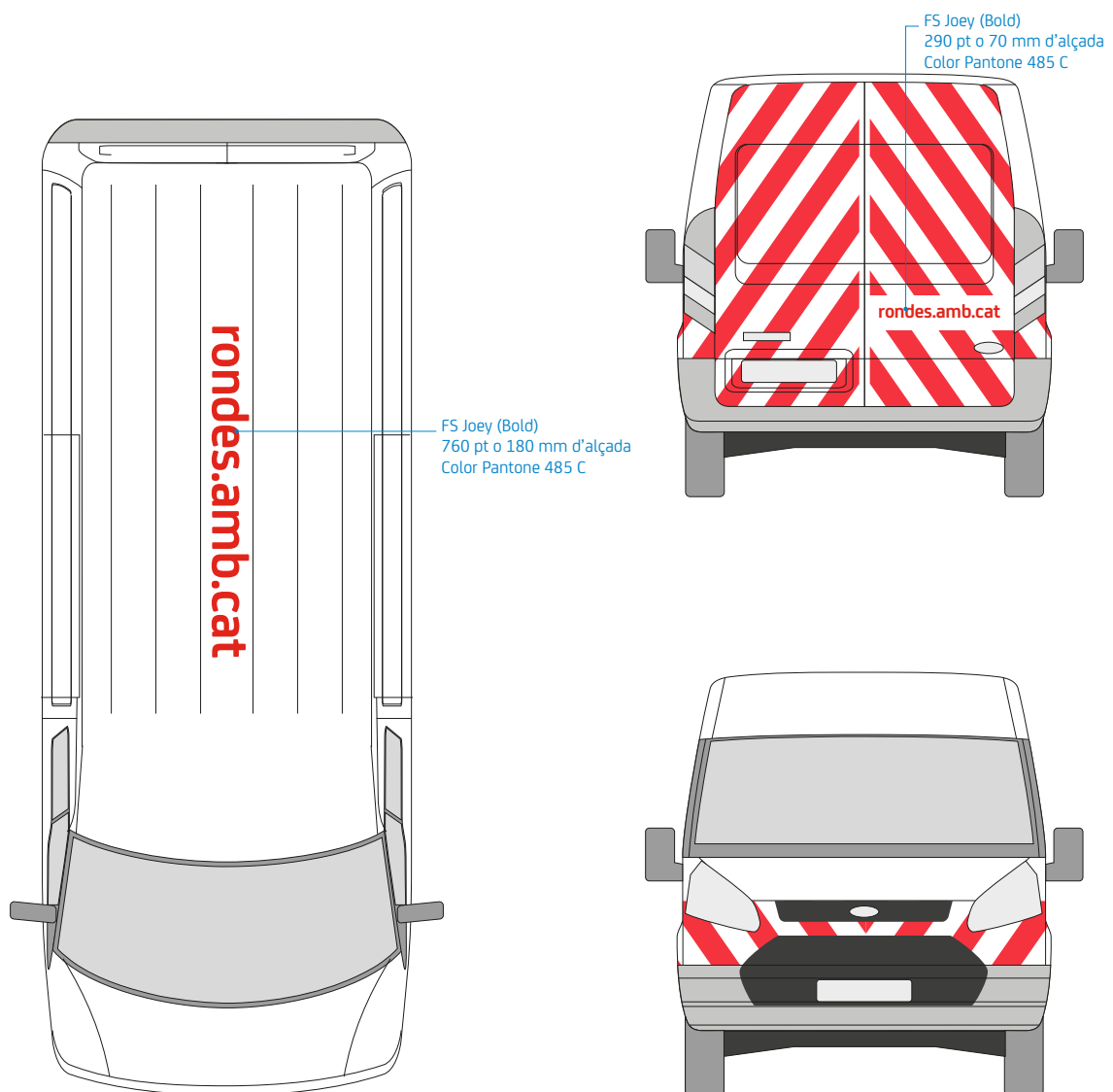

14.2.6 Ford Transit amb caixa oberta protegida amb lona

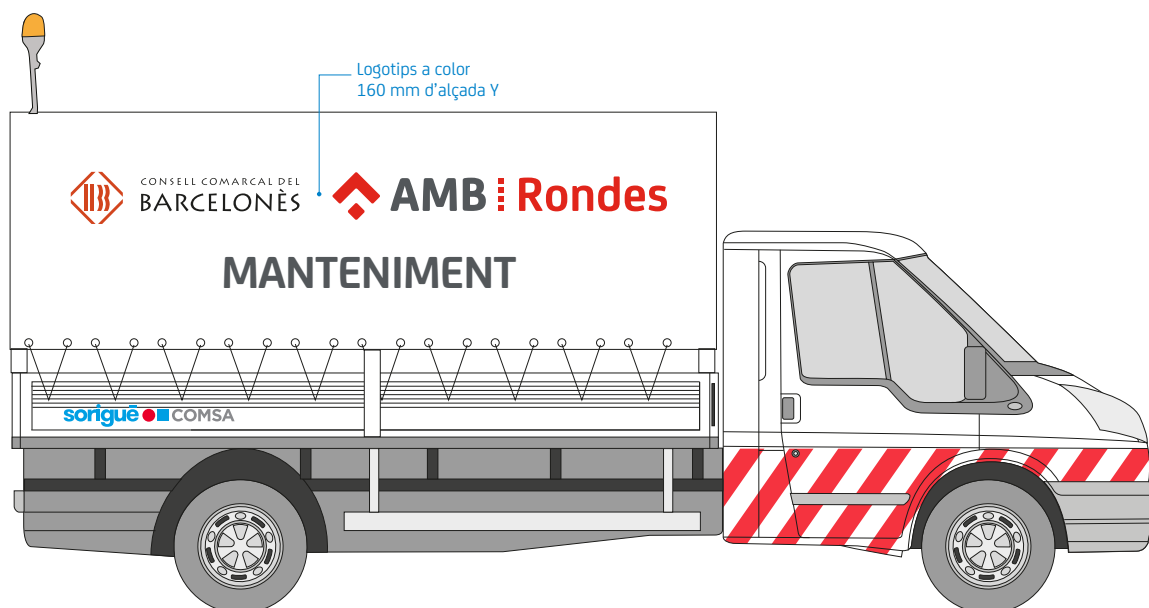

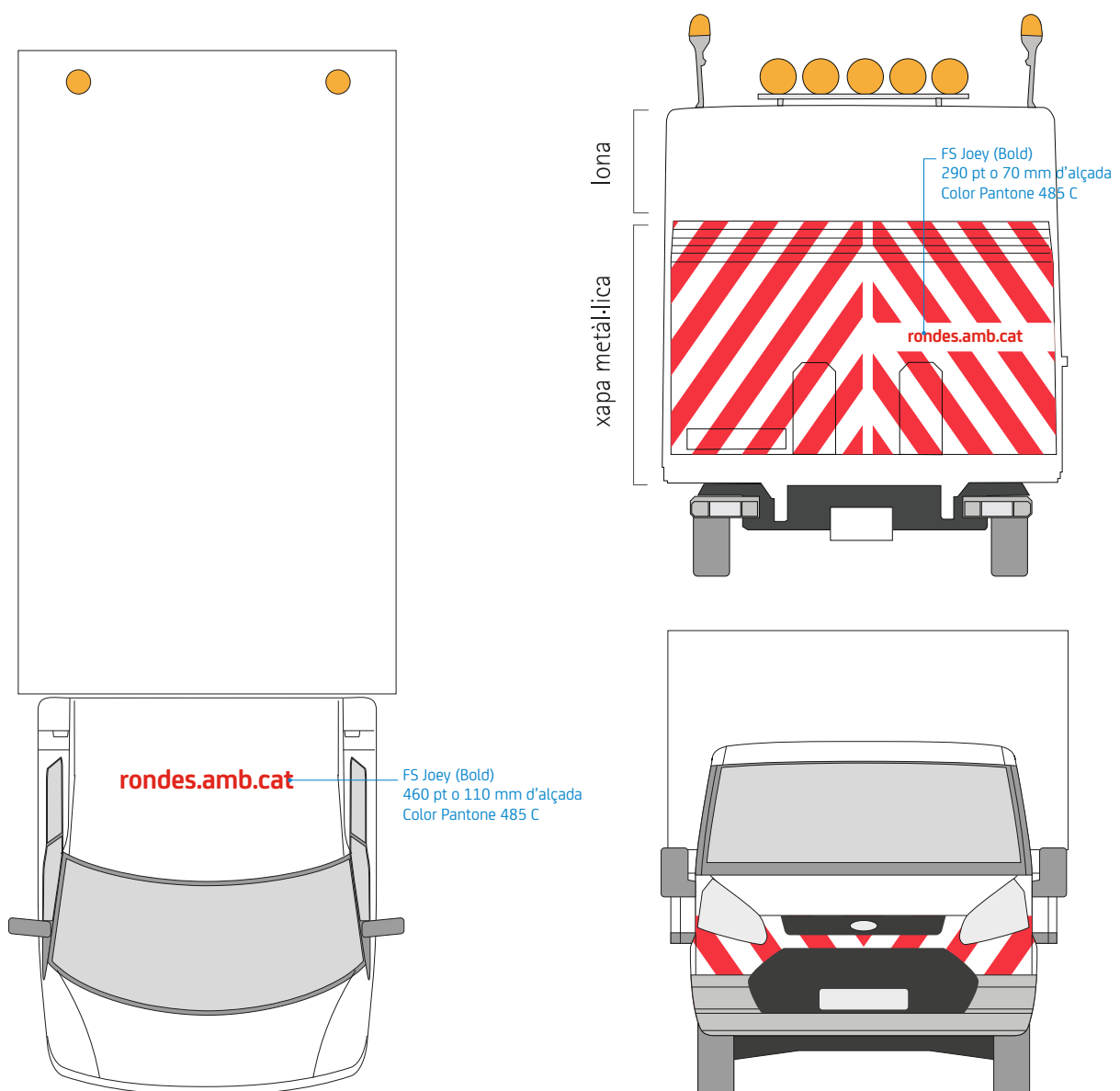

14.2.7 Nissan Pick-up

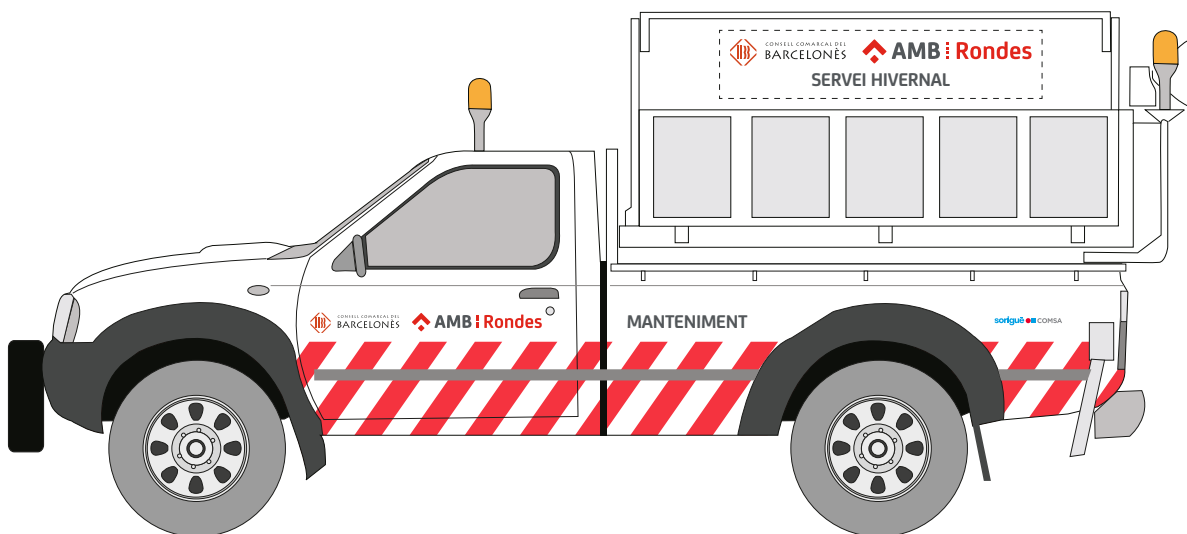
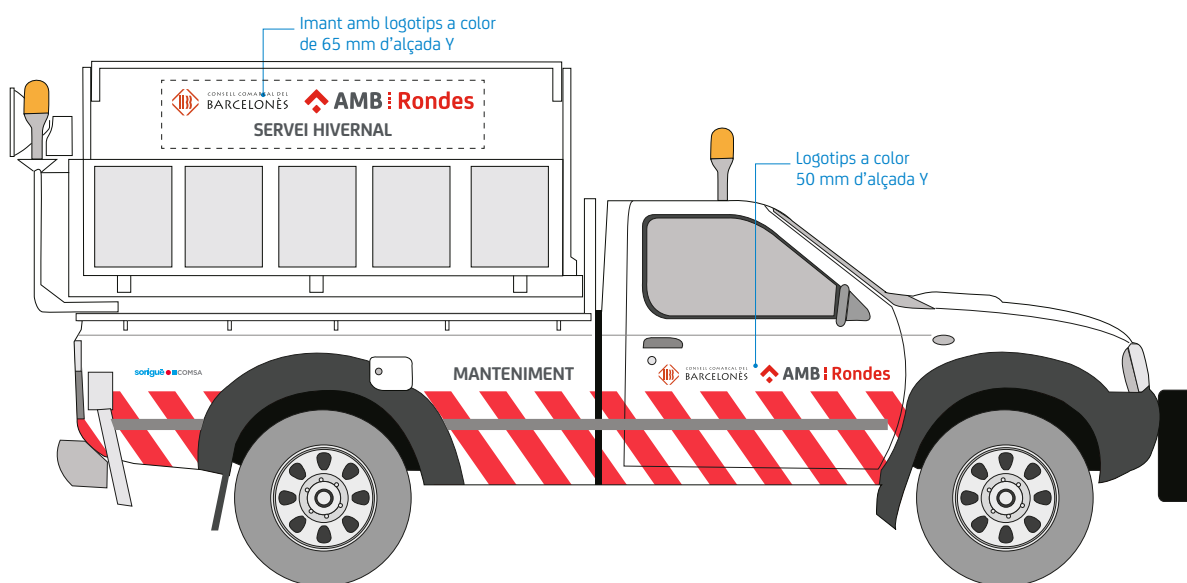

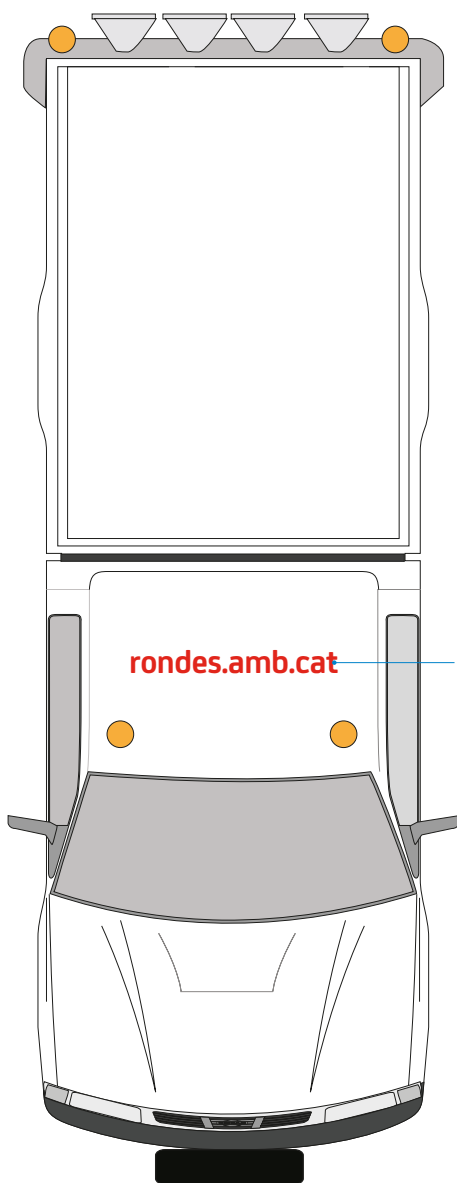

rondes.amb.cat

FS Joey (Bold)
335pt o 80 mm d'alçada
Color Pantone 485 C

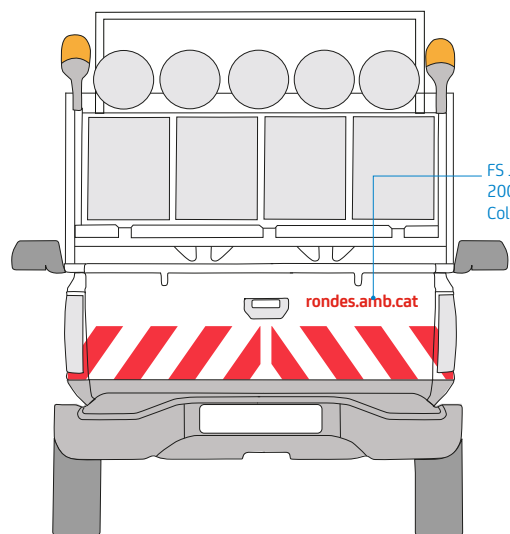

rondes.amb.cat

FS Joey (Bold)
200 pt o 48 mm d'alçada
Color Pantone 485 C

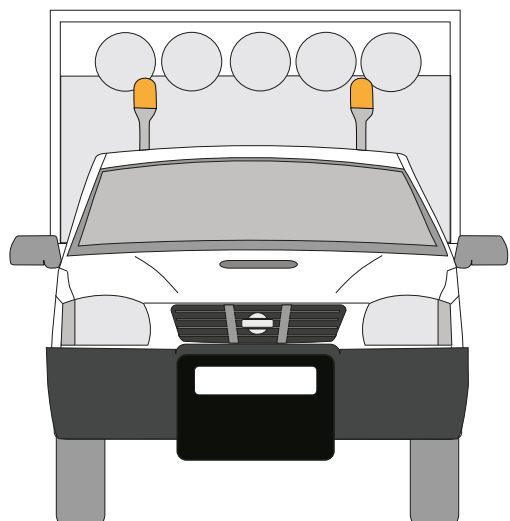

14.2.8 Toyota Hilux



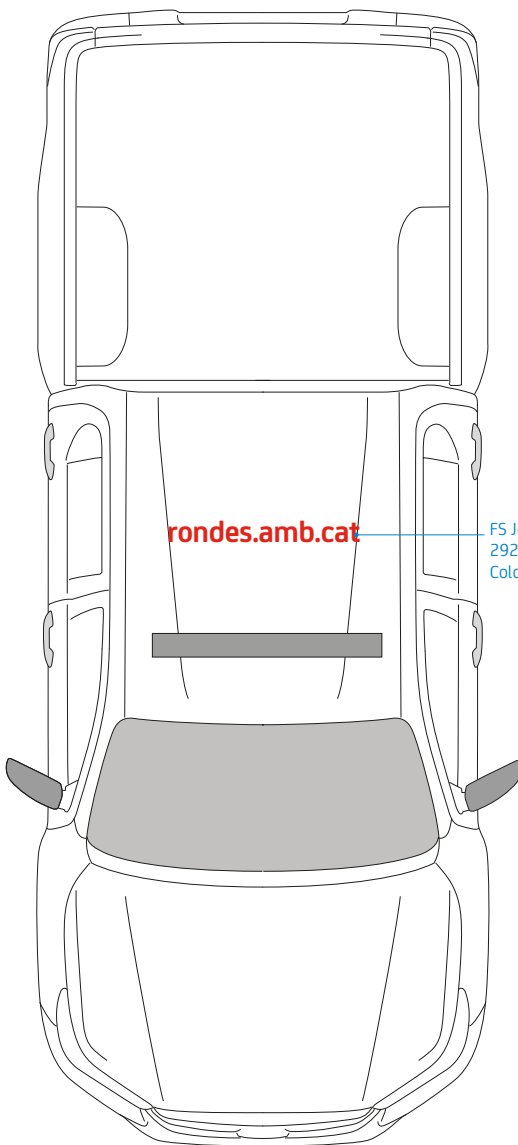

rondes.amb.cat

FS Joey (Bold)
292 pt o 70 mm d'alçada
Color Pantone 485 C



FS Joey (Bold)
200 pt o 48 mm d'alçada
Color Pantone 485 C



14.2.9 Nissan amb grua

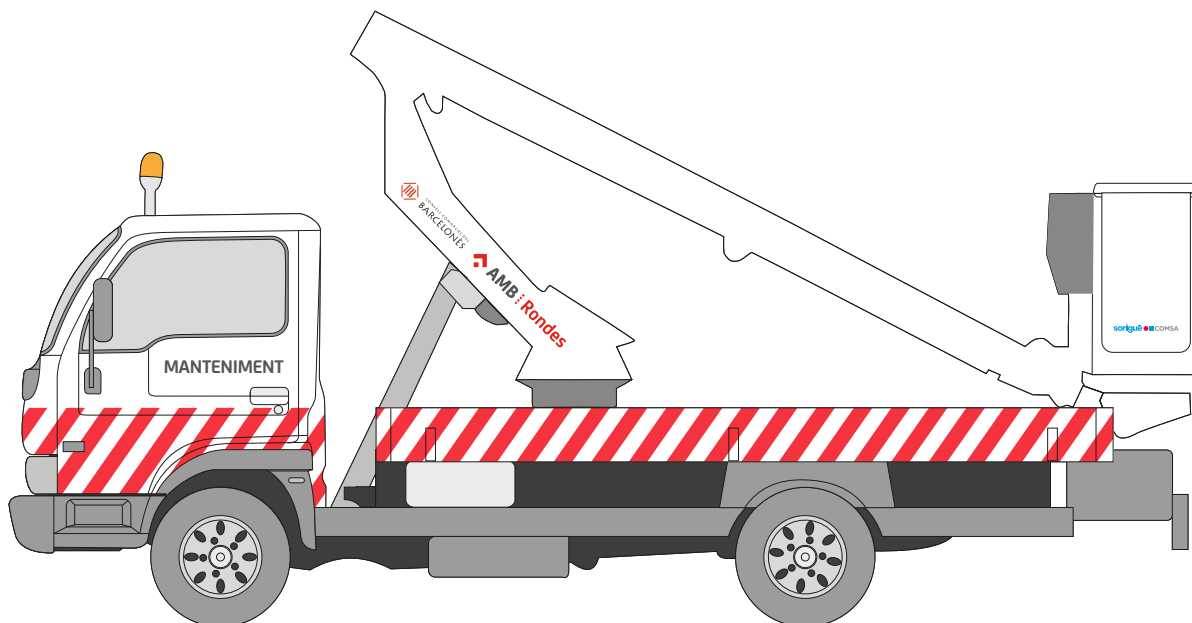
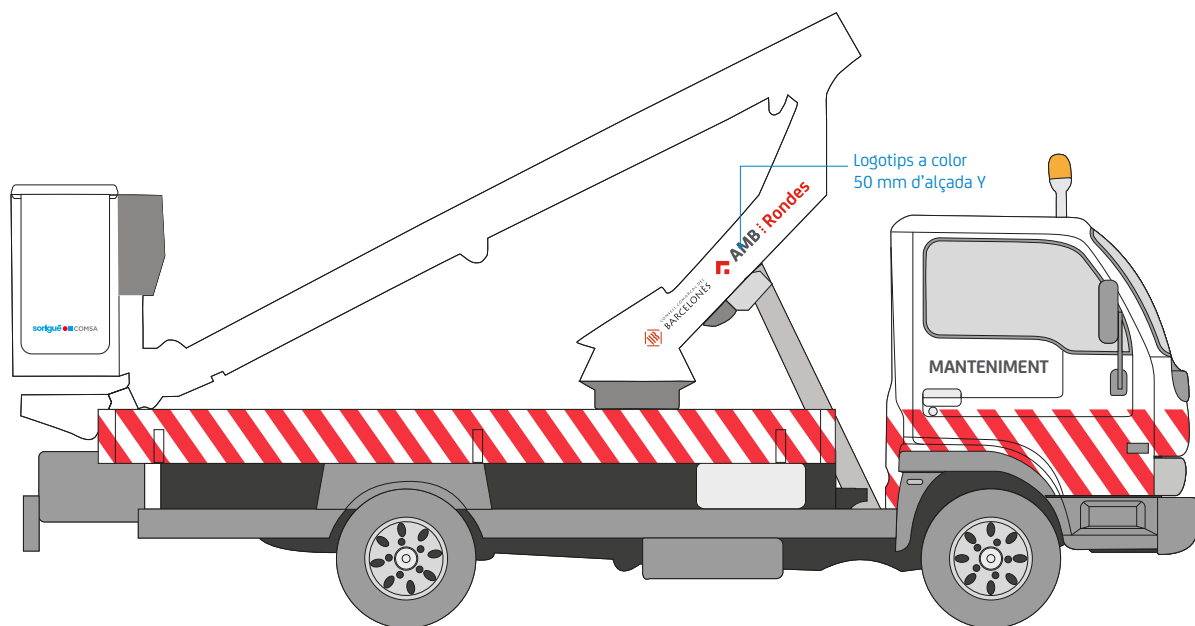

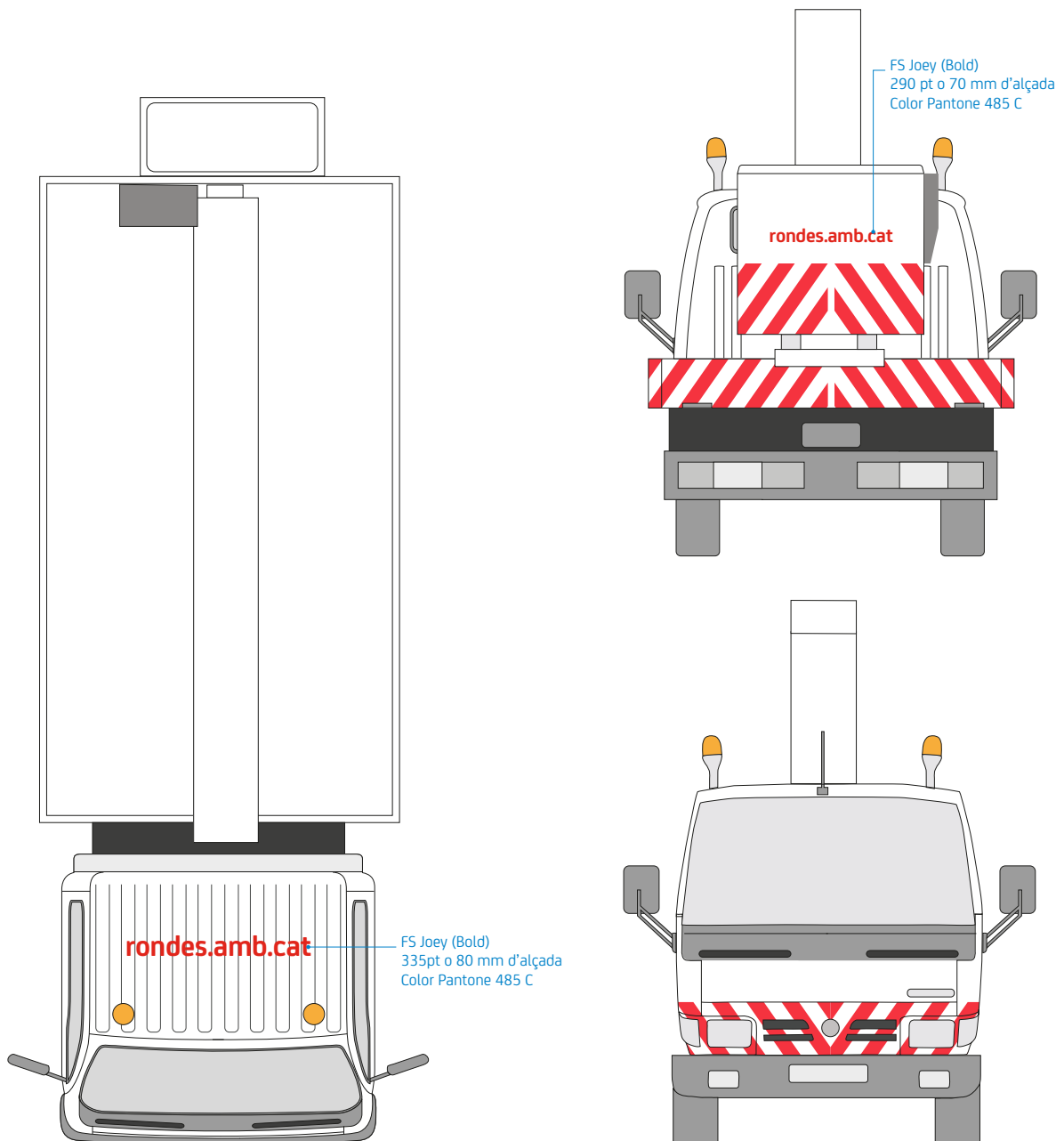

14.2.10 Mercedes Atego amb grua

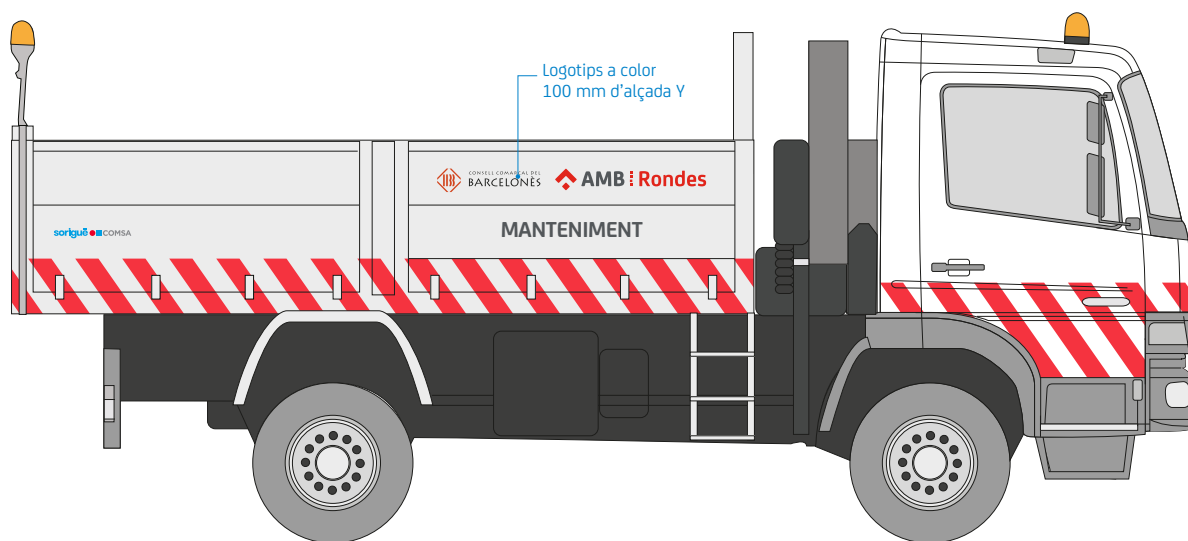

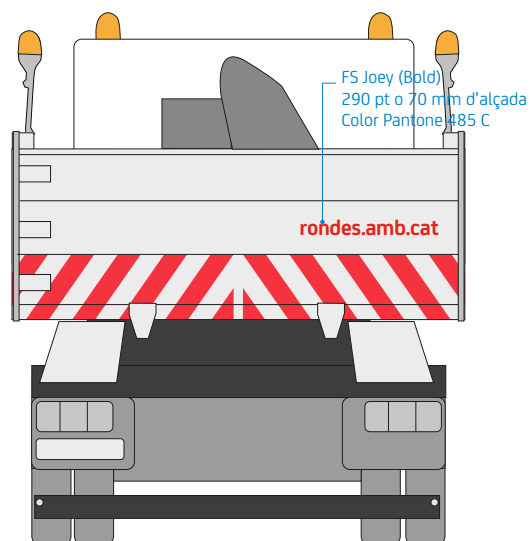
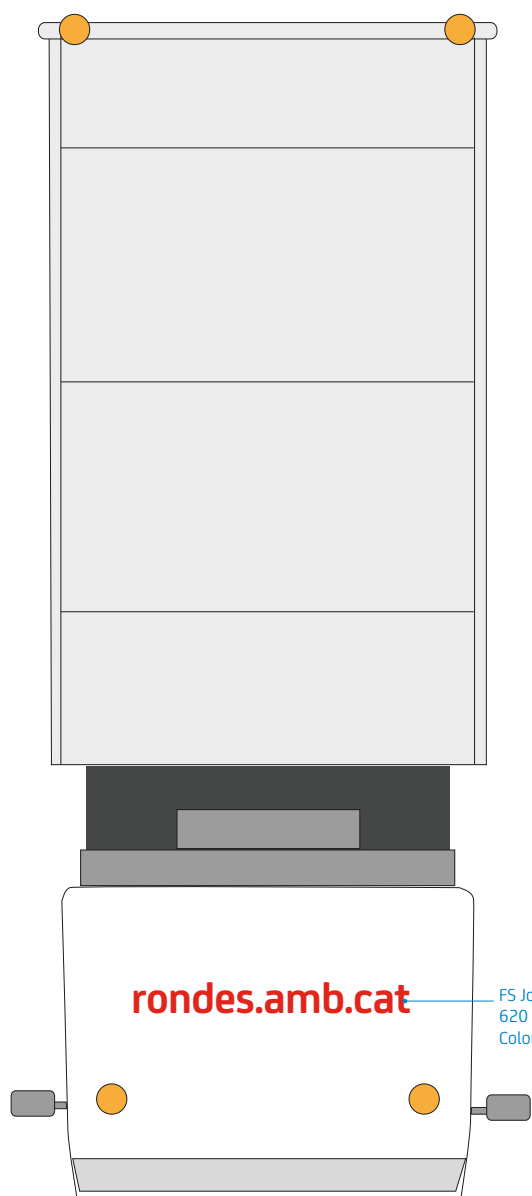

14.2.11 Iveco Trakker amb grua

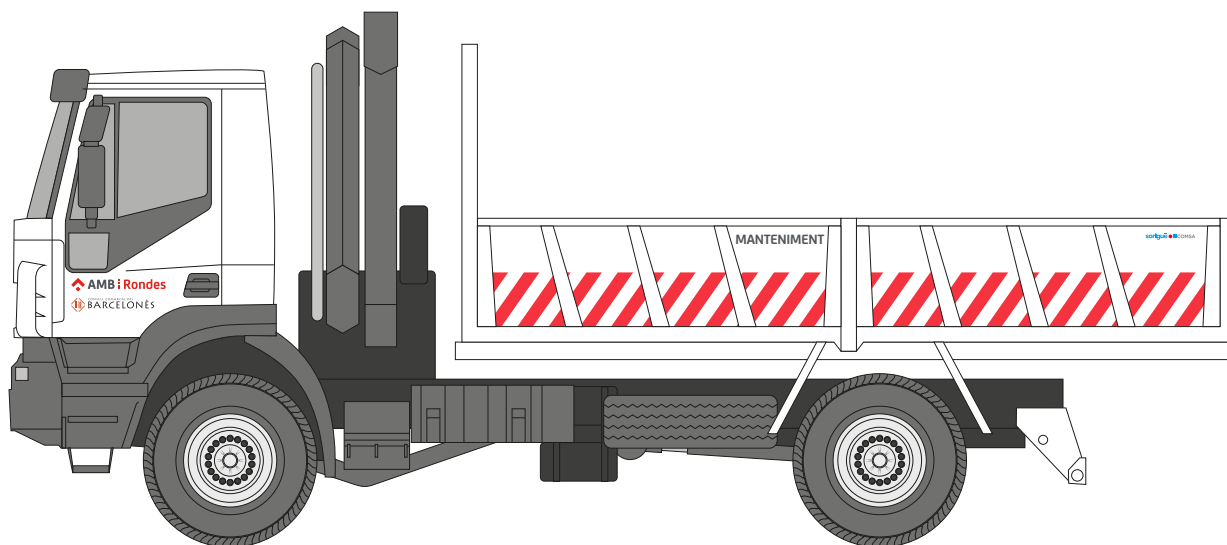
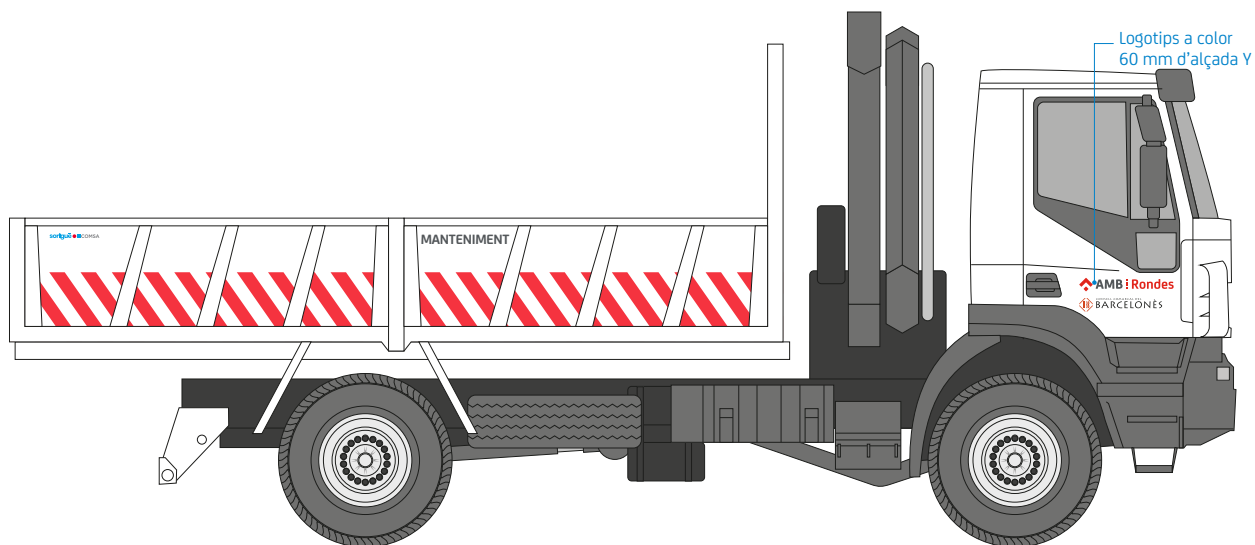

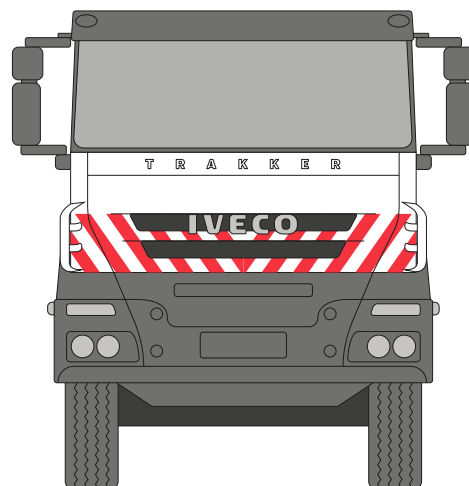
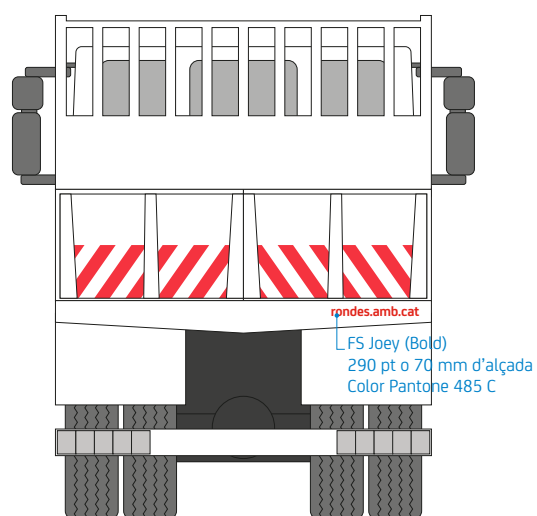
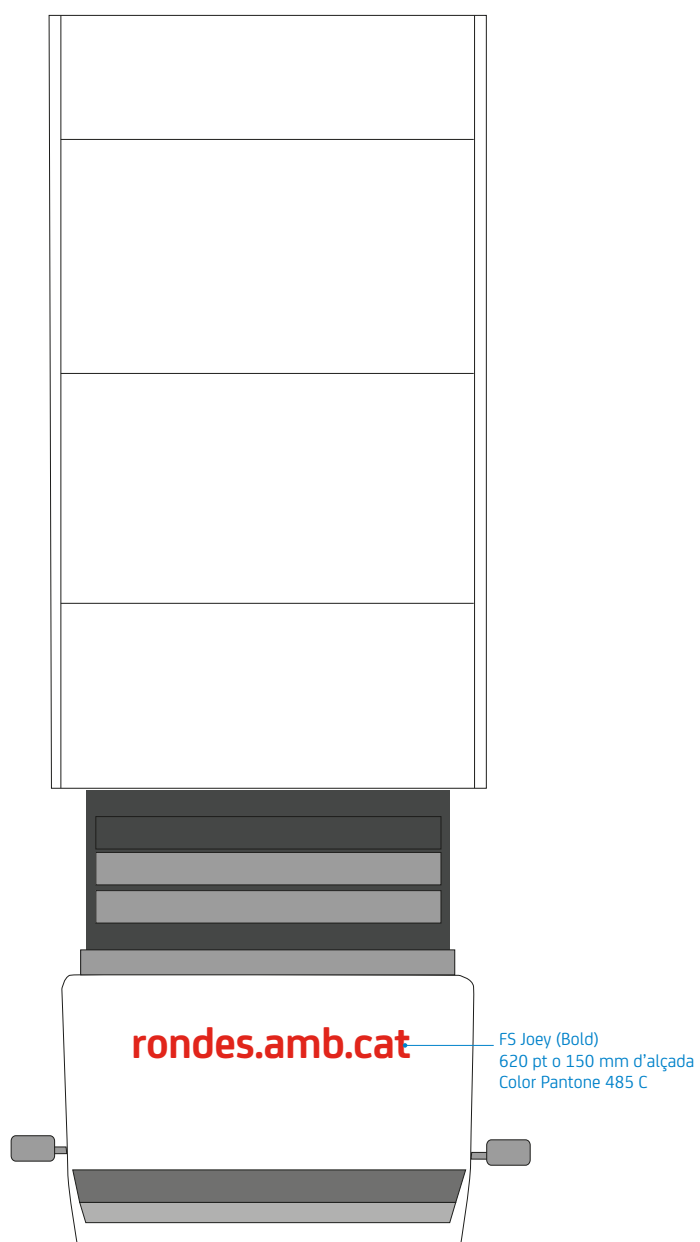

14.2.12 Iveco amb escombradora

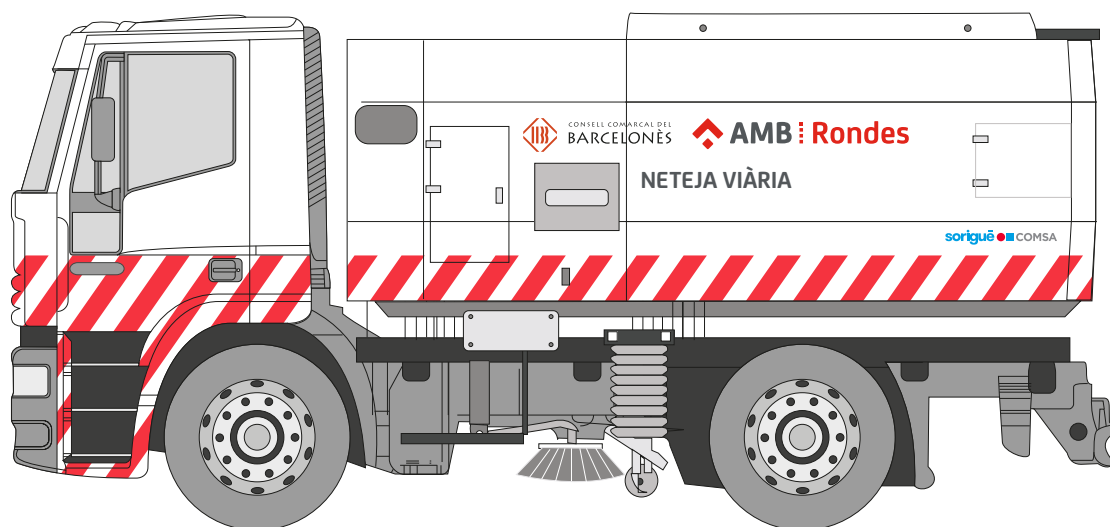
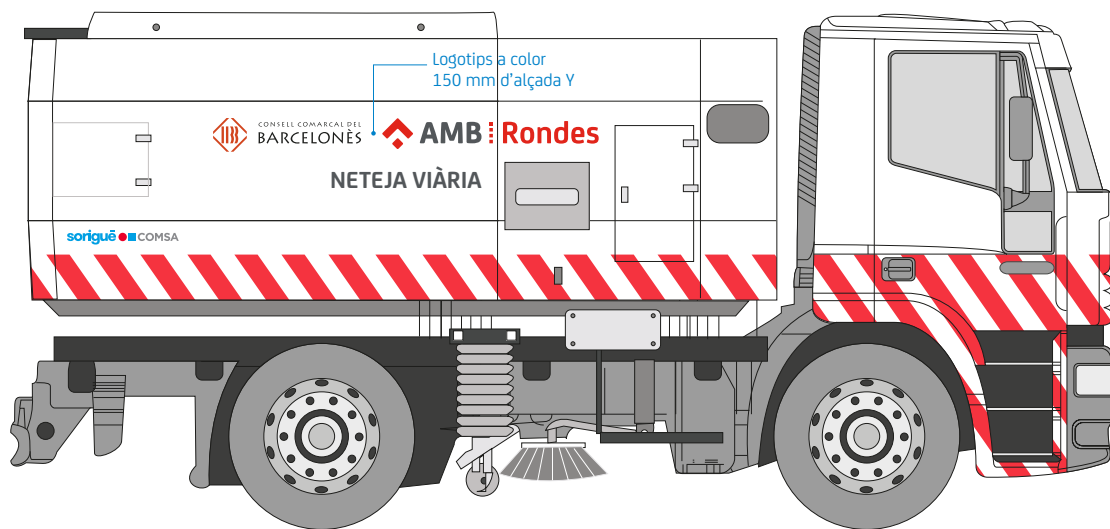

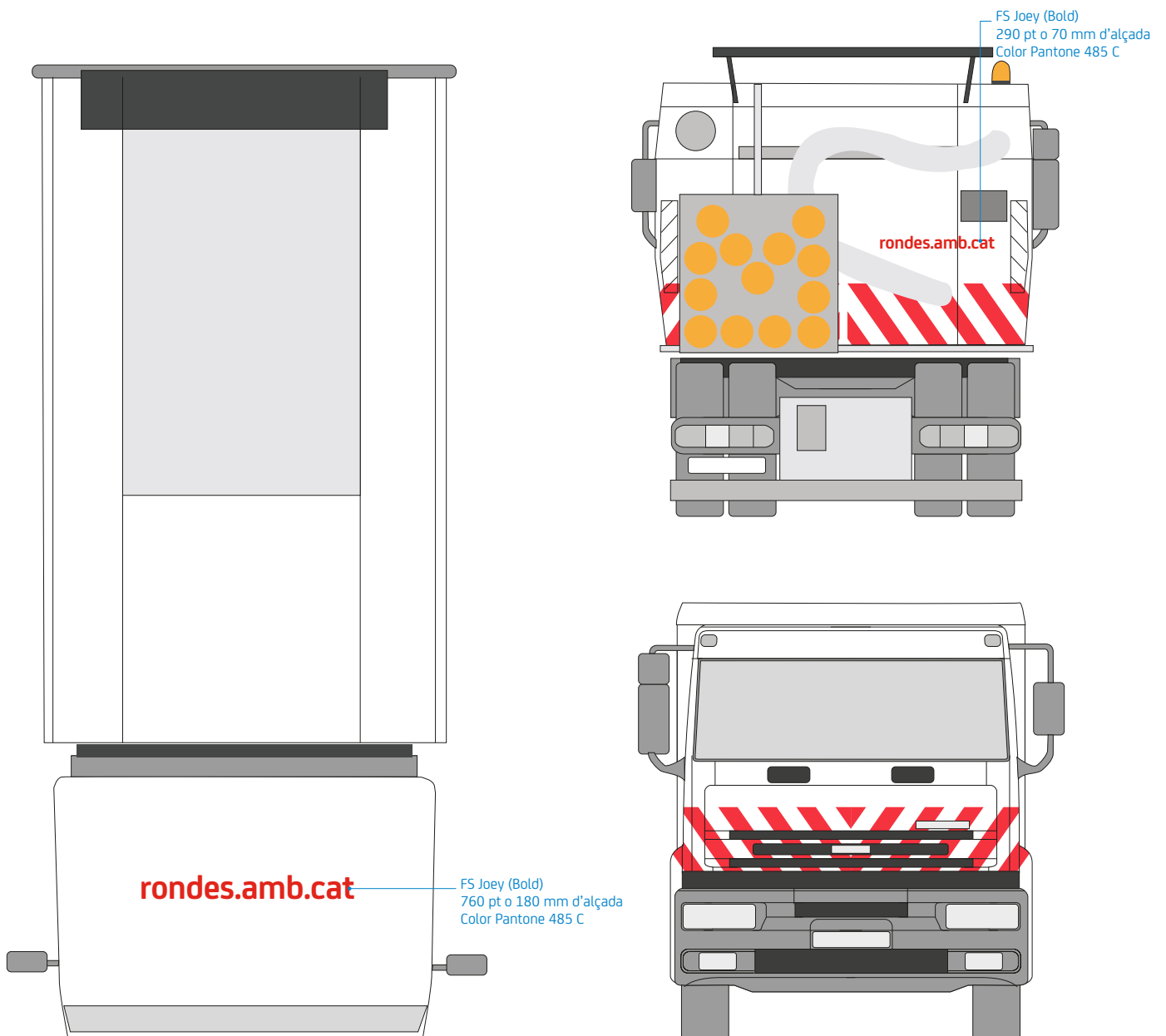

14.2.13 Turisme

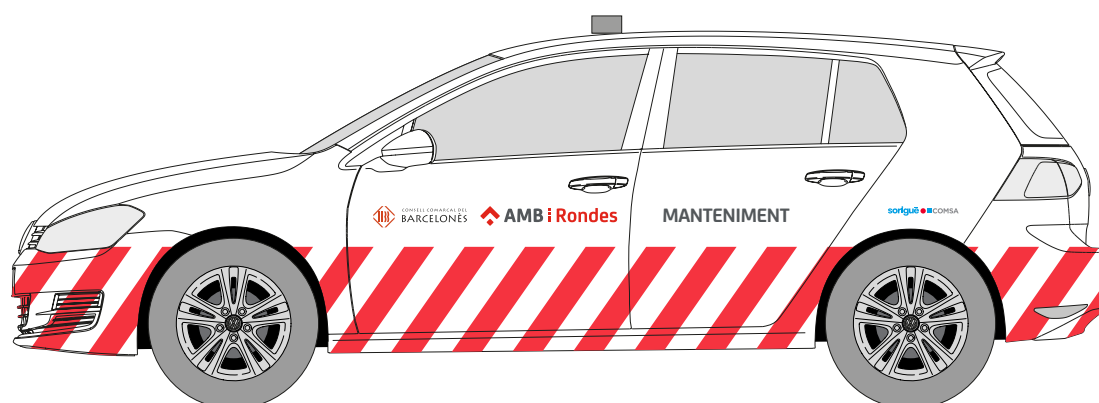
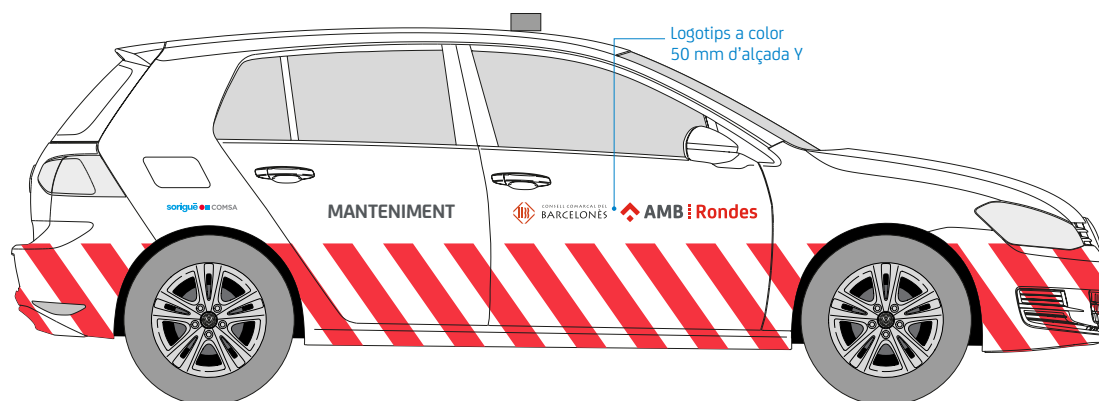

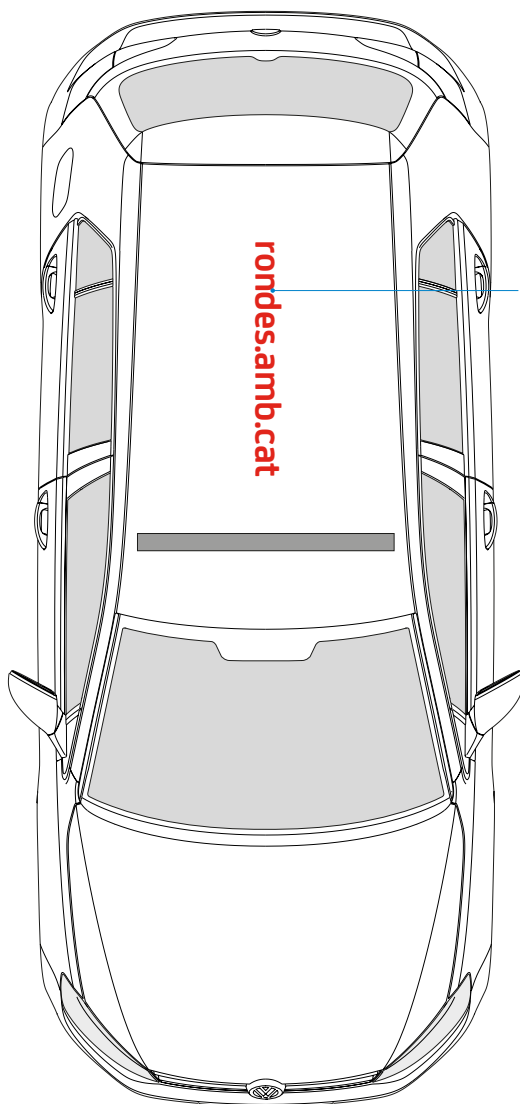

FS Joey (Bold)
375 pt o 90 mm d'alçada
Color Pantone 485 C

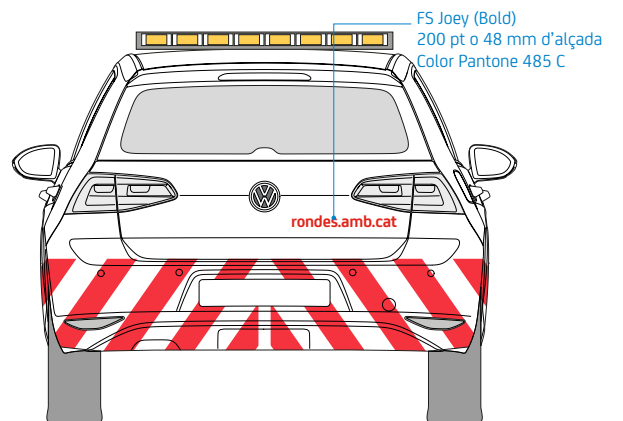

FS Joey (Bold)
200 pt o 48 mm d'alçada
Color Pantone 485 C

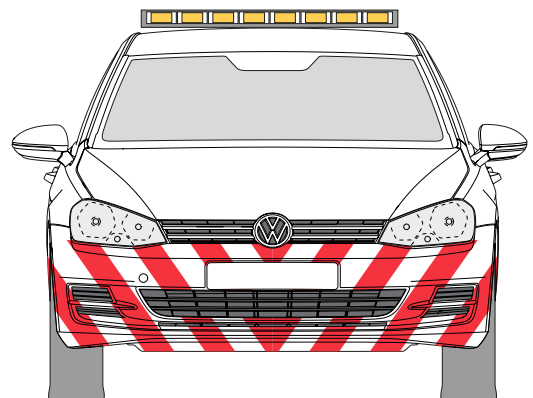

14.2.14 Nissan NV200

AMB i Rondes
MANTENIMENT (màxim)





14.3 Parc mòbil – Direcció del contracte

Als vehicles els logos d'AMB Rondes i CCB se situaran a la porta davantera (segons a disposició de qui estigui el vehicle).

El descriptor anirà alineat horitzontalment amb els logos i situat a la porta posterior.

El logo dels contractistes se situarà sobre la roda posterior o, en cas que hi hagi algun element que ho impedeixi, sobre la roda davantera.

La part inferior de tot el vehicle portarà unes franges de seguretat.

Al sostre i a la part posterior del ve-

hicle s'hi aplicarà la pàgina web.

Exemple de situacions d'elements als vehicles

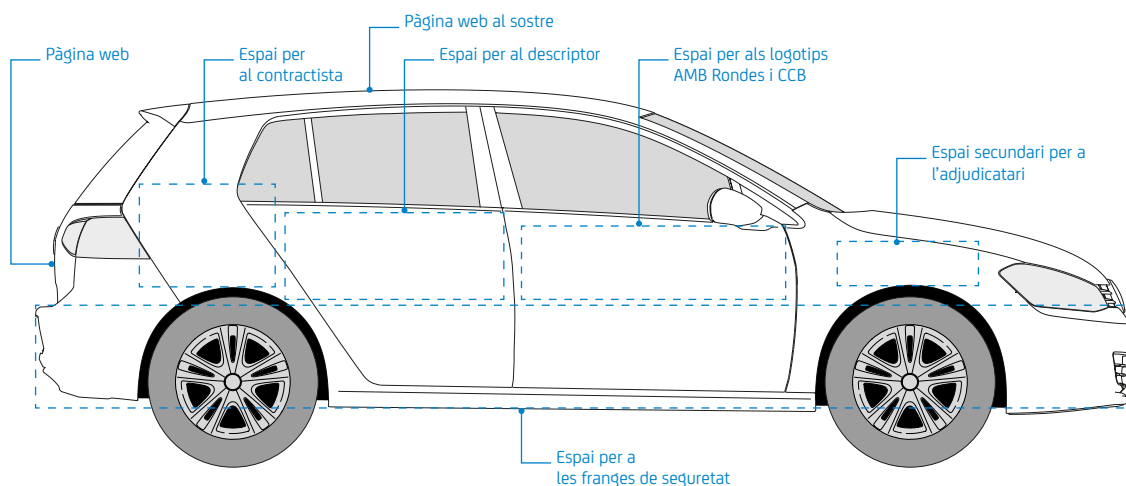

14.3.1 Renault ZOE (a disposició de CCB)

Aquest vehicle està a disposició de CCB i s'hi apliquen les marques de CCB i d'AMB Rondes, la imatge de vehicle elèctric i les franges de seguretat.

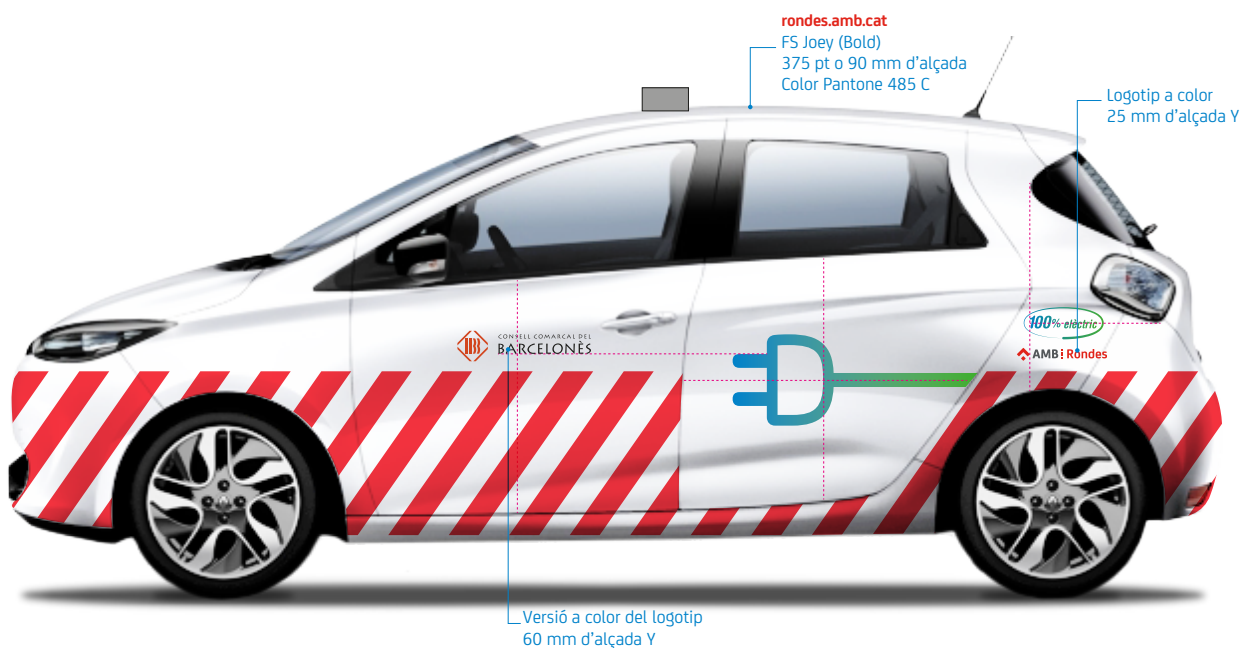
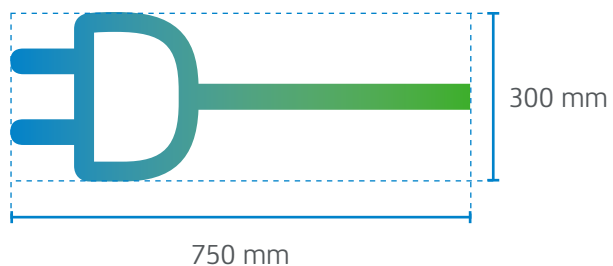
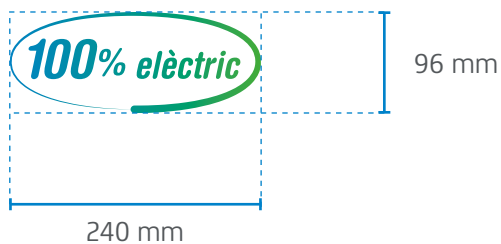



14.3.2 Nissan Leaf (a disposició de CCB)

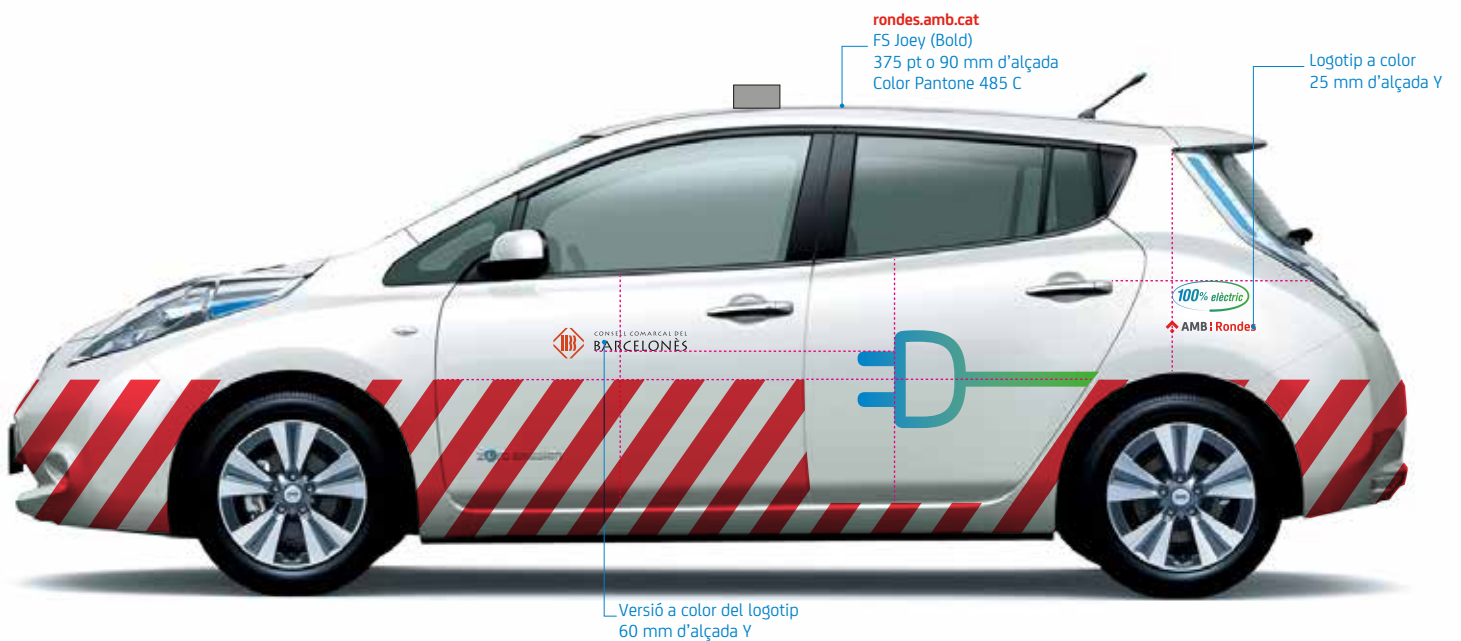
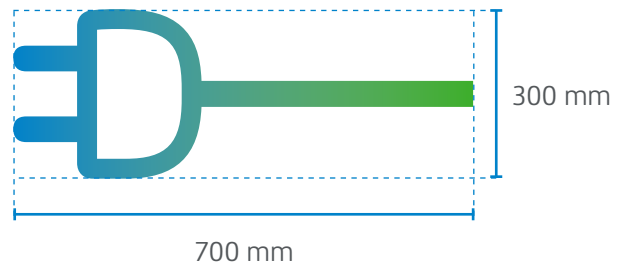
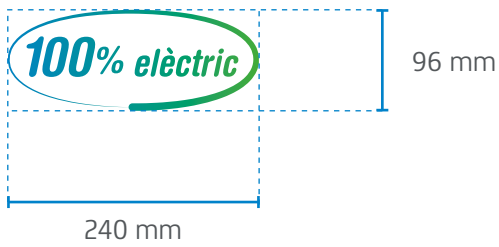



14.3.3 Toyota Auris (a disposició de CCB)

Aquest vehicle està a disposició de CCB i s'hi apliquen les marques de CCB i d'AMB Rondes, així com les franges de seguretat.

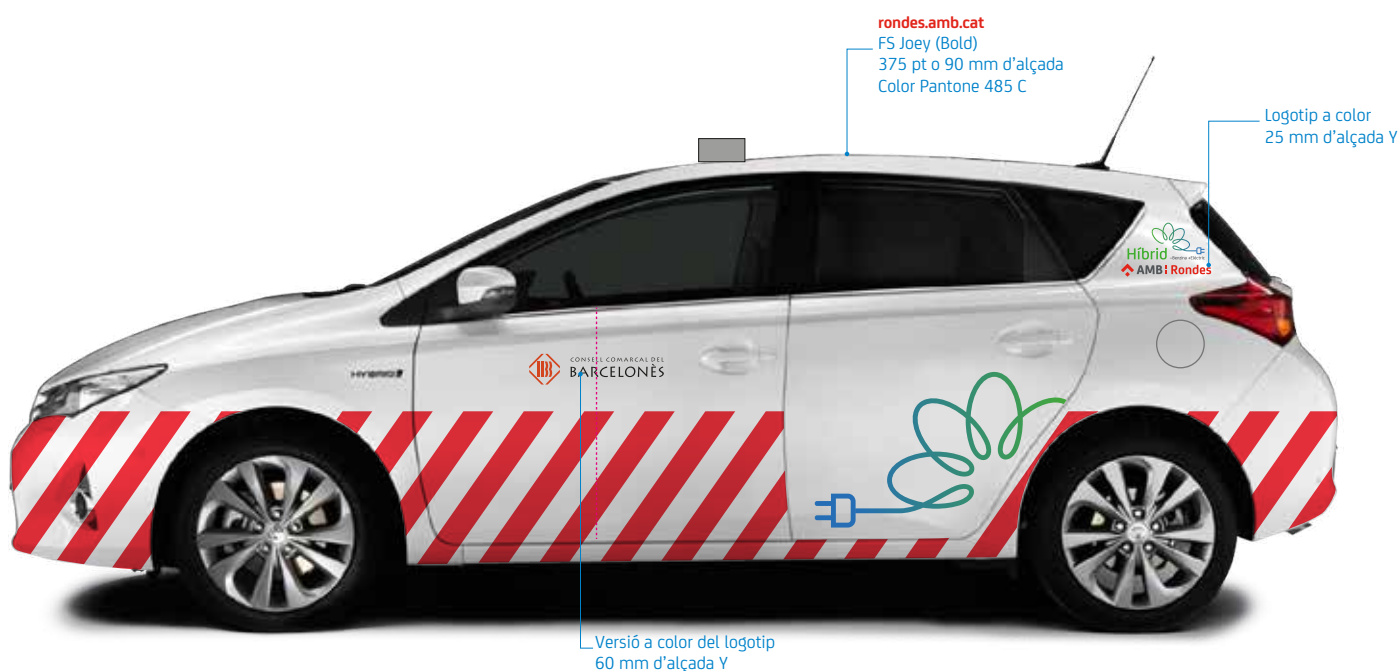
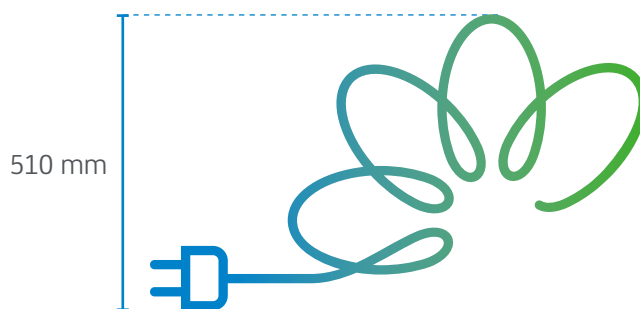
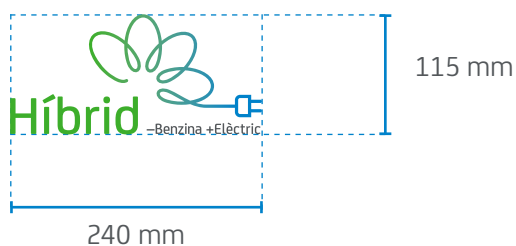



14.3.4 Renault ZOE (a disposició d'AMB)

Aquest vehicle està a disposició de l'AMB i s'hi aplica la marca d'AMB Rondes, la imatge de vehicle elèctric i les franges de seguretat.

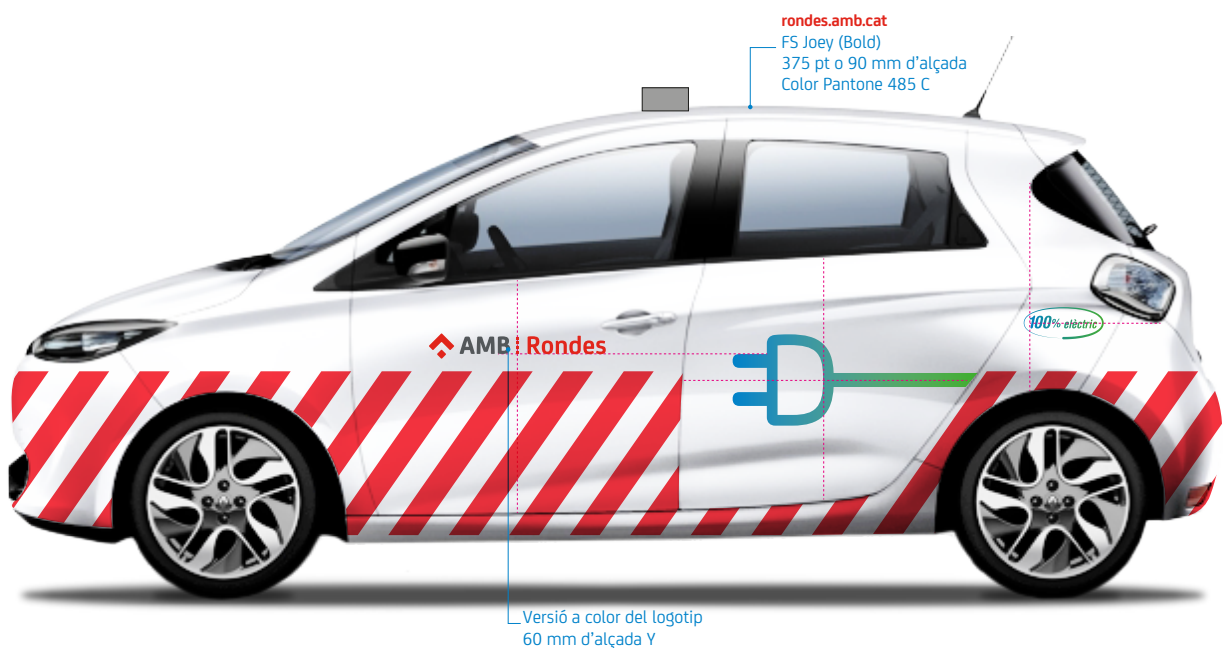
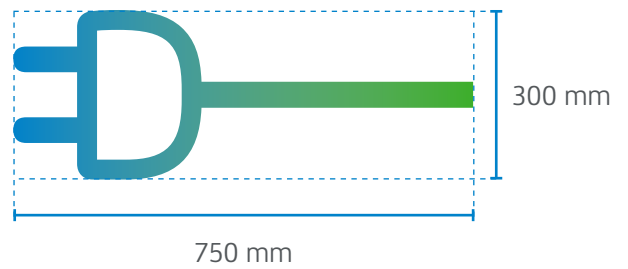
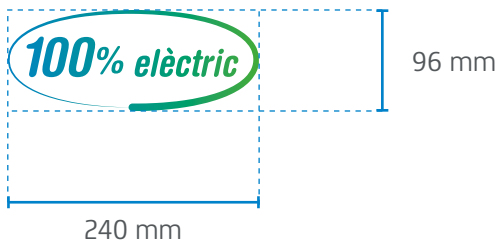



14.3.5 Nissan Leaf (a disposició d'AMB)

Aquest vehicle està a disposició de l'AMB i s'hi aplica la marca d'AMB Rondes, la imatge de vehicle elèctric i les franges de seguretat.

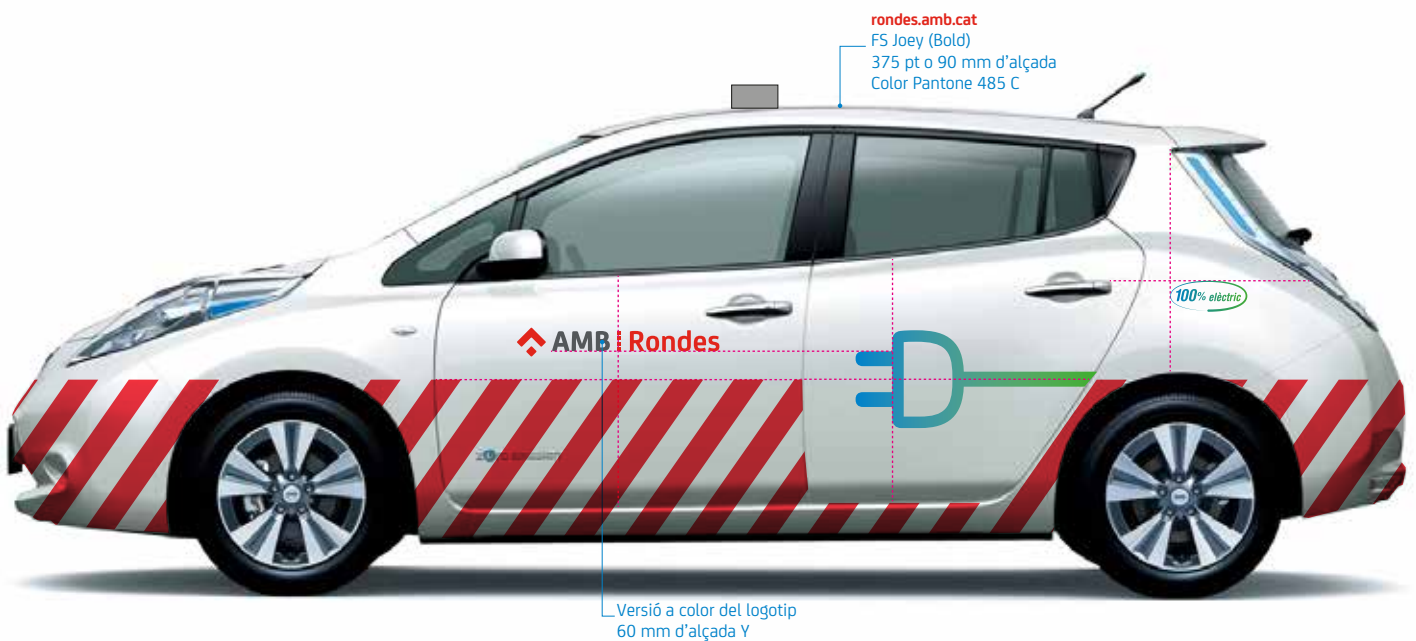
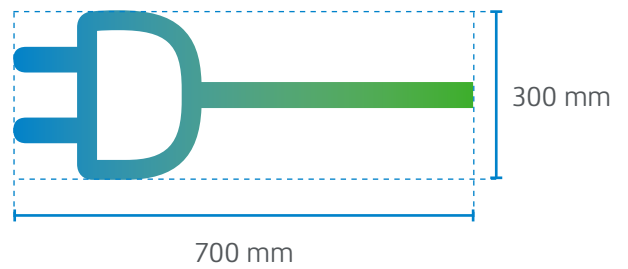
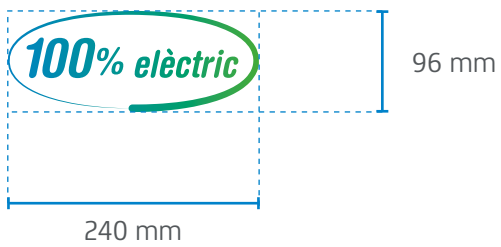

FS Joey (Bold)
200 pt o 48 mm d'alçada
Color Pantone 485 C



14.3.6 Toyota Auris (a disposició d'AMB)

Aquest vehicle està a disposició de l'AMB i s'hi apliquen les marques d'AMB Rondes, així com les franges de seguretat.

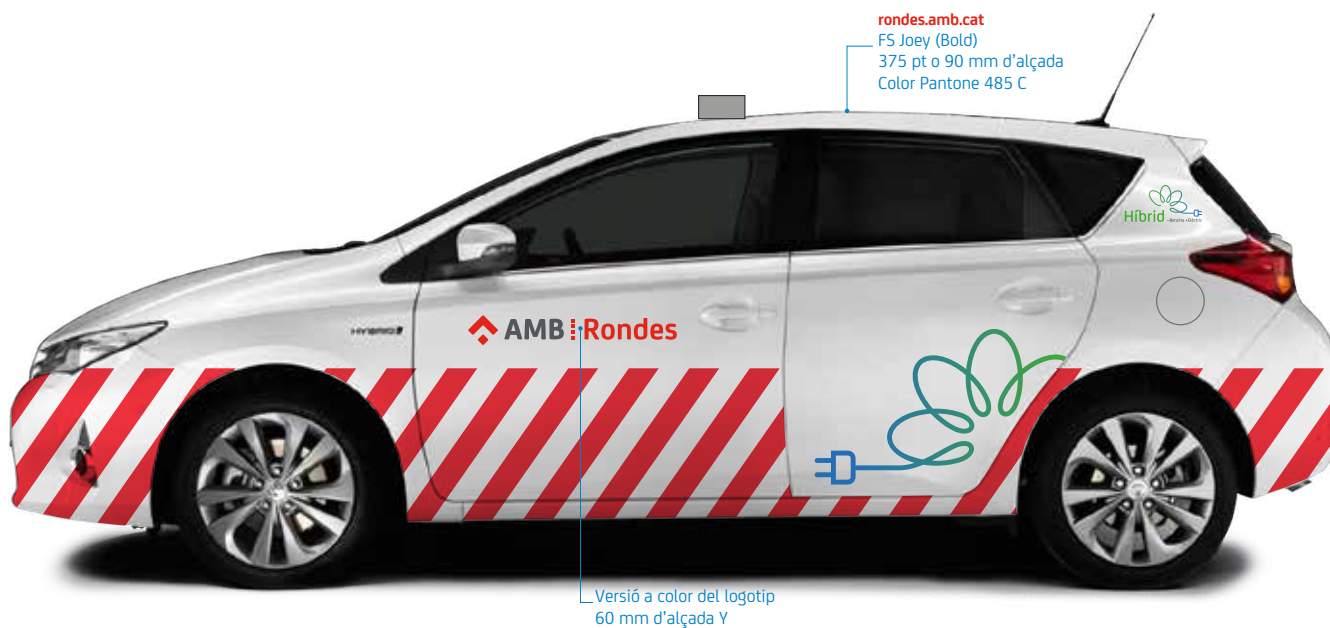
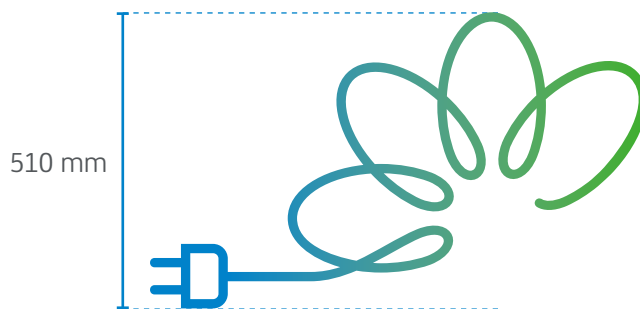
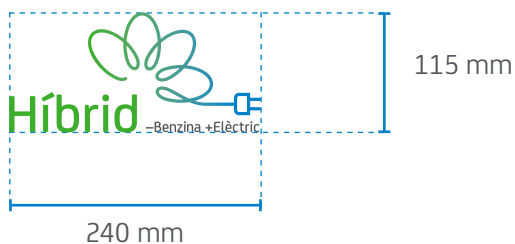



14.4 Parc mòbil – Assistència tècnica

Als vehicles els logos d'AMB Rondes i CCB se situaran a la porta davantera. El descriptor anirà alineat horitzontalment amb els logos i situat a la porta posterior.

El logo dels contractistes se situarà sobre la roda posterior o, en cas que hi hagi algun element que ho impedeixi, sobre la roda davantera.

La part inferior de tot el vehicle portarà unes franges de seguretat. Al sostre i a la part posterior del vehicle s'hi aplicarà la pàgina web.

Exemple de situacions d'elements als vehicles

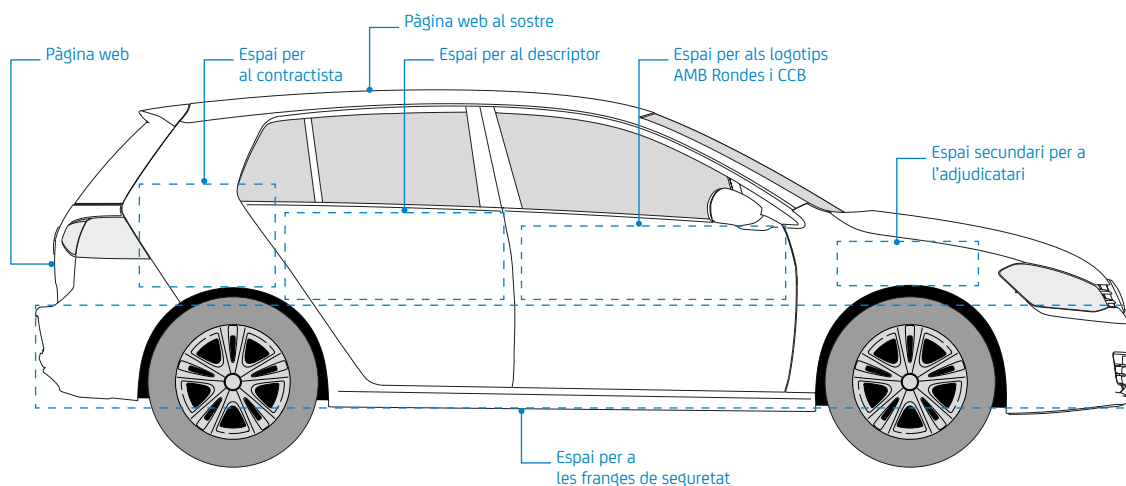

14.4.1 VW Golf

S'hi apliquen les marques d'AMB Rondes, CCB i el contractista, així com les franges de seguretat.

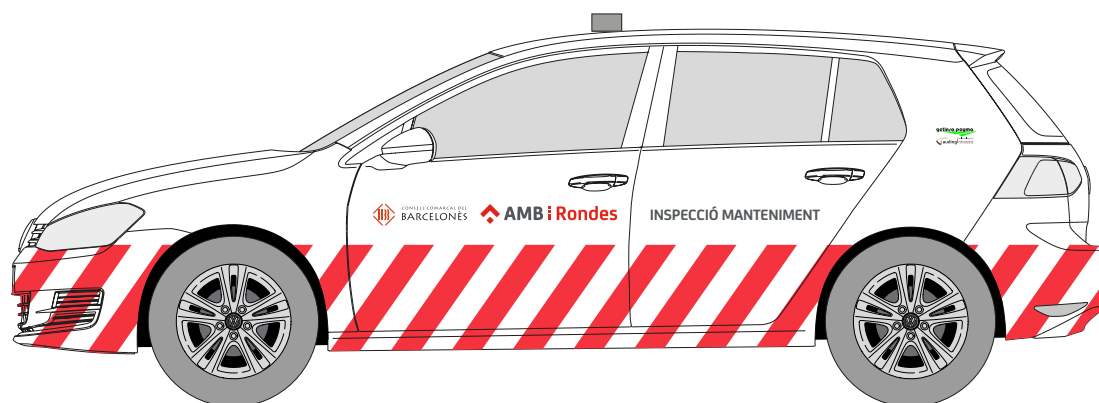
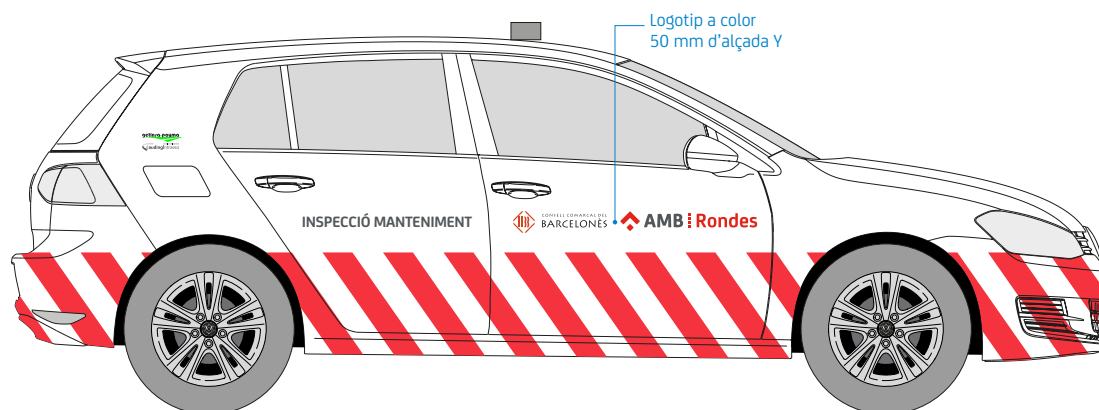

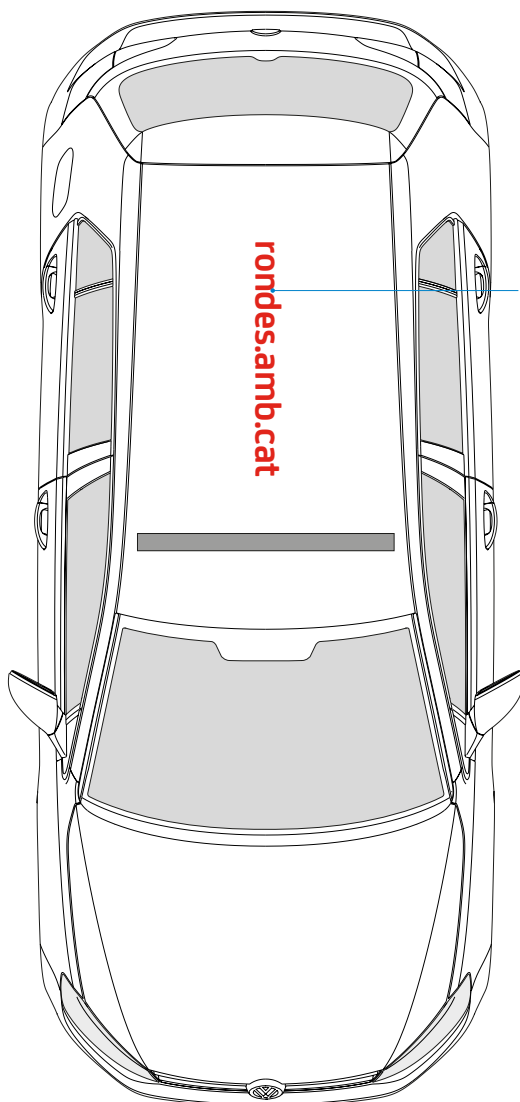

FS Joey (Bold)
375 pt o 90 mm d'alçada
Color Pantone 485 C

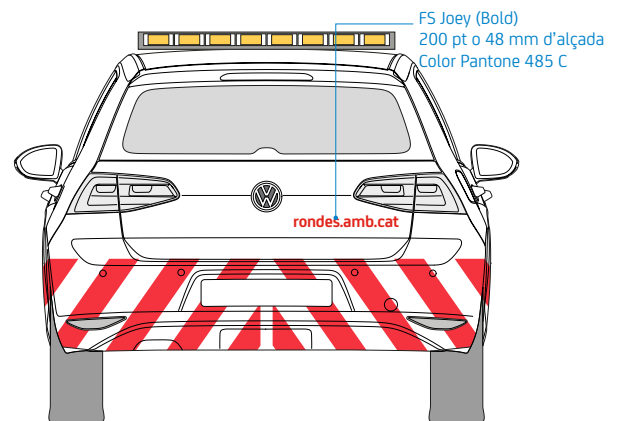

FS Joey (Bold)
200 pt o 48 mm d'alçada
Color Pantone 485 C

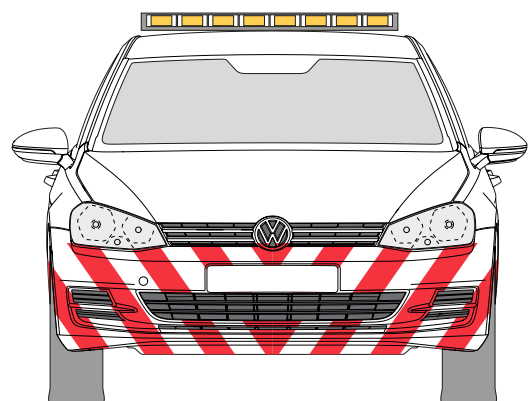

14.4.2 Toyota Auris

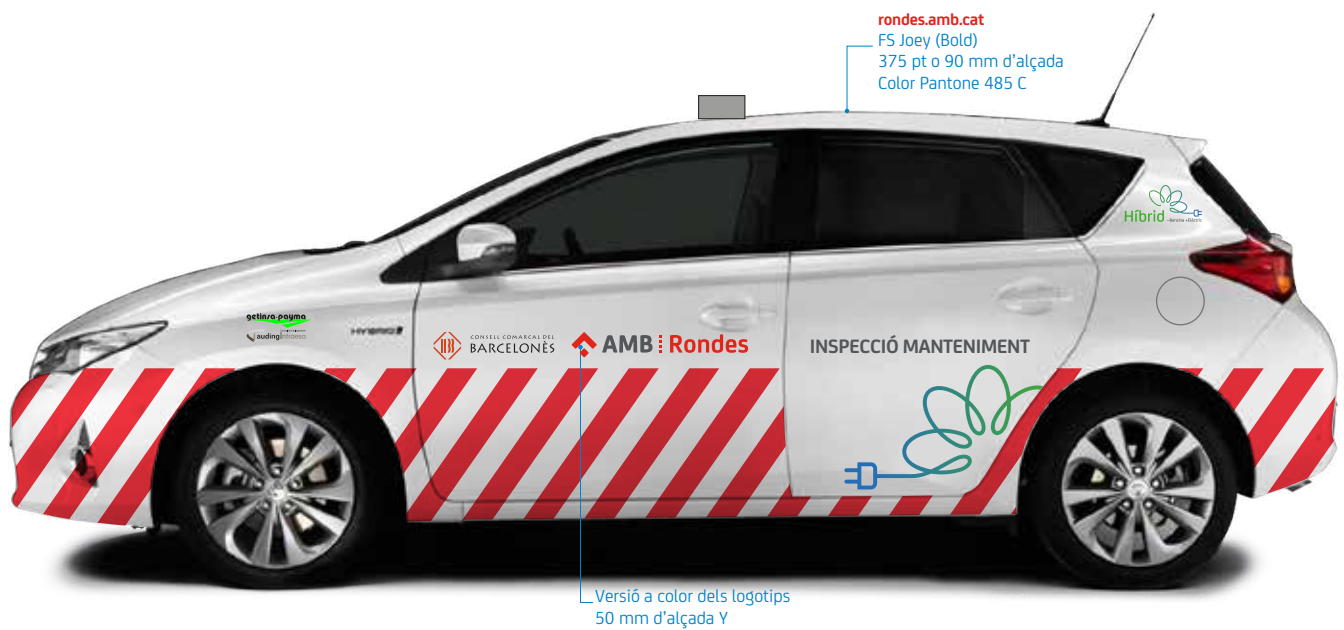
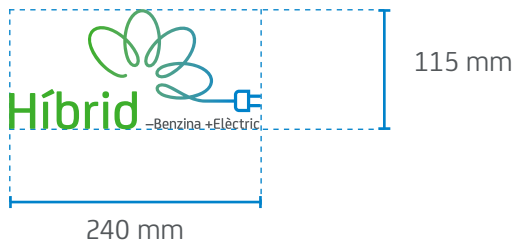



14.4.3 Renault ZOE

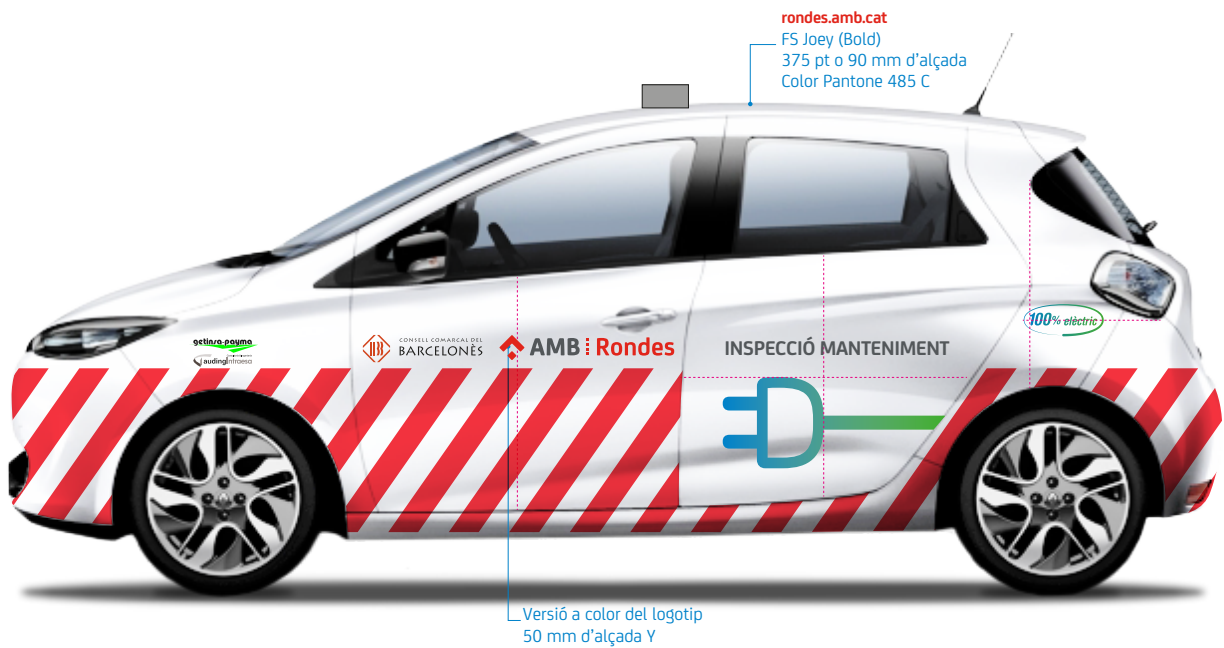
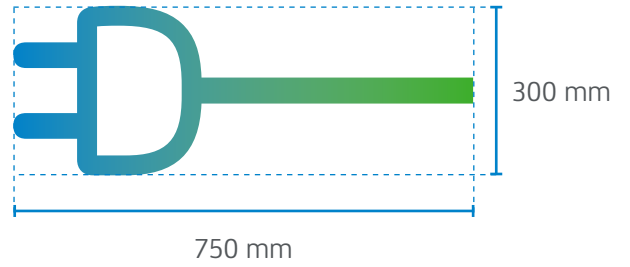
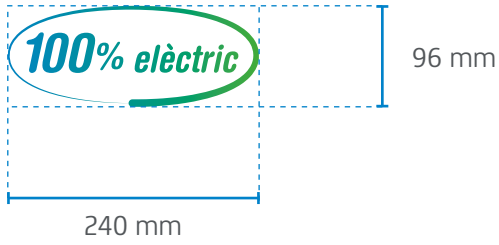



14.4.4 VW e-UP

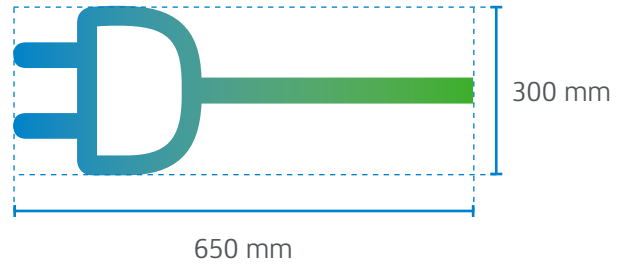
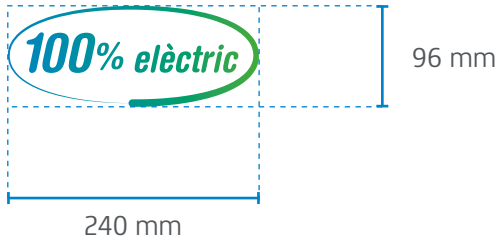



14.4.5 VW Passat

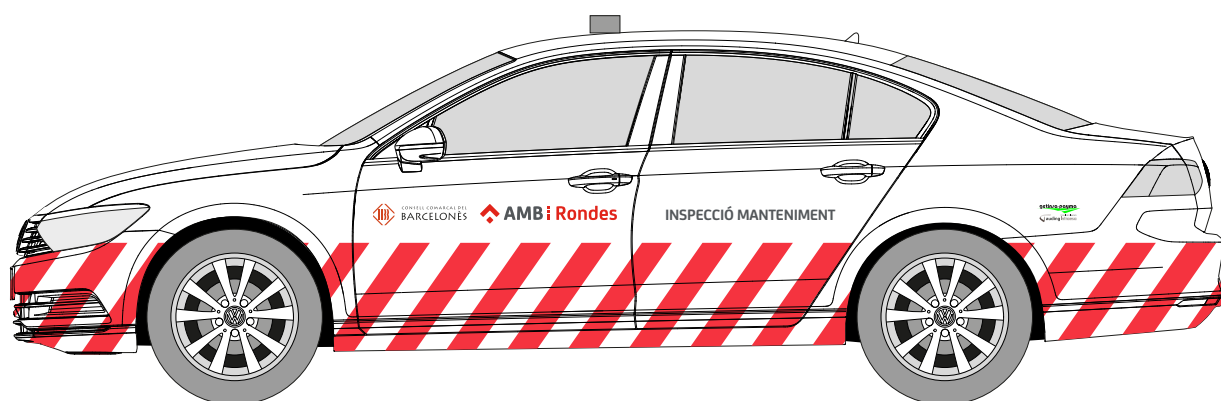
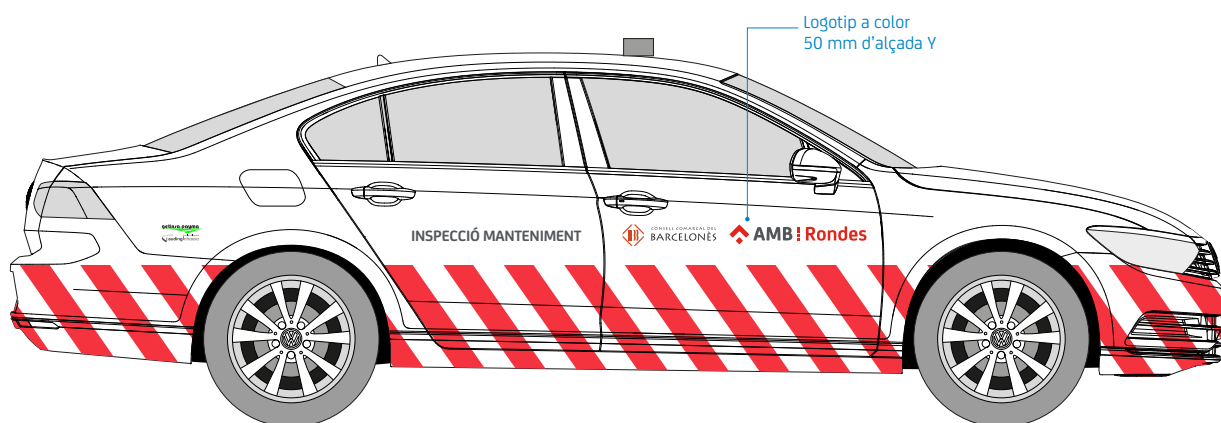

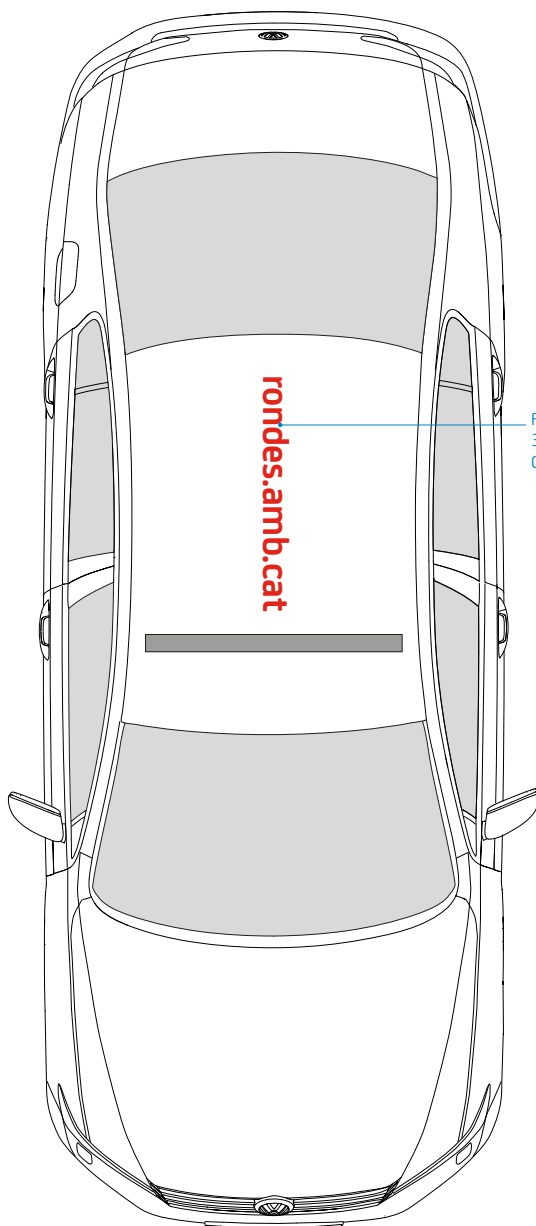

FS Joey (Bold)
375 pt o 90 mm d'alçada
Color Pantone 485 C

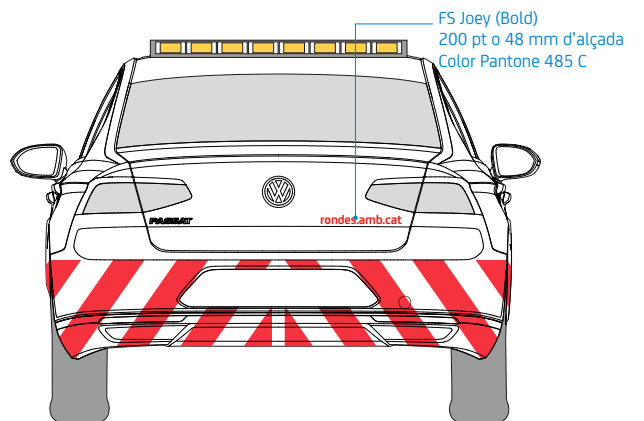

FS Joey (Bold)
200 pt o 48 mm d'alçada
Color Pantone 485 C

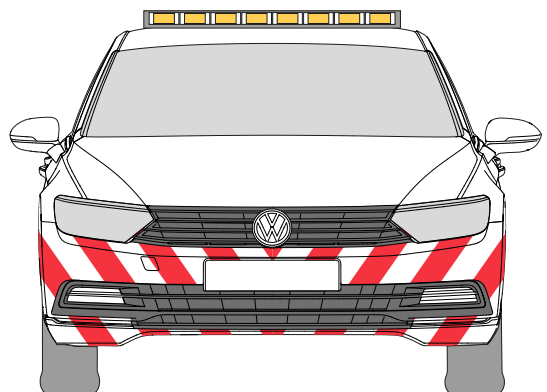

14.4.6 Imant per a cotxes personals

Els cotxes d'ús personal que es faran servir com a part del parc mòbil, es senyalitzaran mitjançant un imant amb els logos d'AMB Rondes i CCB.

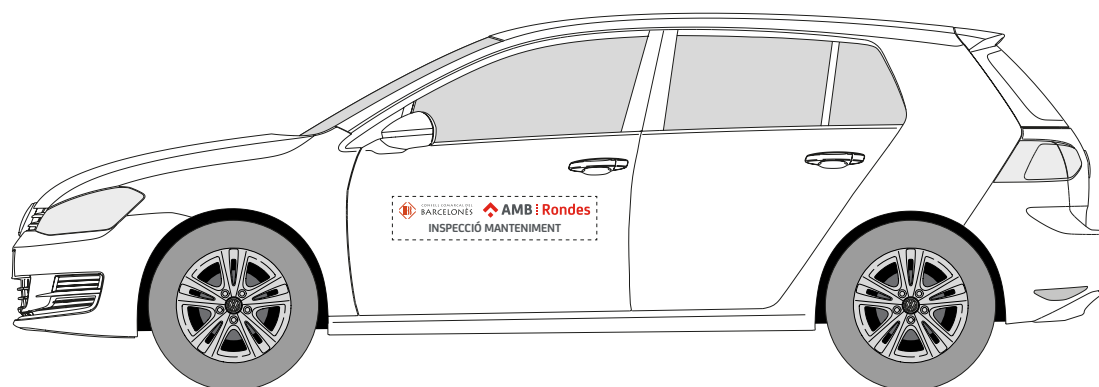
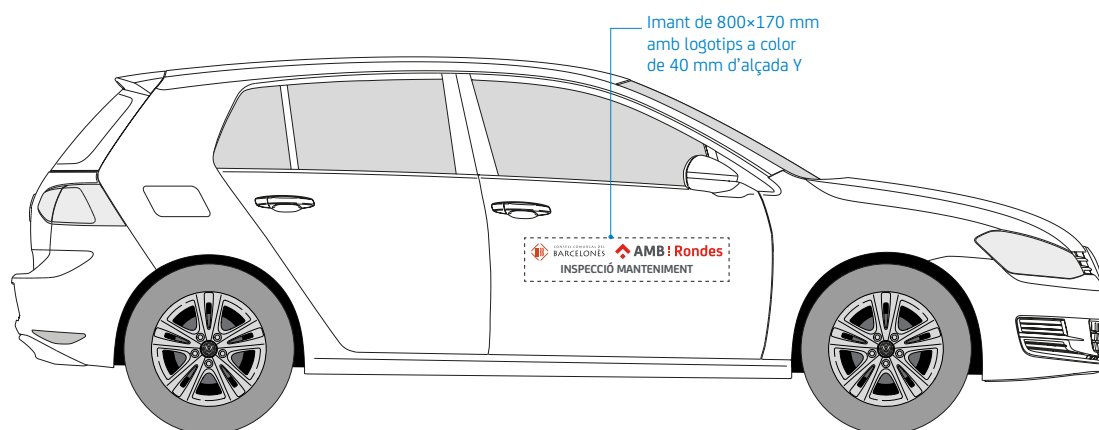

14.5 Parc mòbil – Coordinació seguretat i salut

Als vehicles els logos d'AMB Rondes i CCB se situaran a la porta davantera. El descriptor anirà alineat horitzontalment amb els logos i situat a la porta posterior.

El logo dels contractistes se situarà sobre la roda posterior o, en cas que hi hagi algun element que ho impedeixi, sobre la roda davantera.

La part inferior de tot el vehicle portarà unes franges de seguretat. Al sostre i a la part posterior del vehicle s'hi aplicarà la pàgina web.

Exemple de situacions d'elements als vehicles

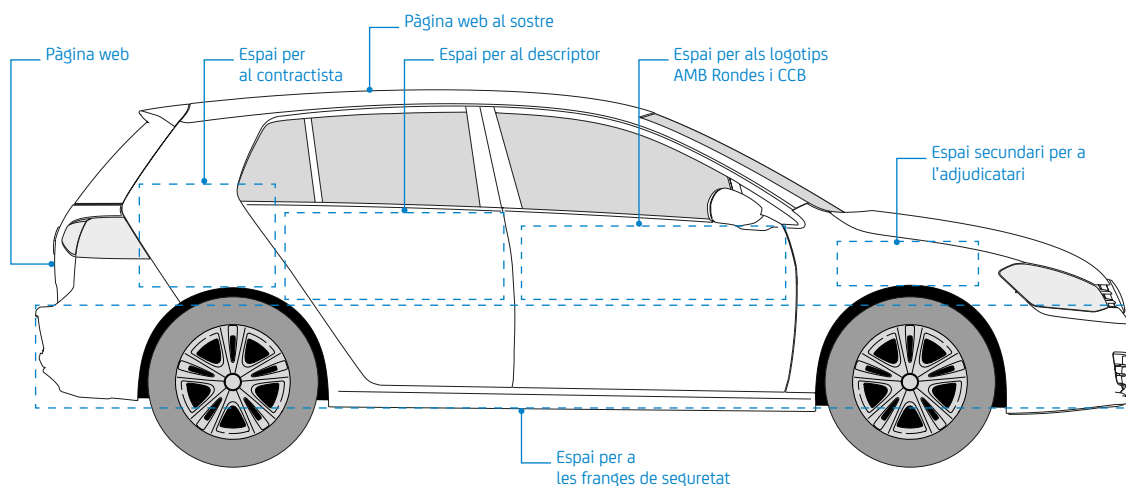

14.5.1 VW Golf

S'hi apliquen les marques d'AMB Rondes, CCB i el contractista, així com les franges de seguretat.

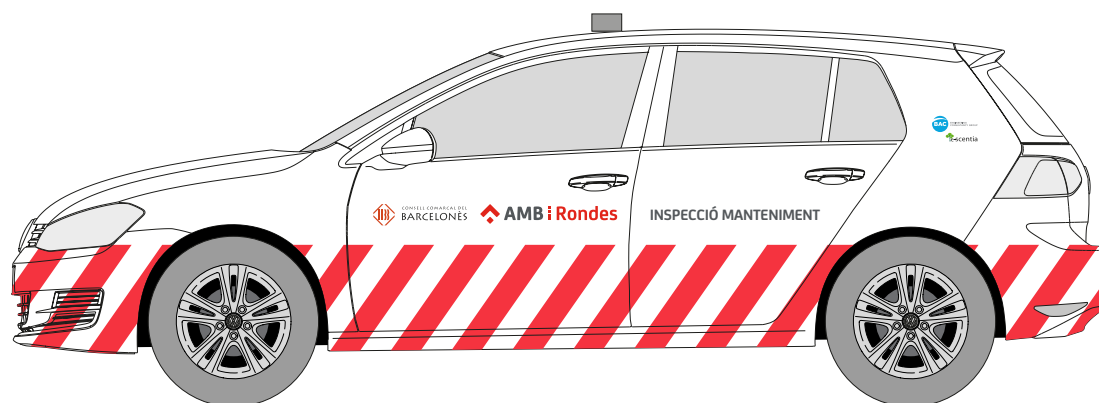
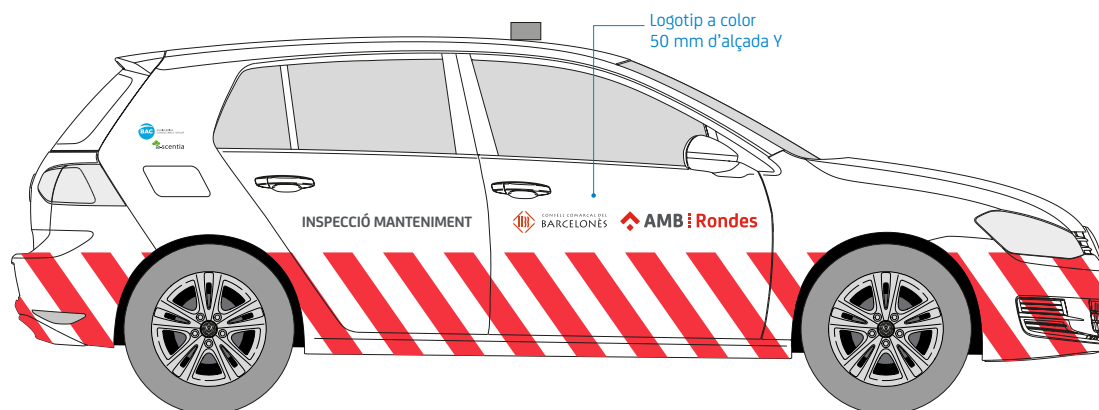

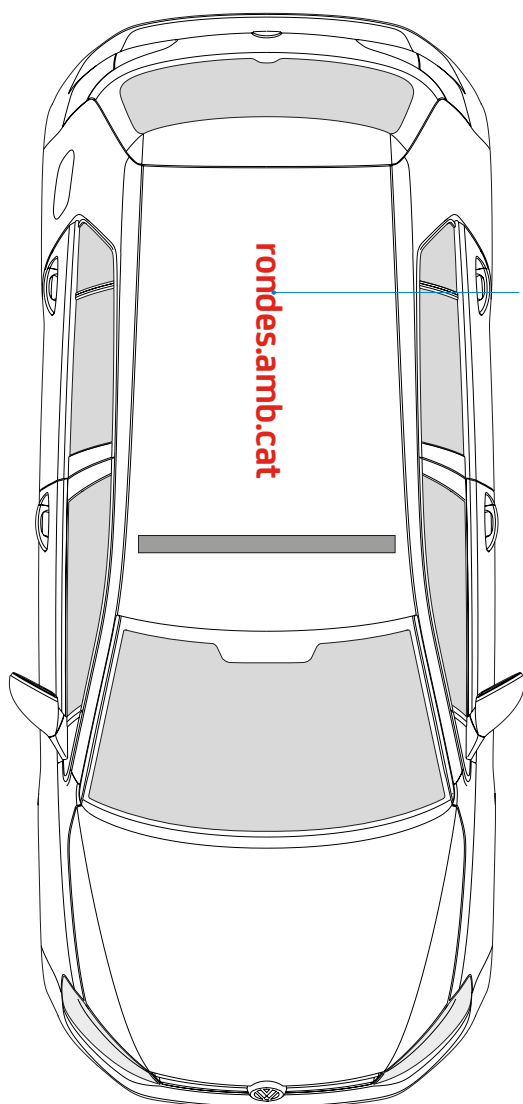

FS Joey (Bold)
375 pt o 90 mm d'alçada
Color Pantone 485 C

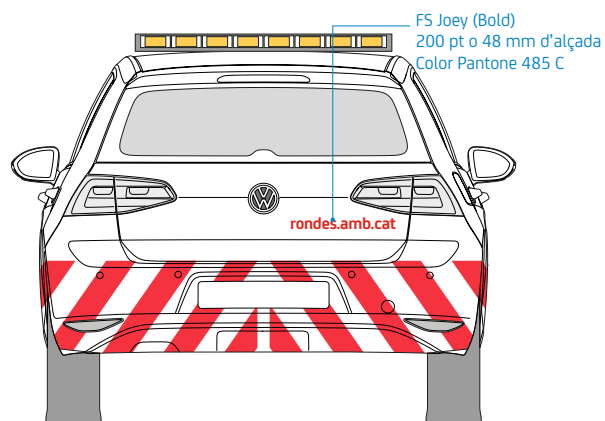

FS Joey (Bold)
200 pt o 48 mm d'alçada
Color Pantone 485 C

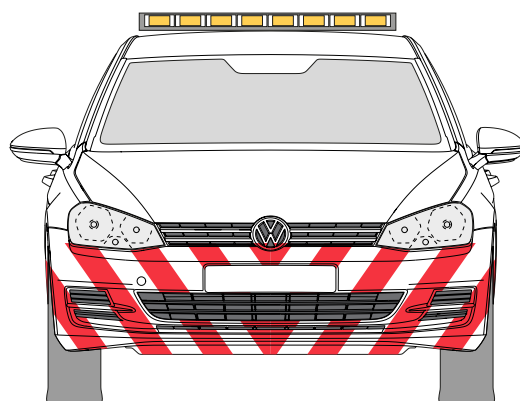

14.6 Vestuari

14.6.1 Polo màniga curta

La norma europea EN-471 especifica les característiques que ha de complir la indumentària destinada a senyalitzar visualment la presència de l'usuari, per tal que aquest sigui detectat en condicions de risc, sota qualsevol

tipus de llum diürna i sota la llum dels fars d'un automòbil en la foscor. La classe 3 defineix el nivell més alt de visibilitat i s'ha d'usar quan es treballa dins d'1,2 metres d'una carretera amb trànsit en moviment

superior a 50 km/h. Cal que tinguin dues bandes de mínim 5 cm de cinta reflectora al voltant del cos, braços i tirants sobre les dues espatlles.

Tipus teixit

Teixit de punt transpirable
 Polièster 100%

Gramatge teixit

130g/m² (+-5%)

Serie

Laboral, uniformitat,
 alta visibilitat

Colors

Vermell fluorescent
 Bandes reflectores



14.6.2 Polo màniga llarga

Tipus teixit

Polo d'alta visibilitat
Teixit de punt transpirable
Polièster 100%

Gramatge teixit

145g/m² (+-5%)

Serie

Alta visibilitat "Tecman"

Colors

Vermell fluorescent
Bandes reflectores



14.6.3 Polar

Tipus teixit

Base de punt ("Tempertec")
 Punt de teixit base: tipus mufflon,
 tintat, *perchado* per les dues cares
 i *tondosado antipilling* a la cara
 exterior. 100% Polièster texturat
 multifilament.

Gramatge teixit

280g/m² (+-5%)
 gruix mig del teixit 3,5 mm

Colors

Vermell fluorescent
 Bandes reflectores



14.6.4 Caçadora

Colors

Vermell fluorescent

Bandes reflectores



14.6.5 Caçadora Workshell

Tipus teixit

Teixit Oxford 300D, 100% polièster,
cobert amb PU, 190g

Folro: niló, 60g/farciment 170g

Colors

Vermell fluorescent

Bandes reflectores



14.6.6 Caçadora – Direcció del contracte (CCB)

Model

Aquesta jaqueta serà tipus WorkShell d'alta visibilitat

Colors

Vermell fluorescent
Bandes reflectores



14.6.7 Caçadora – Direcció del contracte (AMB)

Model

Aquesta jaqueta serà tipus
WorkShell d'alta visibilitat

Colors

Vermell fluorescent
Bandes reflectores



14.6.8 Caçadora – Assistència tècnica

Model

Aquesta jaqueta serà tipus WorkShell d'alta visibilitat

Colors

Vermell fluorescent
Bandes reflectores



14.6.9 Caçadora – Coordinació seguretat i salut

Model

Aquesta jaqueta serà tipus
WorkShell d'alta visibilitat

Colors

Vermell fluorescent
Bandes reflectores



14.6.10 Pantalons hivern

Característiques

Lligament: cordel·lé 8 bordones

Títol ordit: 12 1/c Nc

Títol trama: 14 1/c Nc

Composició trama: cotó 100%

Composició global: cotó 100%

Colors

Vermell fluorescent

Bandes reflectores

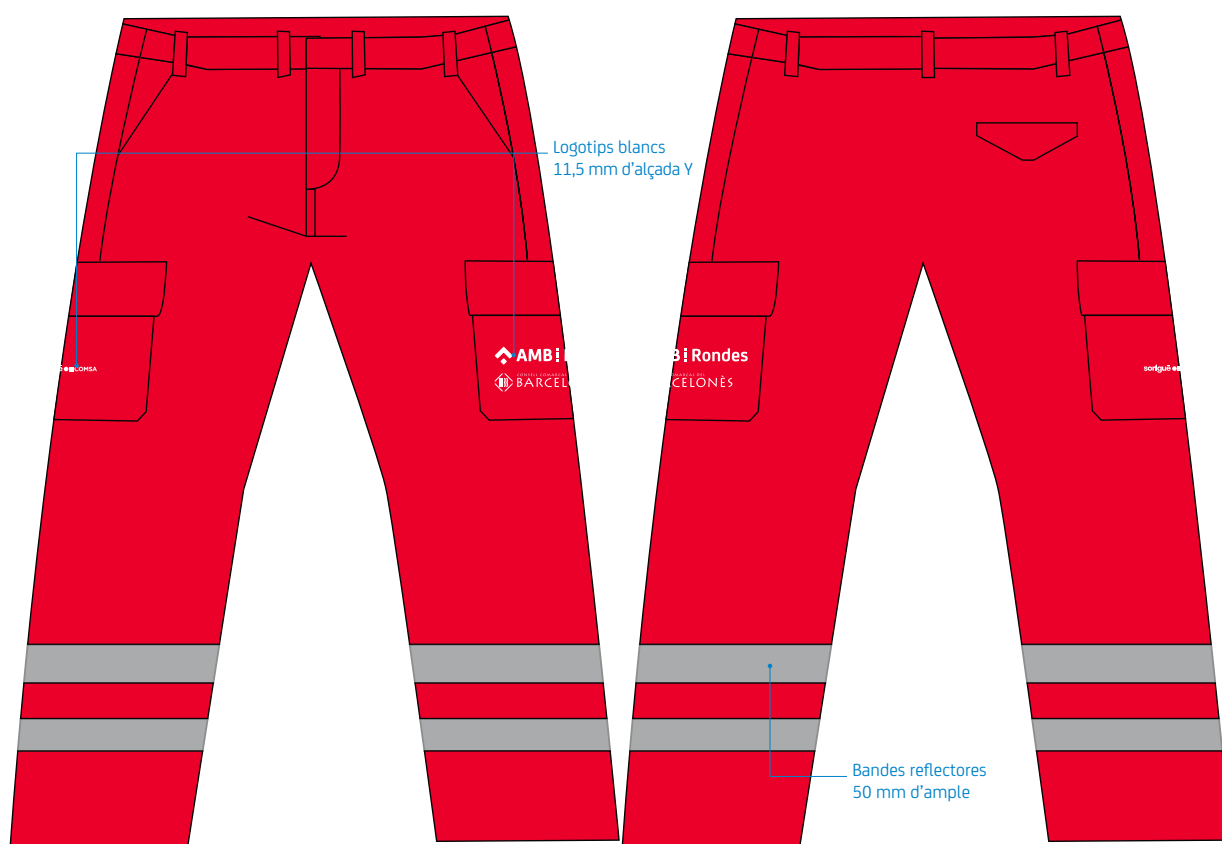

Detall butxaques

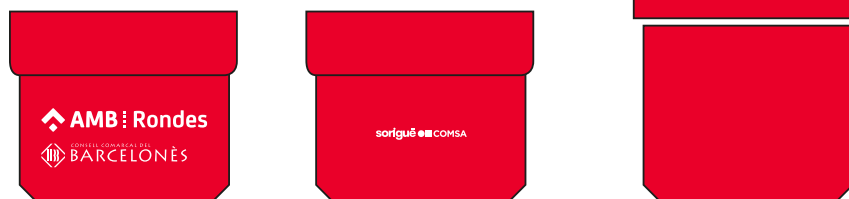

14.6.11 Pantalons estiu

Característiques

67 polièster/33% cotó
 Lligament: sarja 3 e 1b 3.1
 Títol ordit: 18 1/c Nc
 Títol trama: 14 1/c Nc

Colors

Vermell fluorescent
 Bandes reflectores

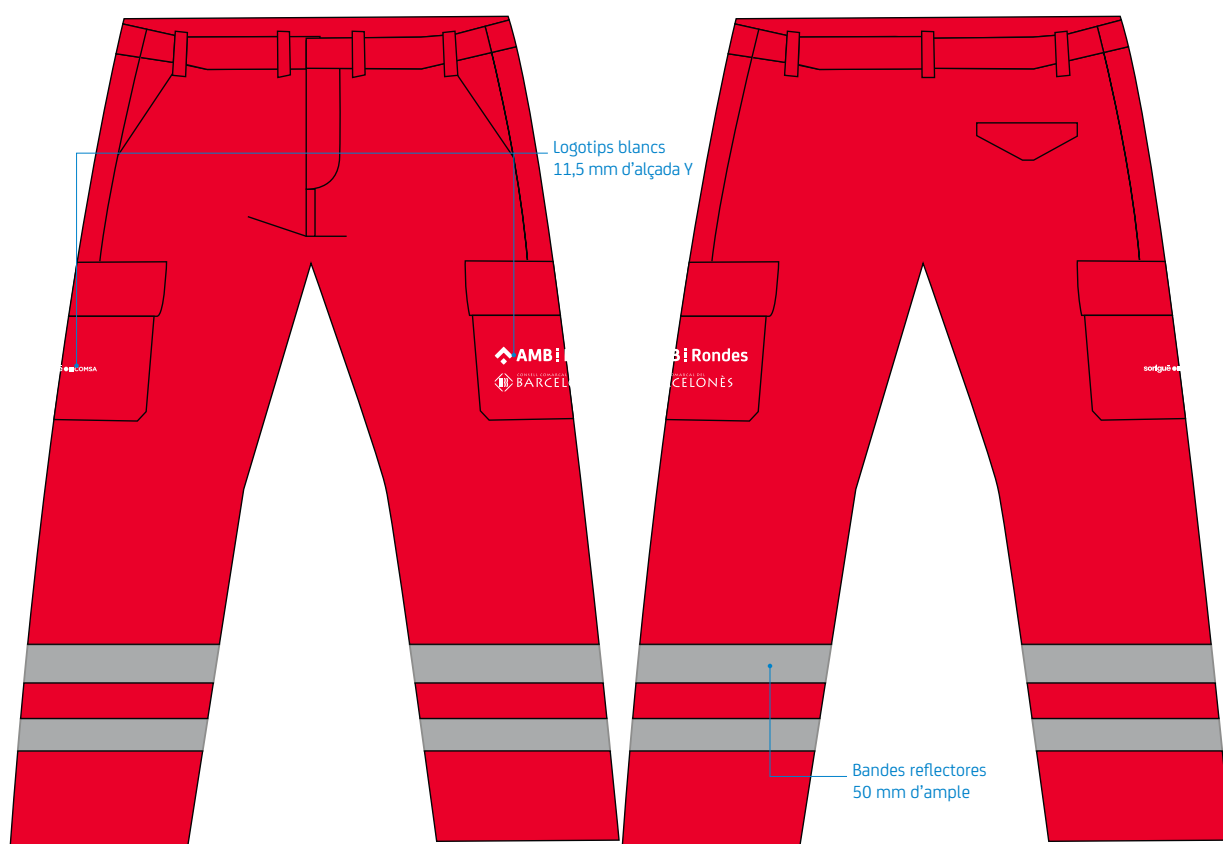

Detall butxaques

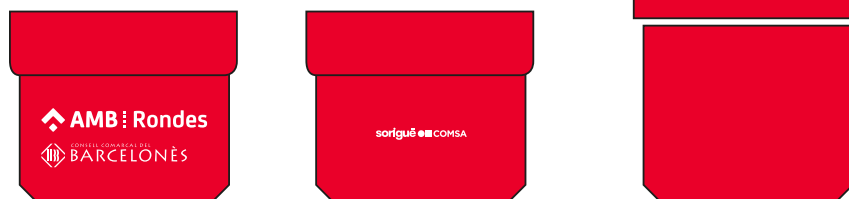

14.6.12 Armilla – Contracte manteniment



14.6.13 Armilla – Direcció del contracte (CCB)

Aquesta armilla està a disposició de CCB i s'hi apliquen les marques de CCB i d'AMB Rondes.



14.6.14 Armilla – Direcció del contracte (AMB)

Aquesta armilla està a disposició de l'AMB i només s'hi aplica la marca d'AMB Rondes.



14.6.15 Armilla – Assistència tècnica



14.6.16 Armilla – Coordinació seguretat i salut



14.7 Senyalització

14.7.1 Tanques de senyalització d'obra

En aquestes pàgines es mostren les especificacions de les tanques de senyalització d'obra.





14.7.2 Rètol exterior senyalització sales tècniques

Aquí es mostren les especificacions dels senyals d'identificació de sales tècniques.

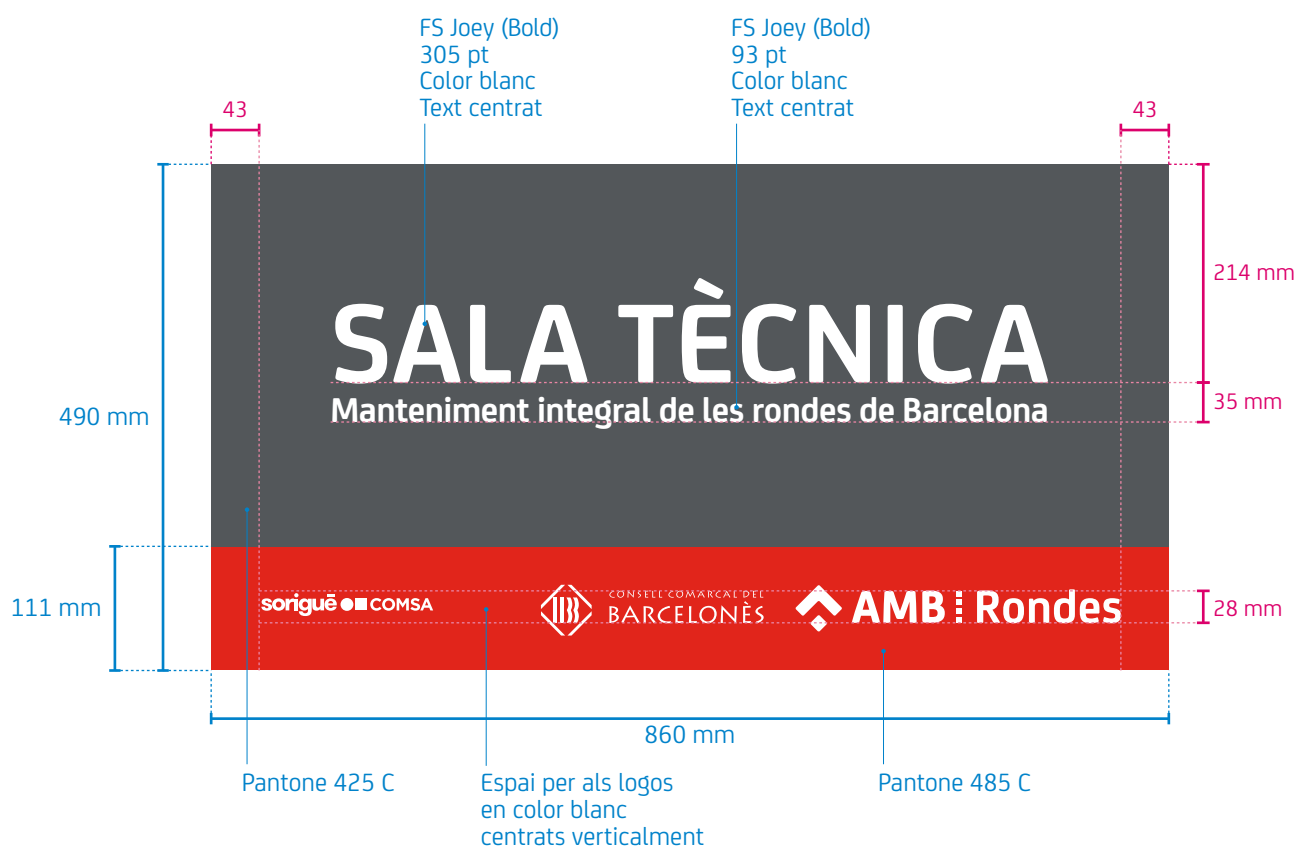

14.7.3 Rètol exterior senyalització sales tècniques amb telèfon d'assistència

Aquí es mostren les especificacions dels senyals d'identificació de sales tècniques amb telèfon d'assistència.



14.7.4 Rètol exterior senyalització façana oficines

Aquí es mostren les especificacions del senyal d'identificació de la façana de la nau d'oficines.

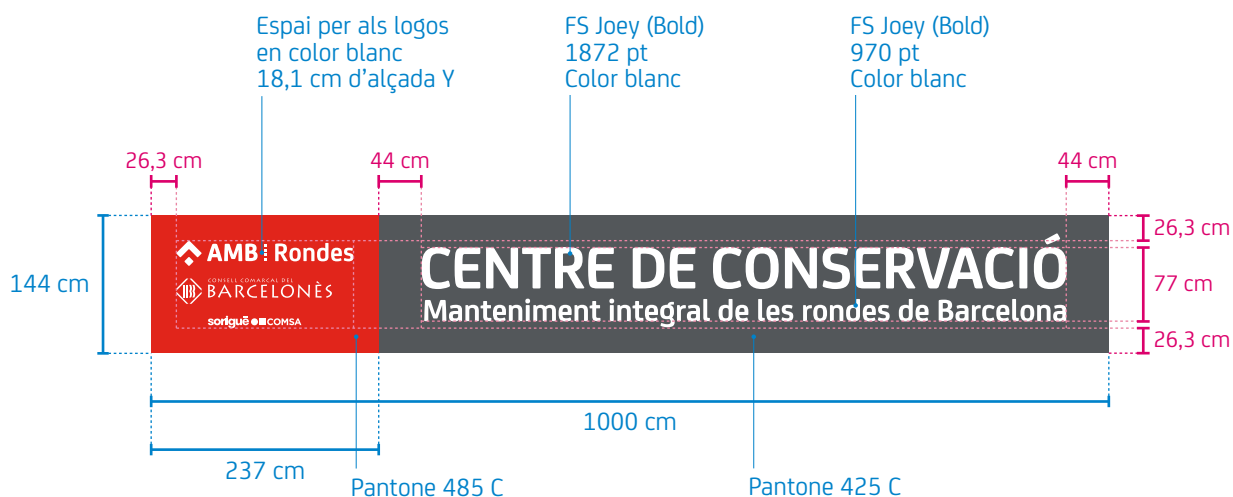

14.7.5 Rètol exterior senyalització entrada oficines

Aquí es mostren les especificacions del senyal d'identificació de l'entrada a les oficines.

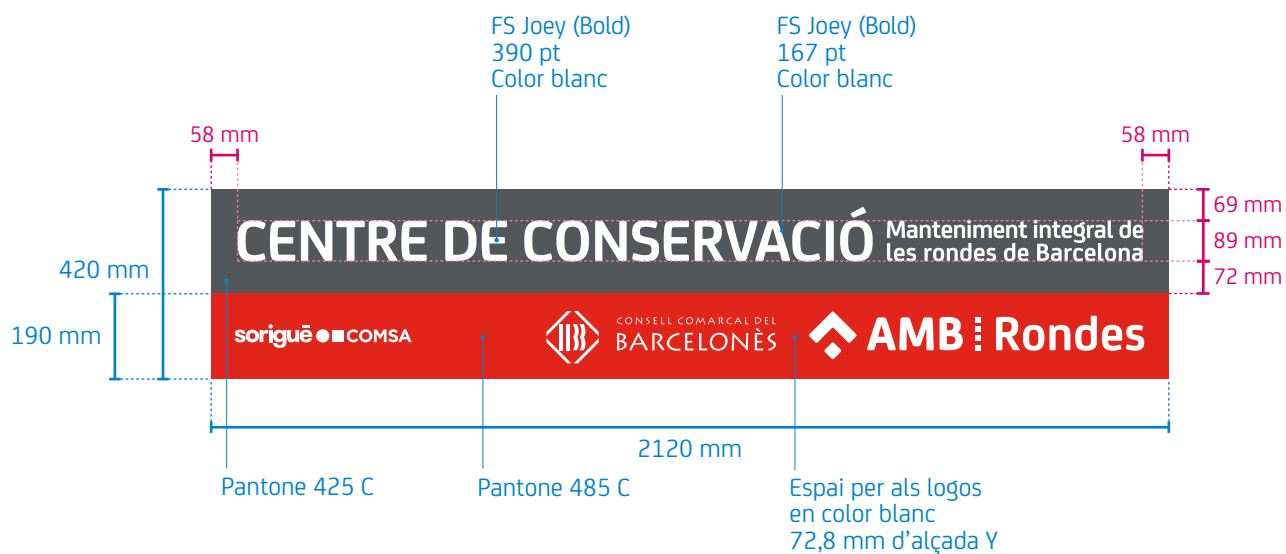

14.7.6 Marcatge identificació inventari

Aquest és el marcatge que es fa al material d'AMB Rondes per controlar l'inventari.

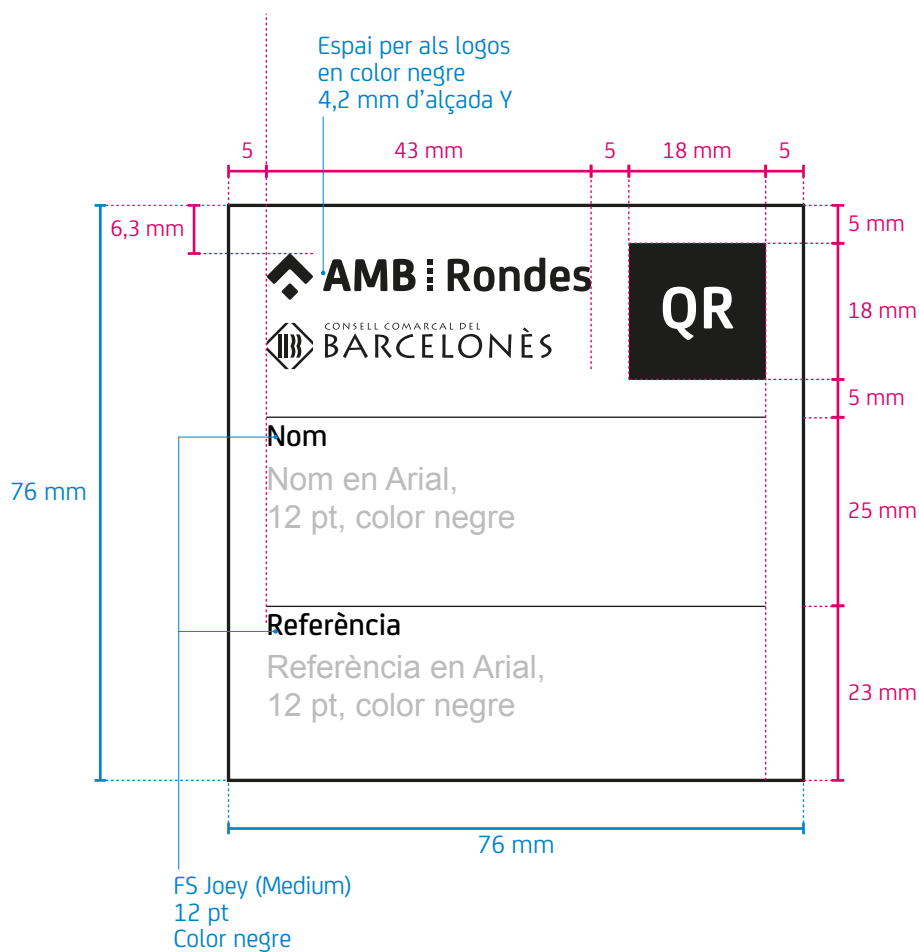

Versió reduïda per marcar material de dimensions més petites.

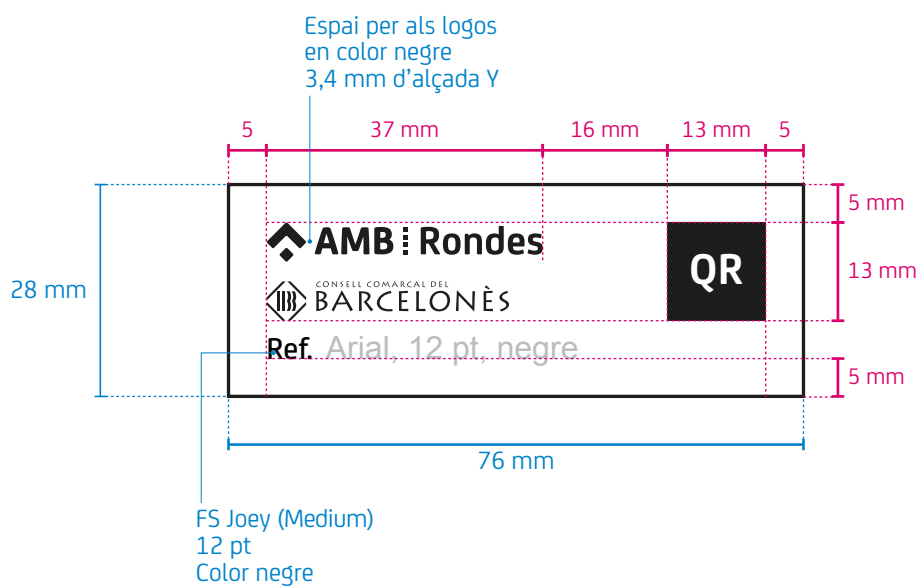

14.8 Comunicació

14.8.1 Anuncis de premsa

Els anuncis de premsa de rondes són reproduïts en premsa a una sola tinta. S'utilitza la tipografia oficial secundària, Helvetica Neue.

Exemple d'anunci de premsa de 101,6 × 99,6 mm

The diagram shows a press advertisement with the following specifications:

- Top Section:**
 - Font: Helvetica Neue (Heavy Condensed), 18 pt (interlineat 21,6 pt), Color negre, Caixa alta.
 - Text: **TREBALLS DE MANTENIMENT** (4 mm height), **RONDA DE DALT** (8,2 mm height).
- Middle Section:**
 - Font: Helvetica Neue (Condensed / Bold Condensed), 10,5 pt (interlineat 13 pt), Color negre, Text caixa esquerra.
 - Text: Renovació de la capa de rodament a la **Ronda de Dalt** (B-20 i C-32), entre la **sortida 10** (Pedralbes) i la **incorporació 13** (av. Electricitat, Esplugues de Ll.) **en sentit Llobregat.** (7,1 mm height).
 - Text: Els treballs, que es duren a terme entre les **20 h del dissabte 1 d'agost** i les **18 h del diumenge 2 d'agost**, implicaran el tall de dos carrils de circulació, de manera que només en quedarà un d'obert.
 - Text: Les **afectacions al trànsit** s'iniciaran a l'alçada de la **incorporació 7**, sentit Llobregat. (4 mm height).
- Bottom Section:**
 - Font: Helvetica Neue (Bold Condensed Oblique), 12,5 pt (interlineat 15 pt), Color negre, Text caixa esquerra.
 - Text: **Disculpeu les molèsties. Treballem al vostre servei.** (6,6 mm height).
 - Footer: **CONSELL COMARCAL DEL BARCELONÈS** (5 mm height), **AMB i Rondes** (12 mm height, with 4 mm gap for negative logos).

14.8.2 Avis d'escala

Aquesta peça es fa servir per a comunicar l'inici d'una obra o actuacions excepcionals als veïns afectats.
Format: Din A4 horitzontal

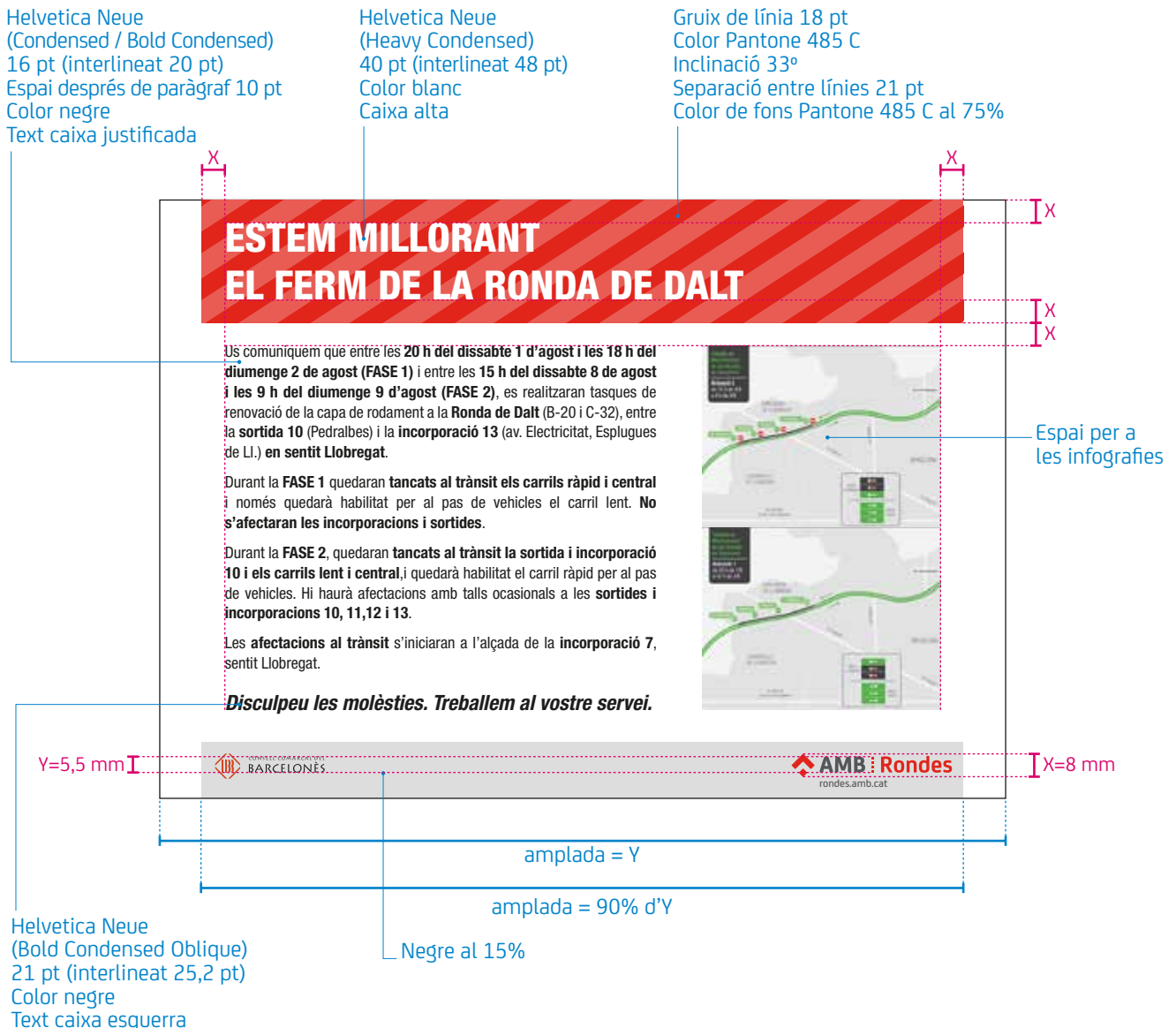

14.9 Senyalització túnels

14.9.1 Façana

Els elements de la façana dels túnels es pintaran (sempre en acabat mat) segons aquestes indicacions: RAL 9002, Baranes tubulars sobre el frontis exterior i elements de contenció.

RAL 3013, Frontis superior de l'entrada.

RAL 6004, Columnes i elements estructurals del Nus Trinitat.

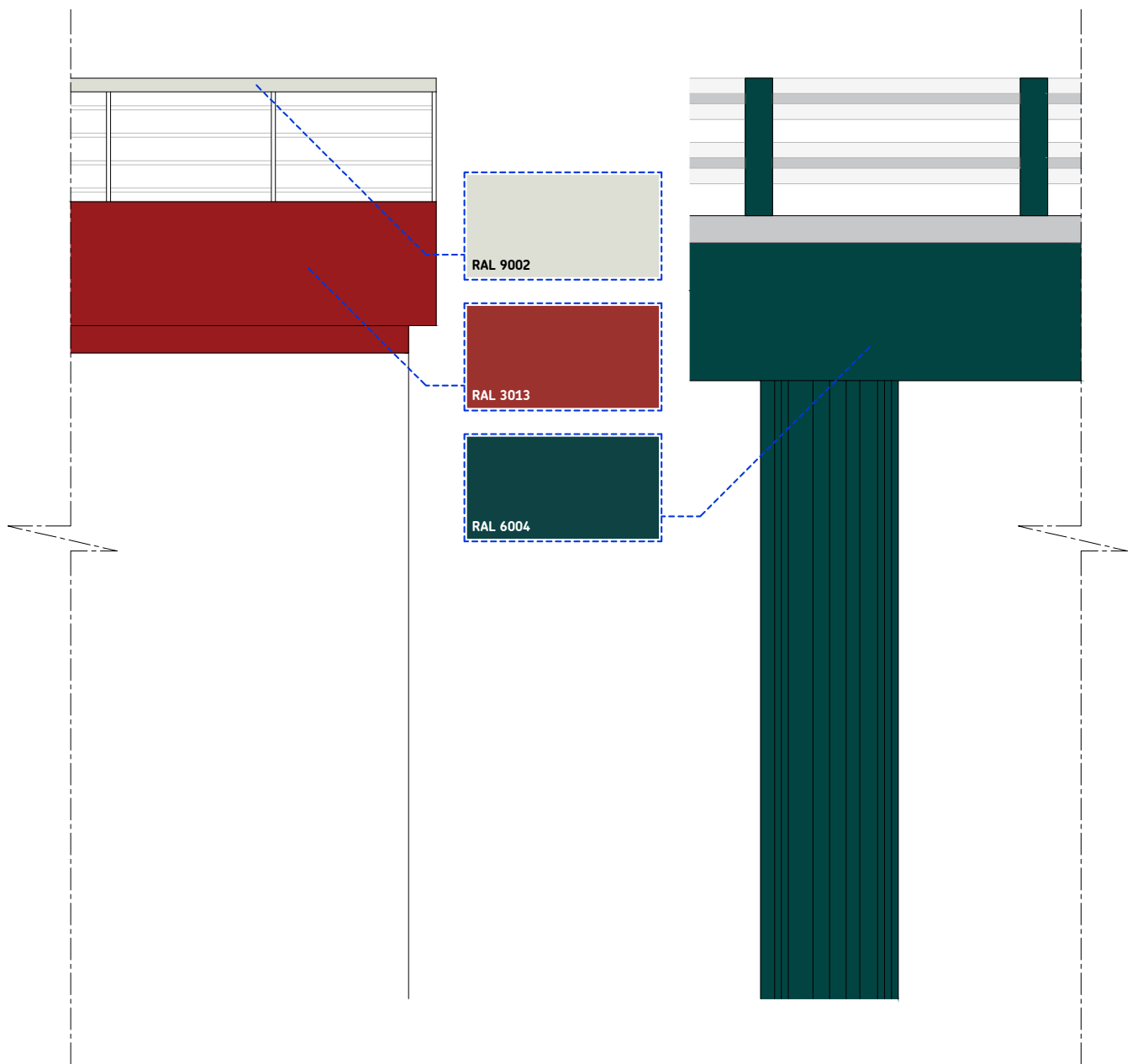

RAL 9002, Baranes tubulars sobre el frontis exterior i elements de contenció.
 RAL 3013, Frontis superior de l'entrada.

RAL 7032, murs exteriors immediats al túnel.
 RAL 7040, bionda a l'interior del túnel.
 RAL 6004, Columnes i elements estructurals del Nus Trinitat.

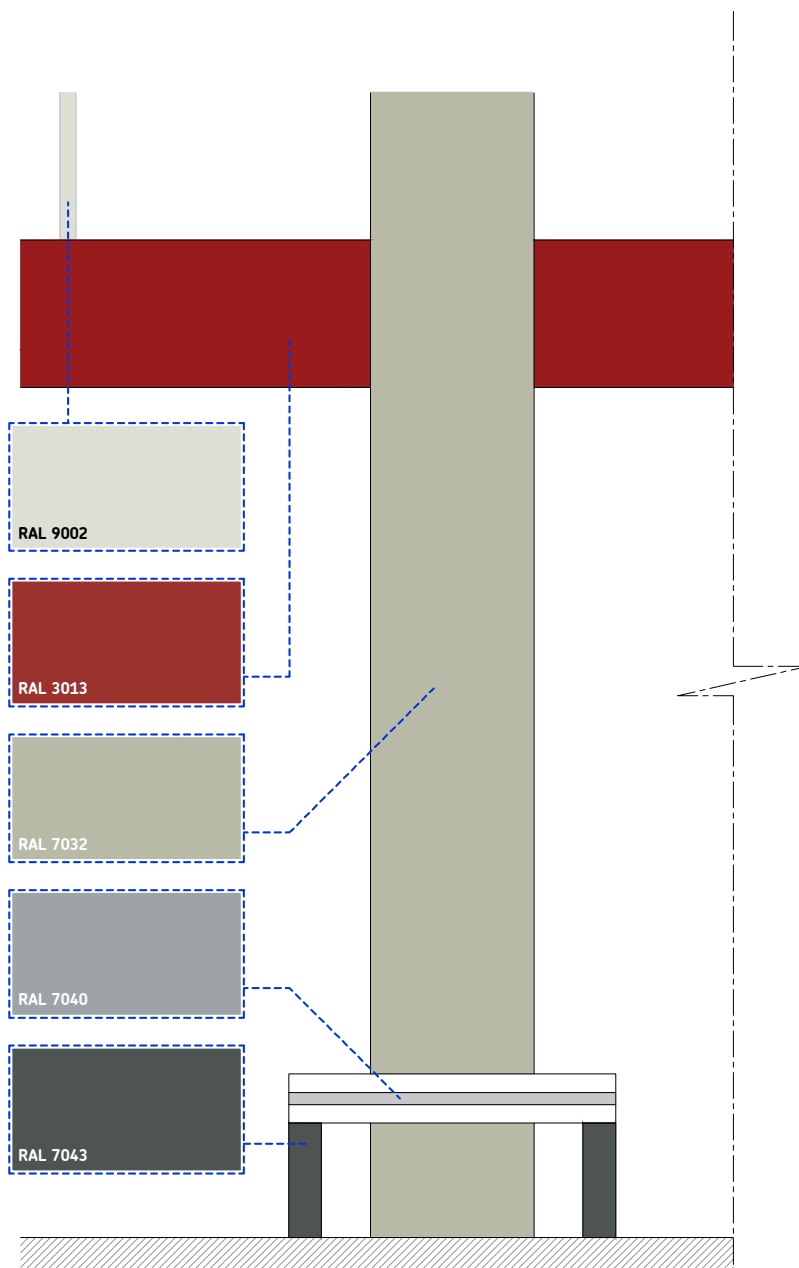

Exemple túnel Oreneta

Tall frontal

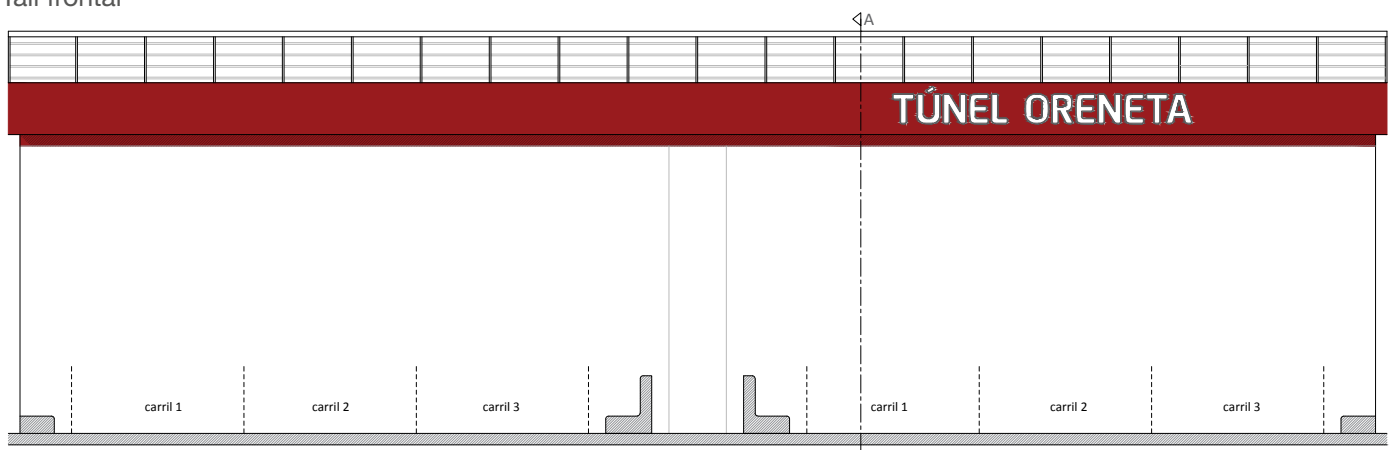

Tall lateral

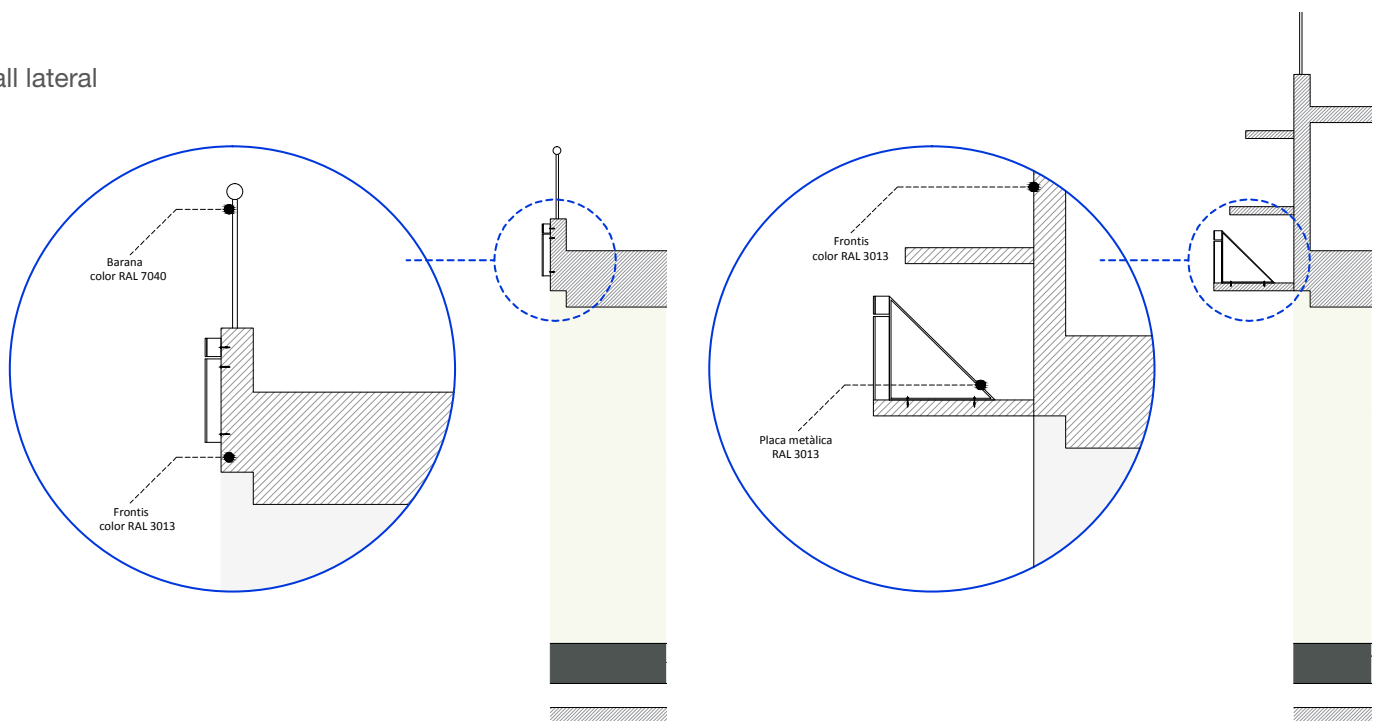

Exemple túnel Baró de Viver

Tall frontal

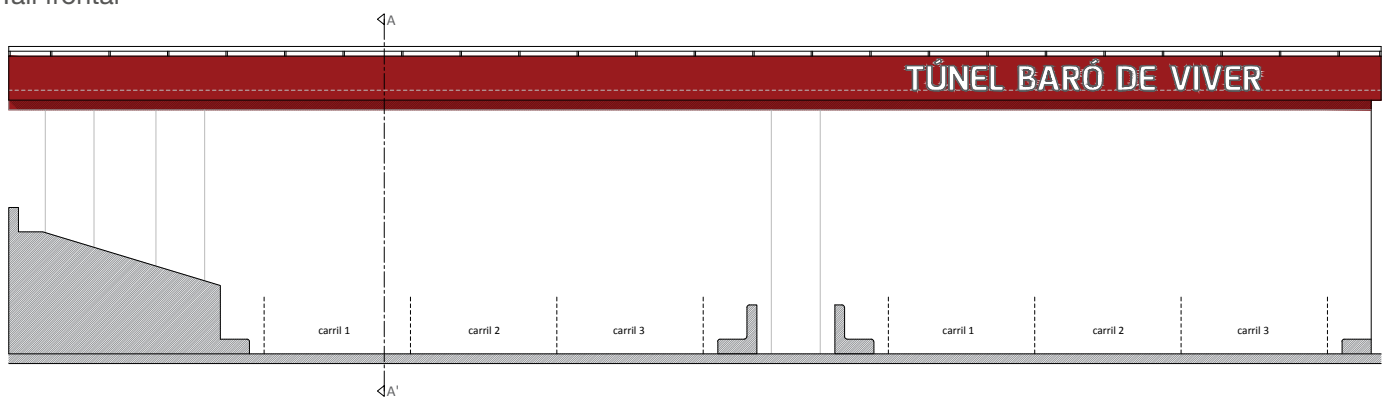

Tall lateral

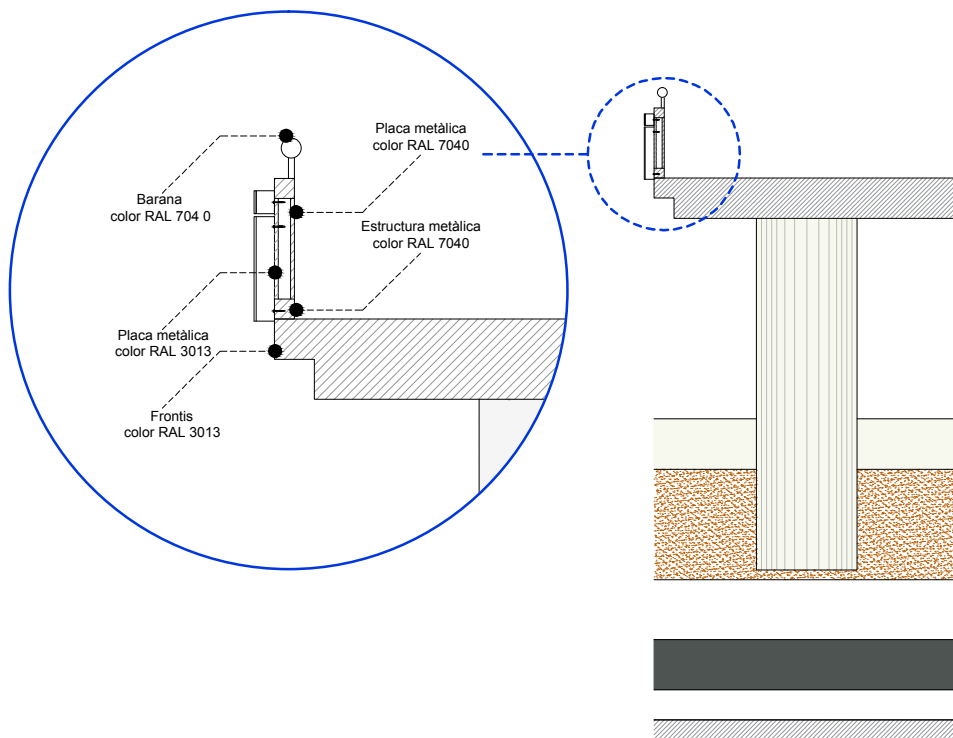

14.9.2 Interior

Els elements de l'interior dels túnels es pintaran (sempre en acabat mat) segons aquestes indicacions:

RAL 7043, sòcol i coberta interior.
RAL 9010, parets laterals i columnes.
RAL 7040, tanques a l'interior del túnel.

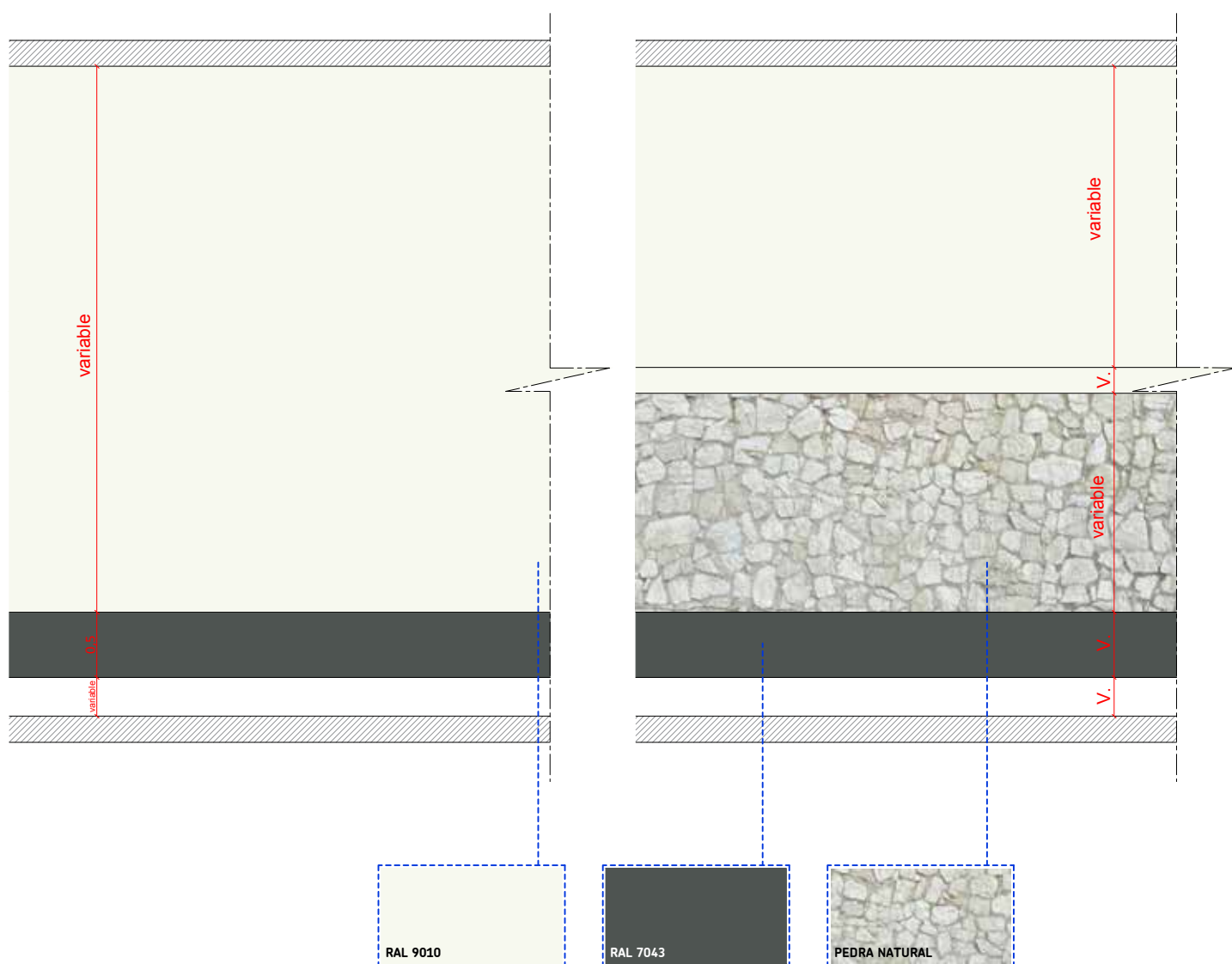

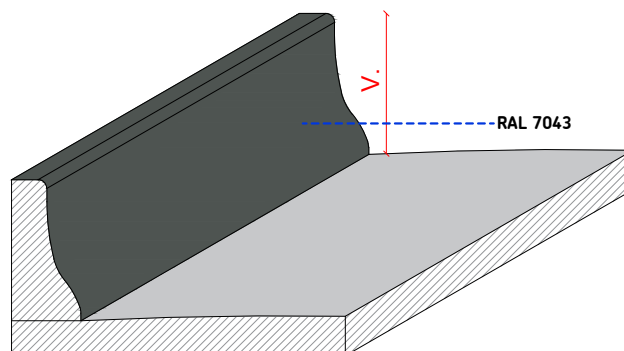
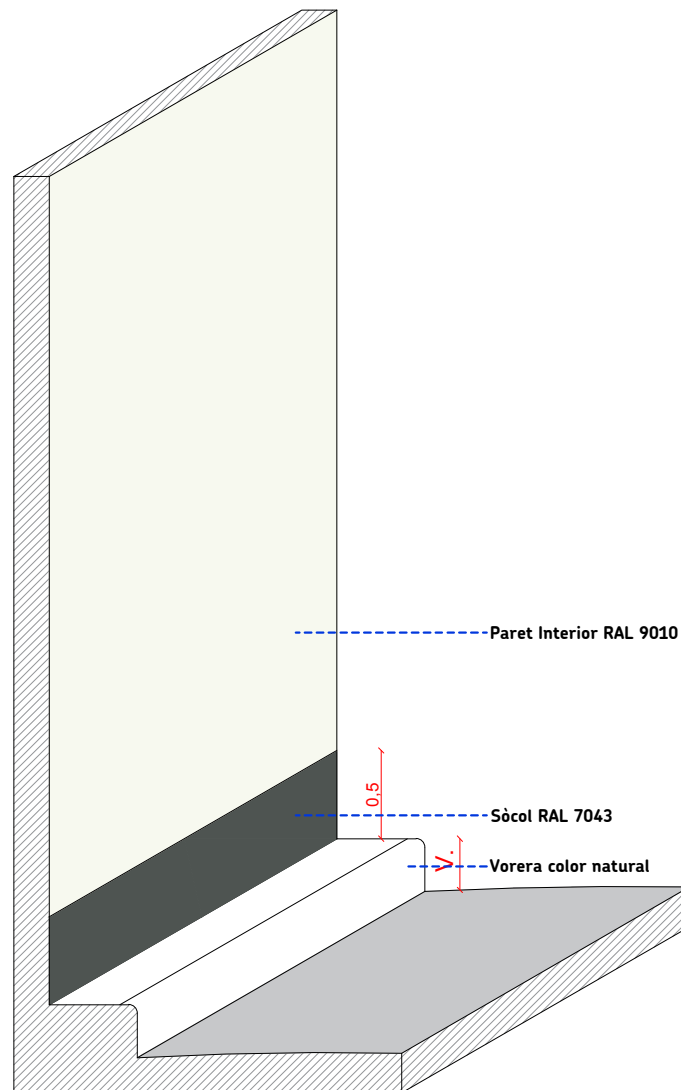

Exemple interior túnel Fòrum

Tall frontal

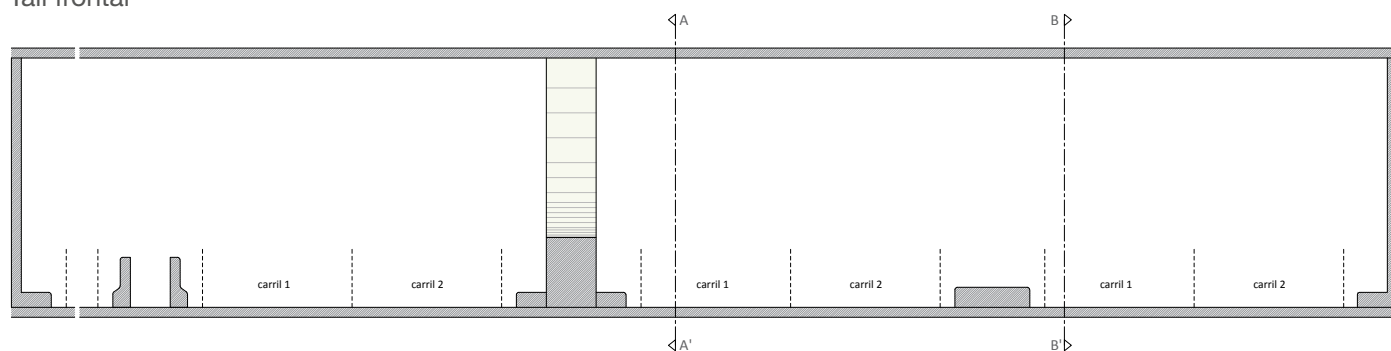

Paret de separació

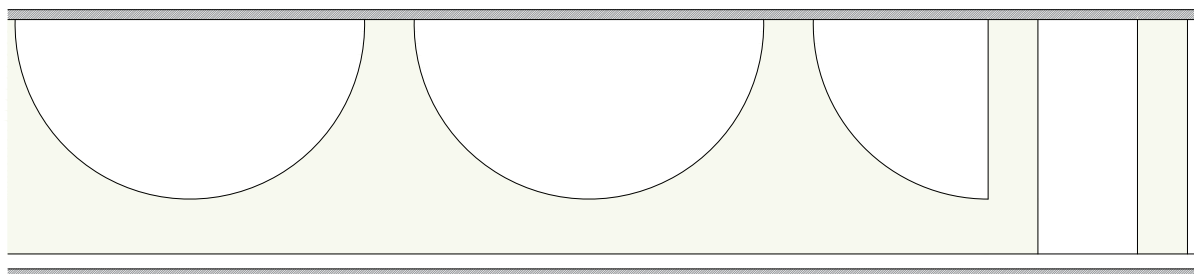

Paret lateral



Exemple interior túnel Vila Olímpica

Tall frontal

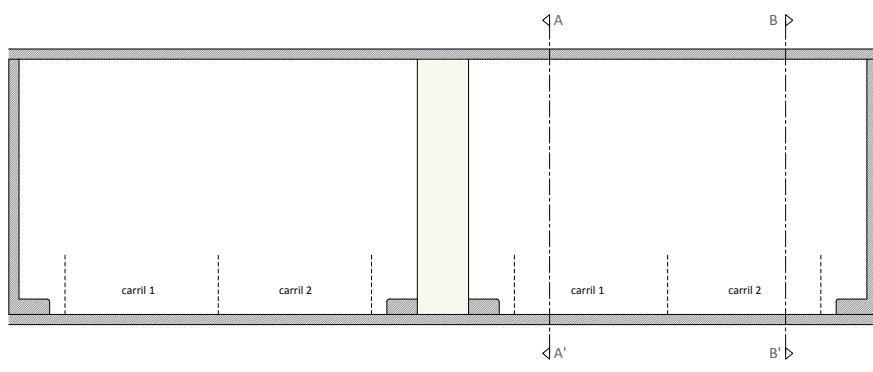

Paret de separació

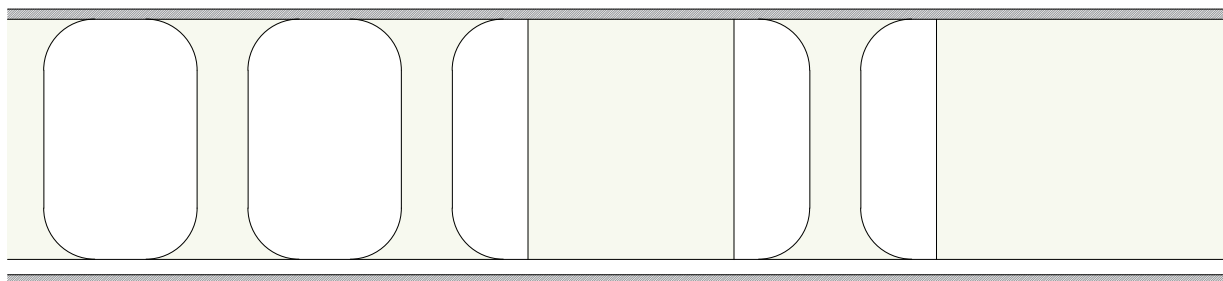

Paret lateral



14.9.3 Nom de túnel

Els noms estan formats per lletres individuals, cargolades a una placa metàl·lica de color RAL 3011 mat. Aquesta placa està ancorada al frontis superior.

La tipografia és la FS Joey Bold, els contorns i laterals són d'acer inoxidable mat i el front és de metacrilat de color RAL 9003. Tenen una il·luminació interna LED.

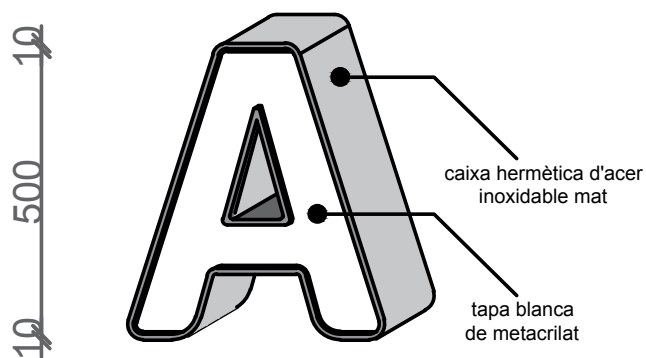
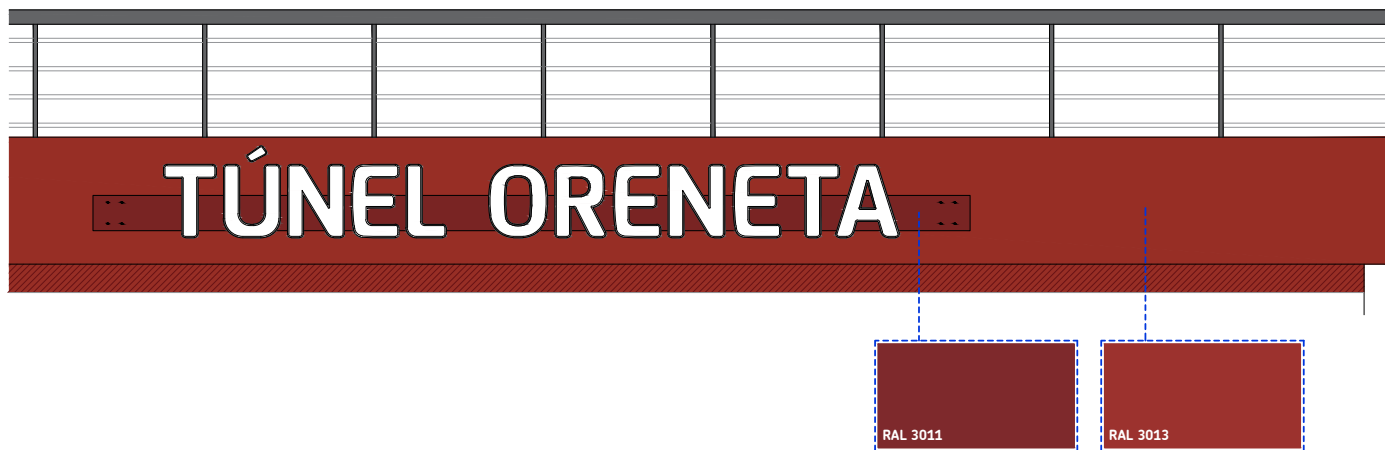

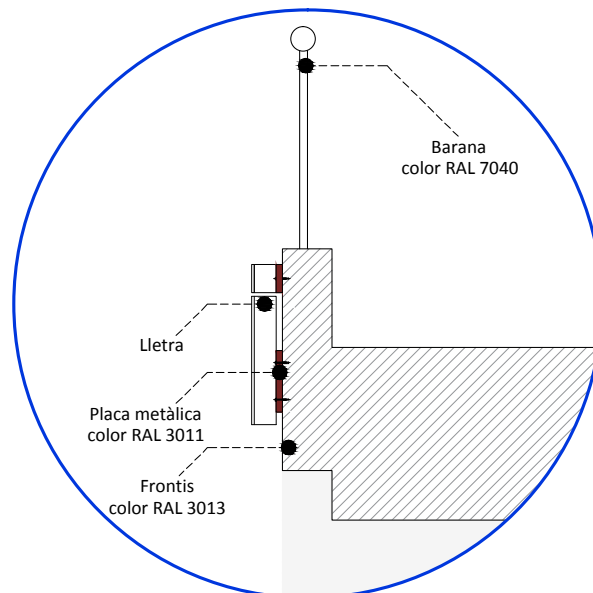
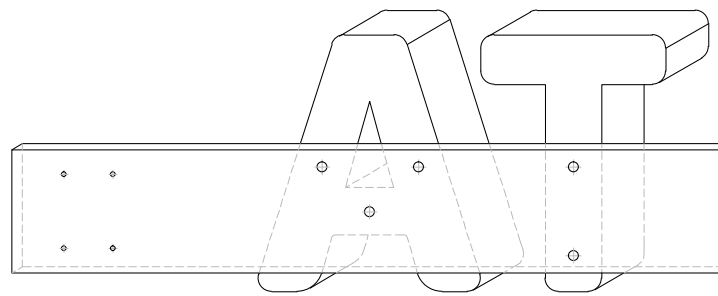
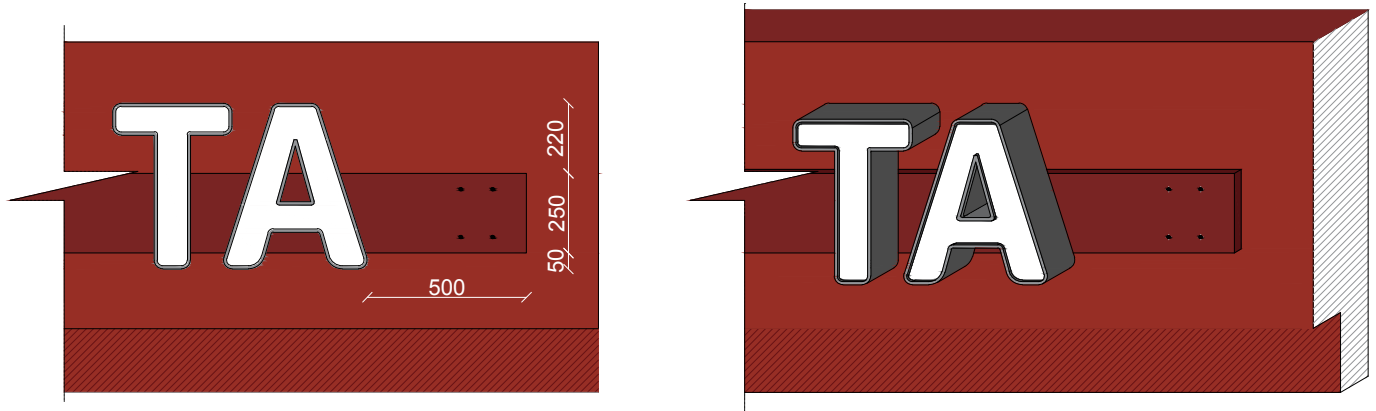

El rètol del nom del túnel s'ubica al frontis superior de l'entrada. Està centrat verticalment amb el

frontis i horitzontalment sobre els carrils en sentit d'entrada. En els casos on el frontis no ocupa

l'ample total de la calçada, se'n centrarà respecte a l'eix central.

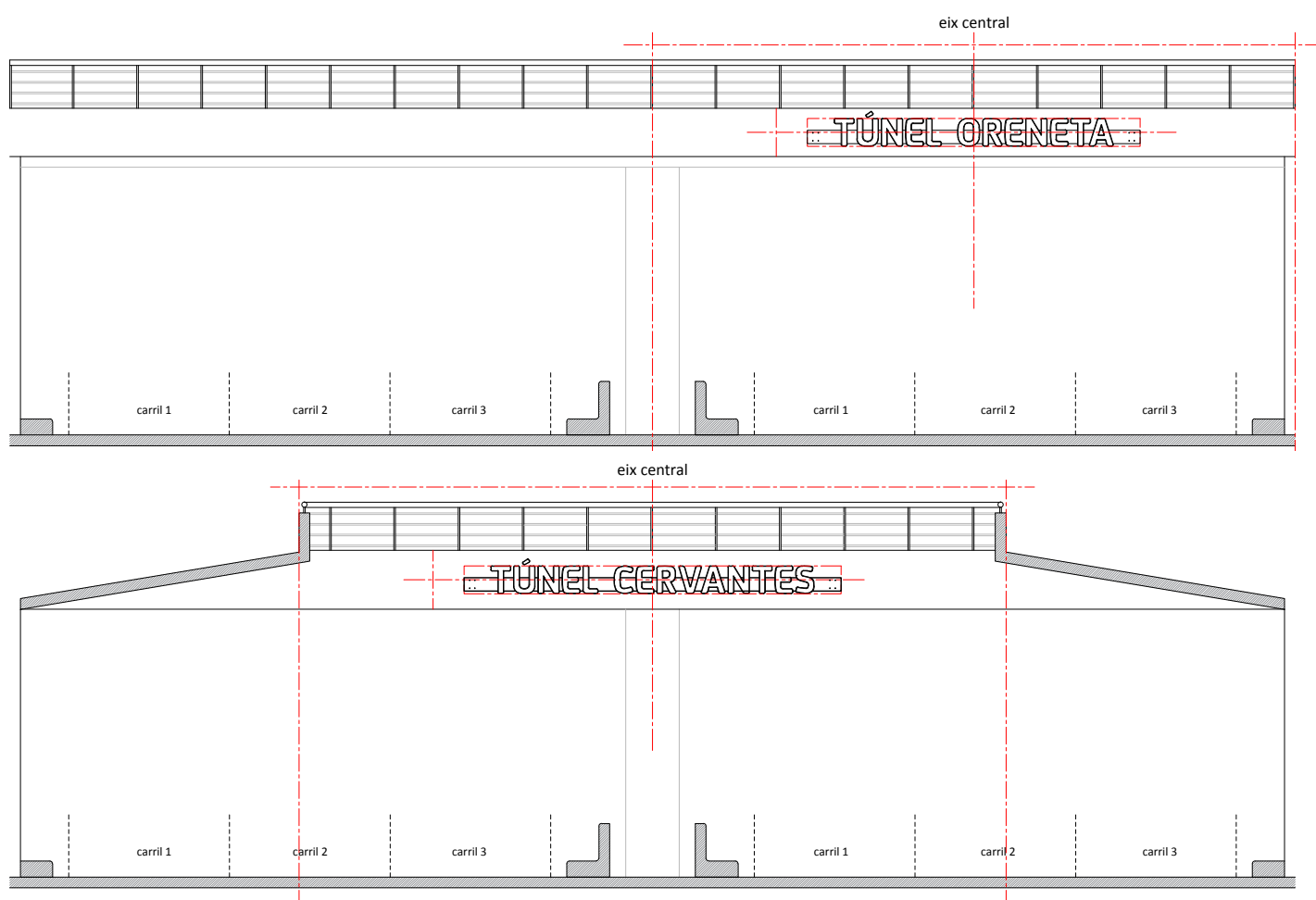

A l'interior del túnel apareixerà el nom tres vegades, dues vegades a la dreta dels senyals de indicació de sortida d'emergència, i una al centre del túnel.

El nom s'escriurà amb la tipografia FS Joey Bold de color RAL 3013 mat. Seguit del nom apareix el logotip d'AMB Rondes en color negre.

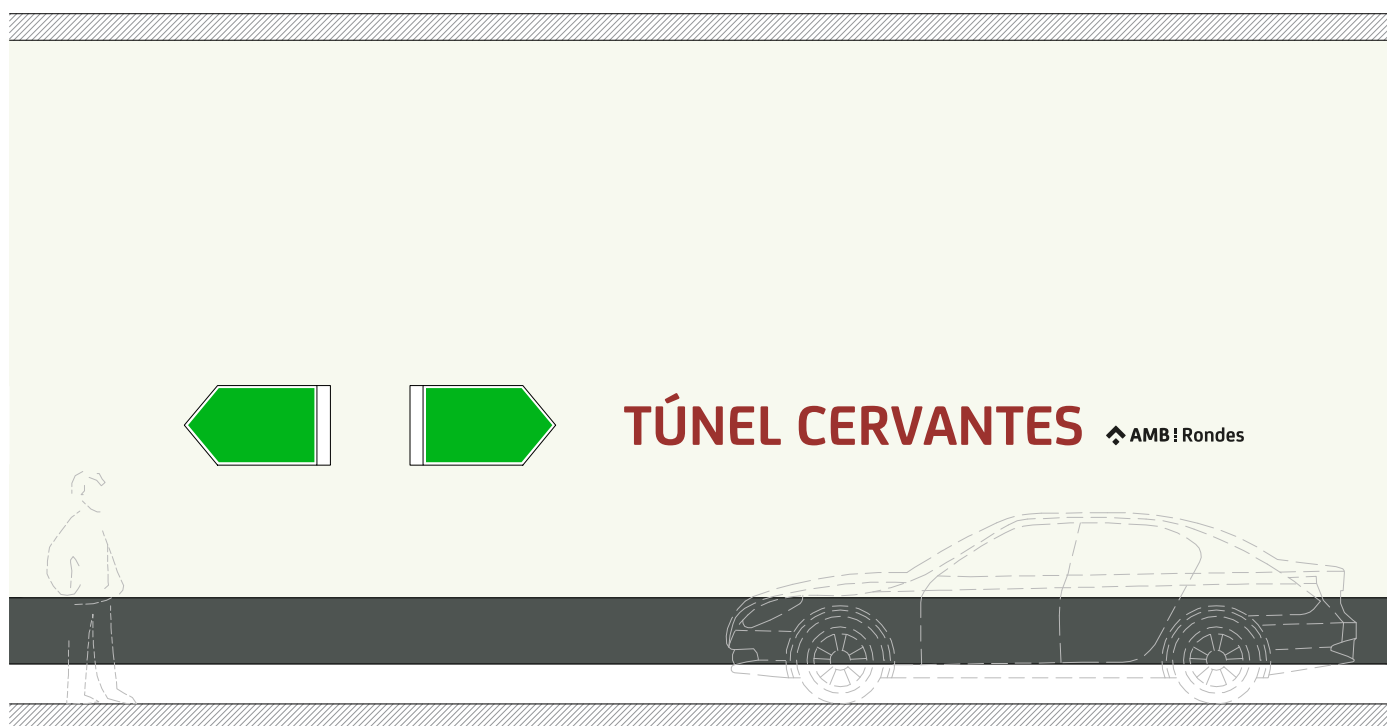

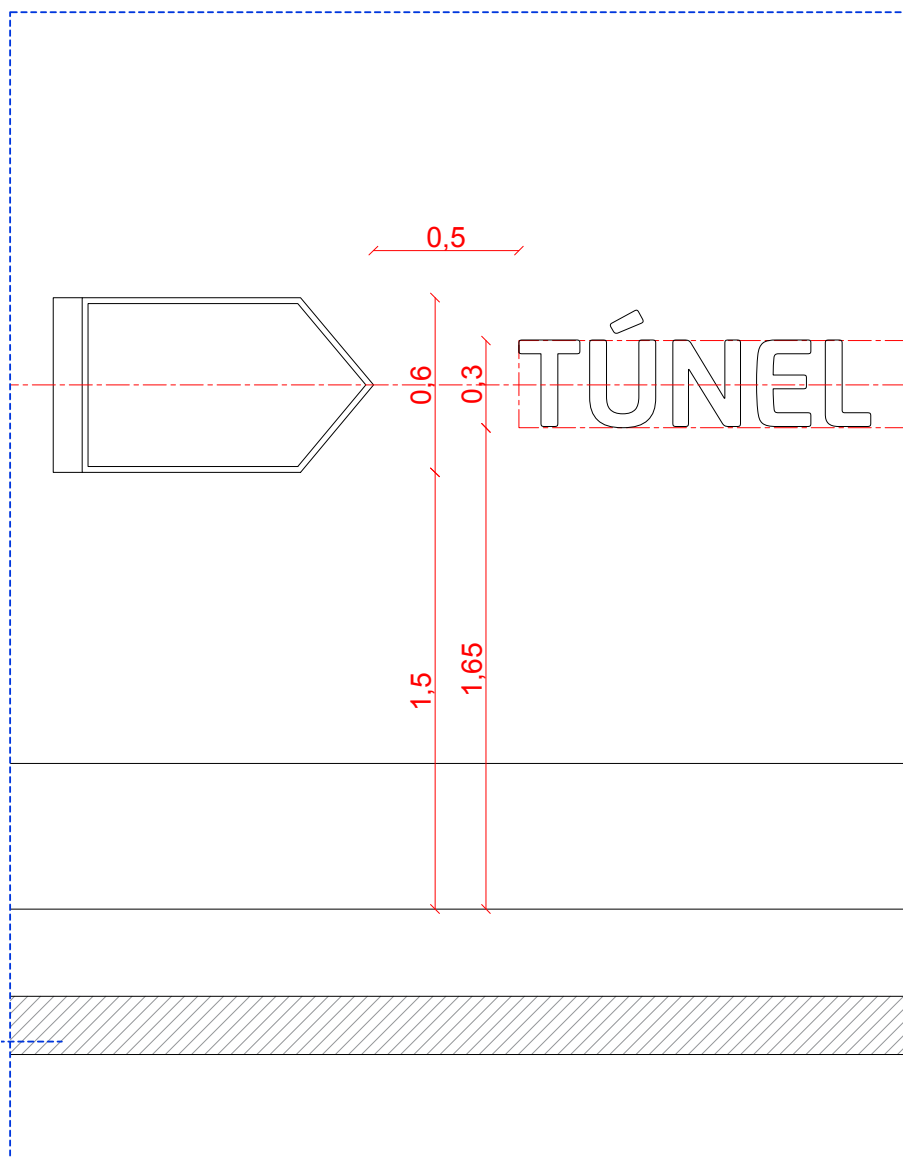
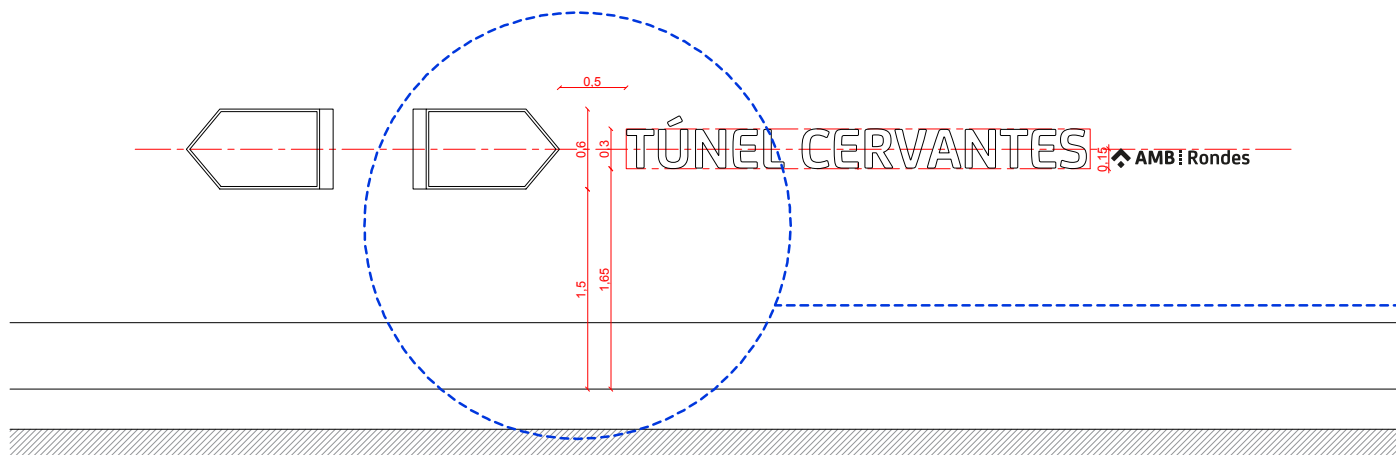

14.9.4 Separació dels sentits

Quan s'hagin de separar els sentits de circulació en túnels que ja tenen columnes o murs, es

mantindrà l'estructura original i se'n diferenciaran els nous elements mitjançant el color.

Les columnes o parets originals es pintaran de color RAL 9010 i els blocs de formigó nous de RAL 7043.

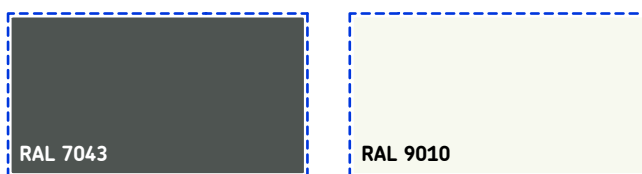

Exemple separació túnel Fòrum

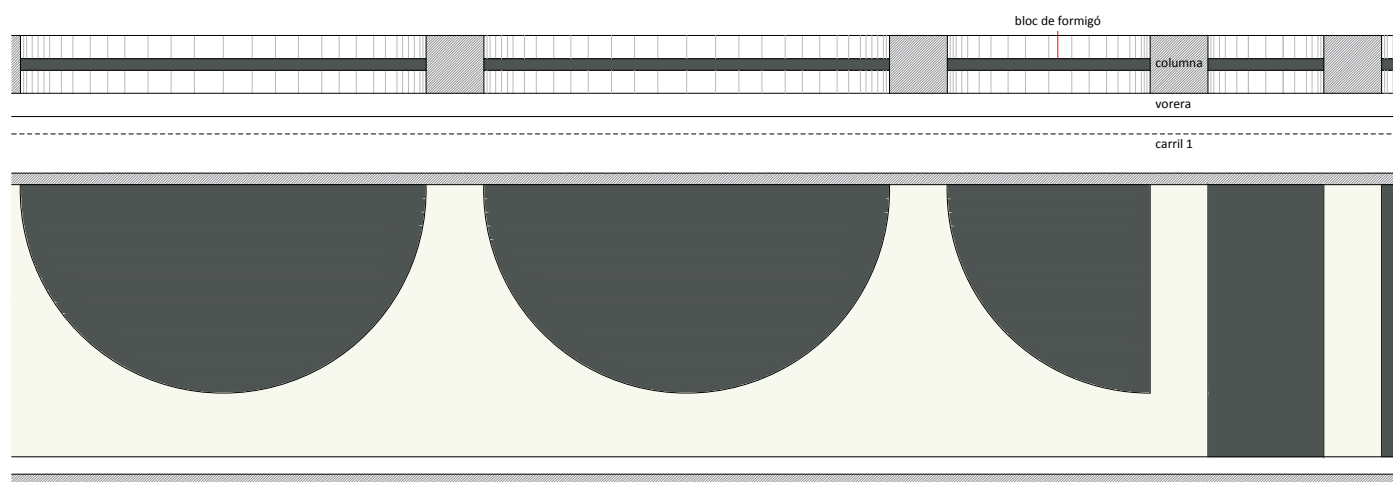

Exemple separació túnel Vila Olímpica

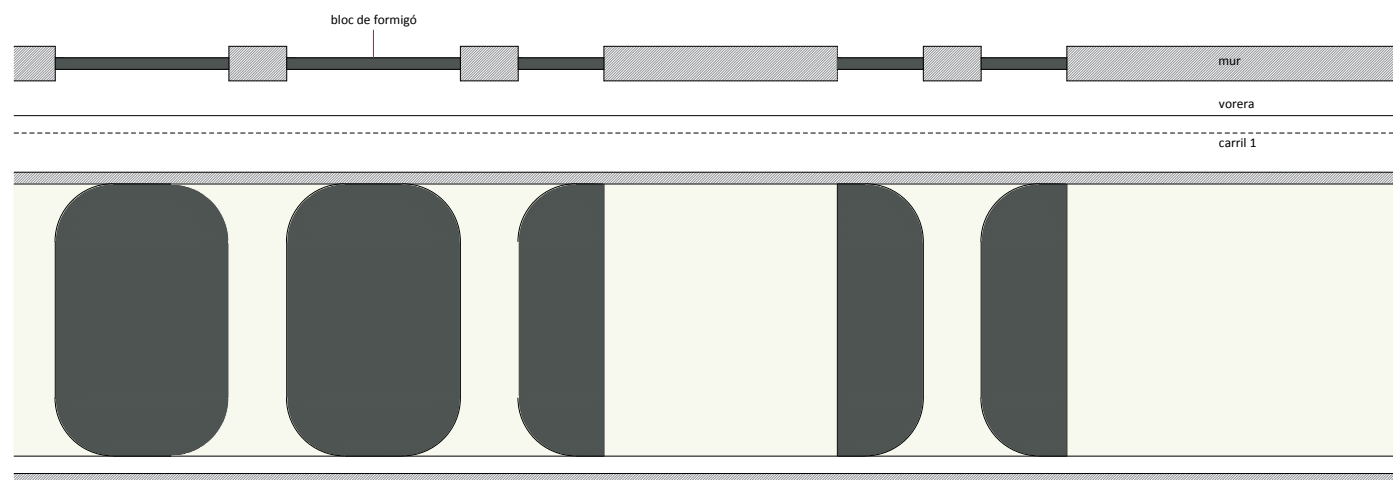

14.9.5 Sortides d'emergència

Les sortides d'emergència estaran senyalitzades a 5 m de la boca del túnel amb fletxes, i cada 25 m amb senyals que indiquen la distància fins a la propera sortida en ambdós sentits.

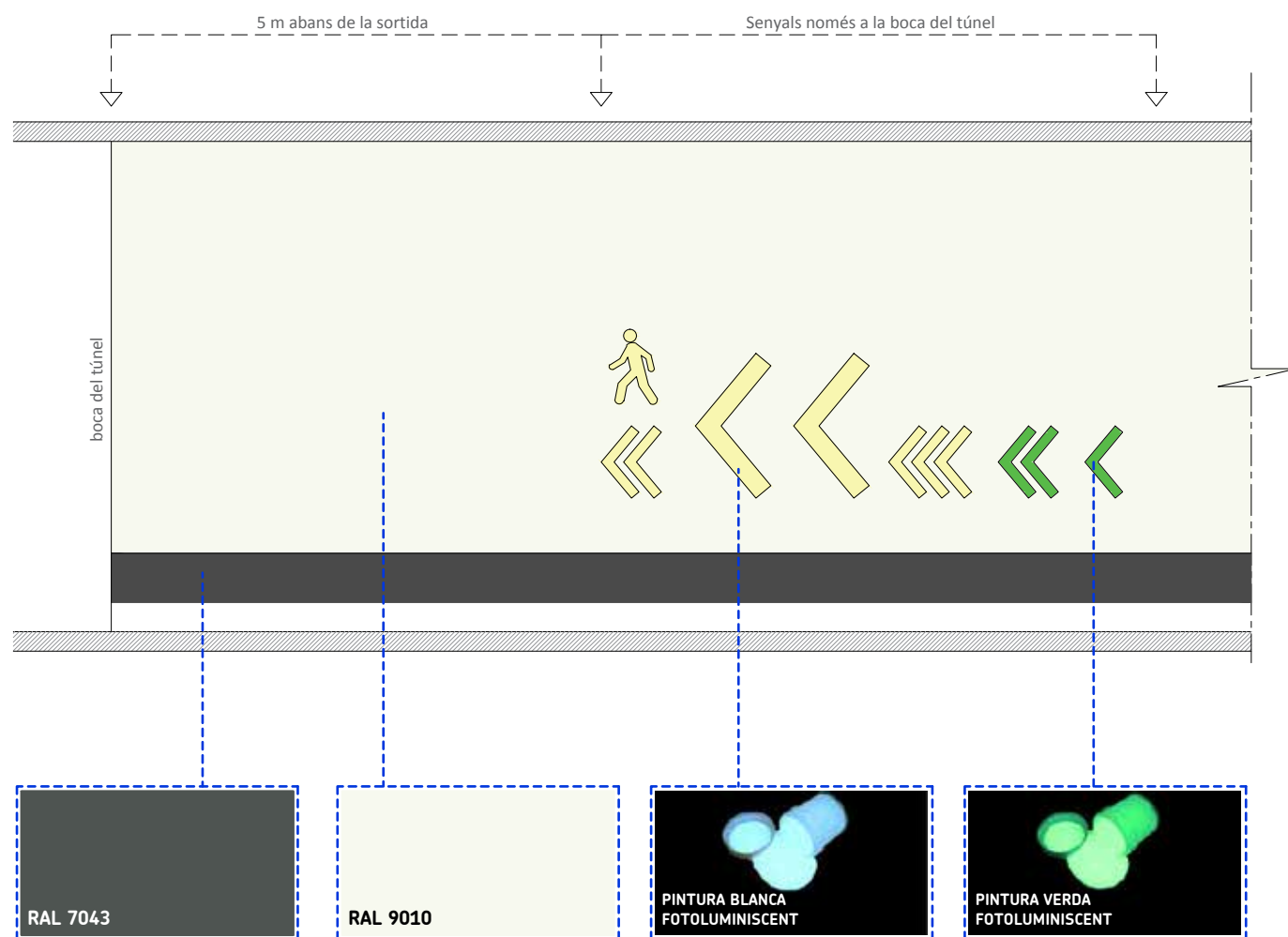

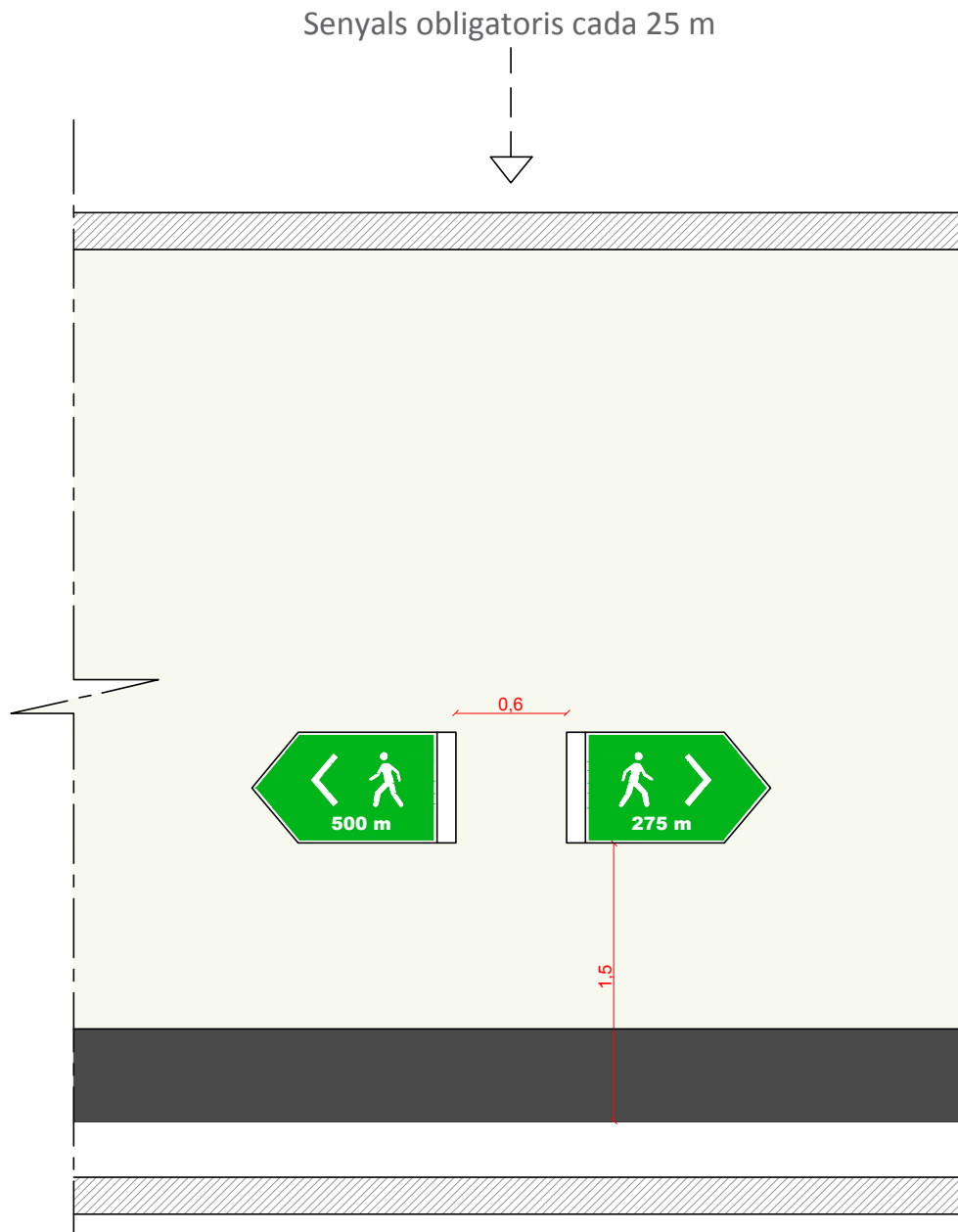

Les portes d'emergència de dins dels túnels estaran senyalitzades amb indicadors fotoluminescents

i cada porta tindrà senyals reflectores, a més d'un cartell i una banderola il·luminats a sobre.

Les portes seran de color RAL 6024 i les barres antipànic de color RAL 3000, ambdós mats.

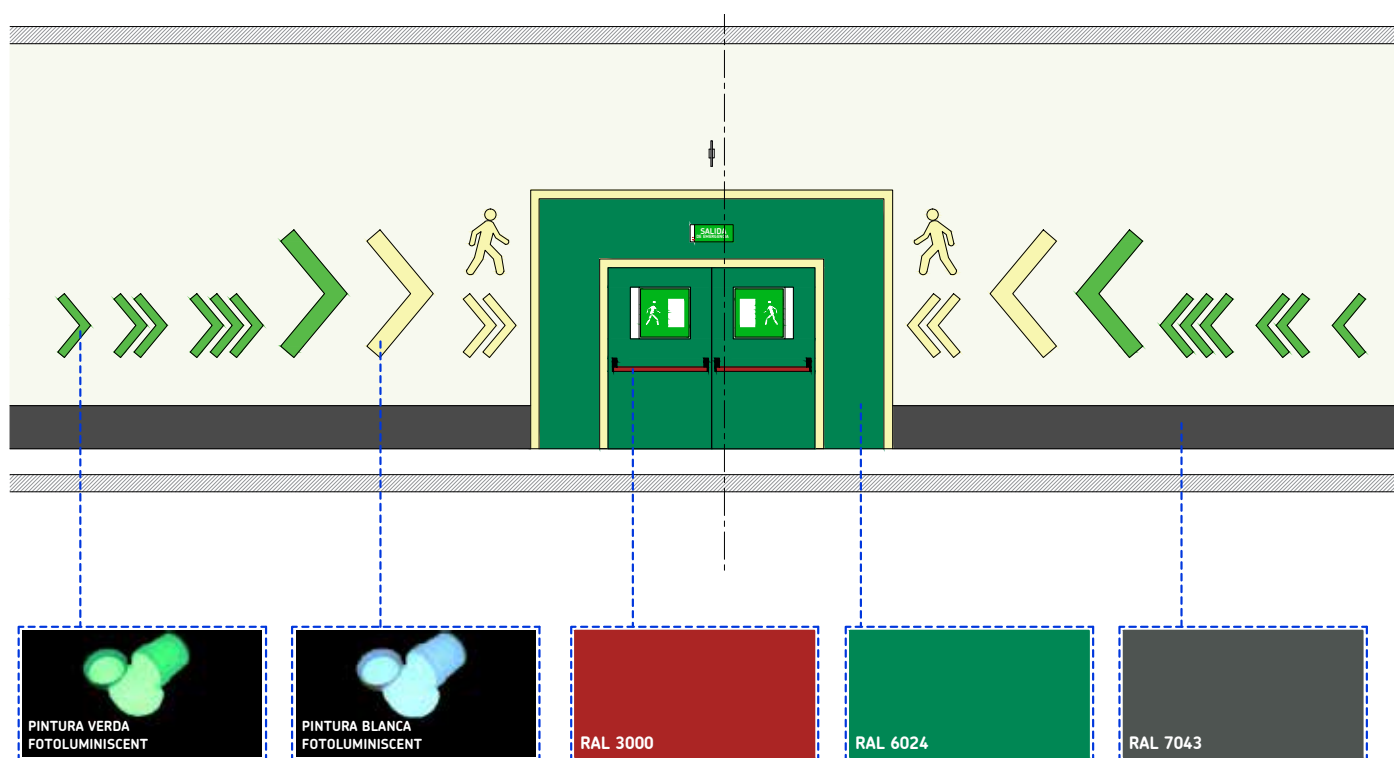

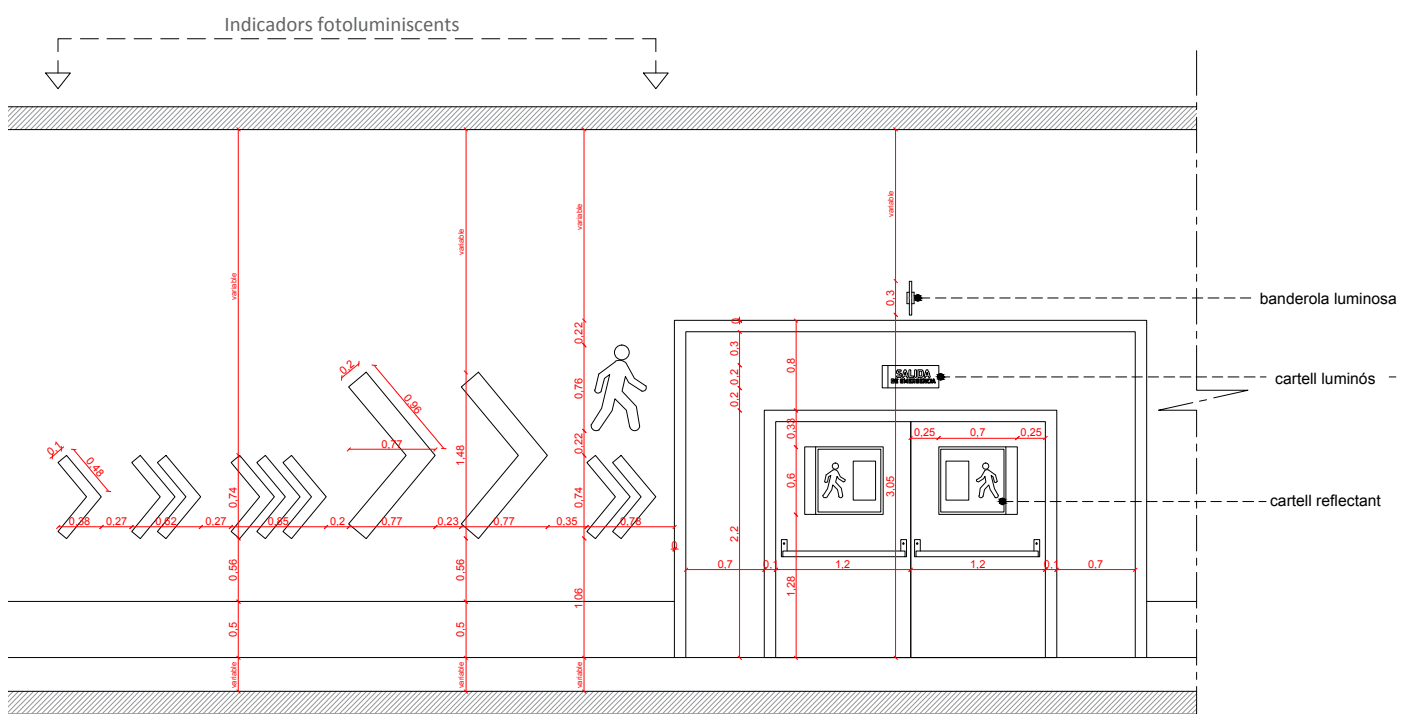

14.9.5 Cartells d'emergència

Els cartells d'emergència seguiran totes les normatives de seguretat, les especificacions tècniques es detallen a continuació.

Cartell reflector col·locat al llarg del túnel cada 25 m

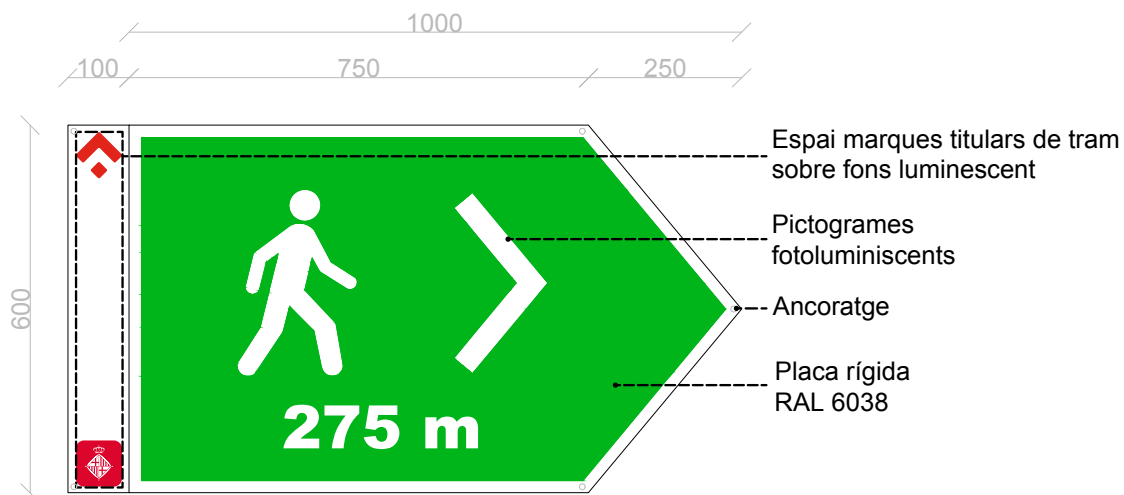

Banderola sobre les portes

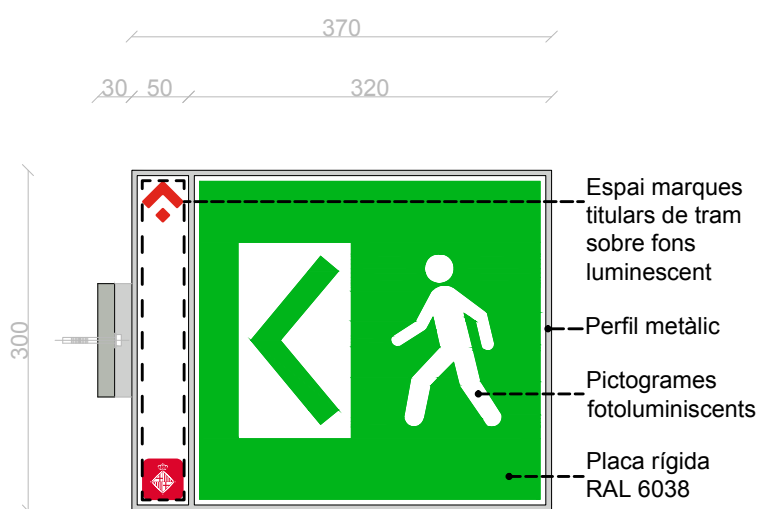

Cartell reflector sobre les portes

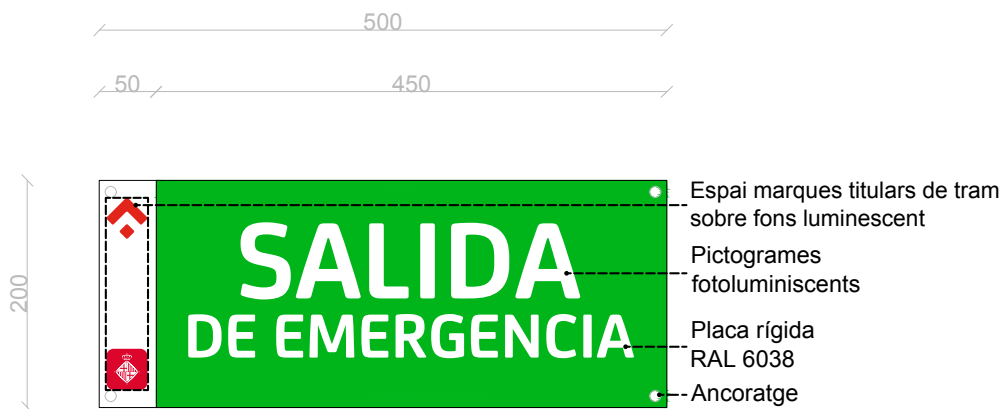

Cartell reflector sobre les portes

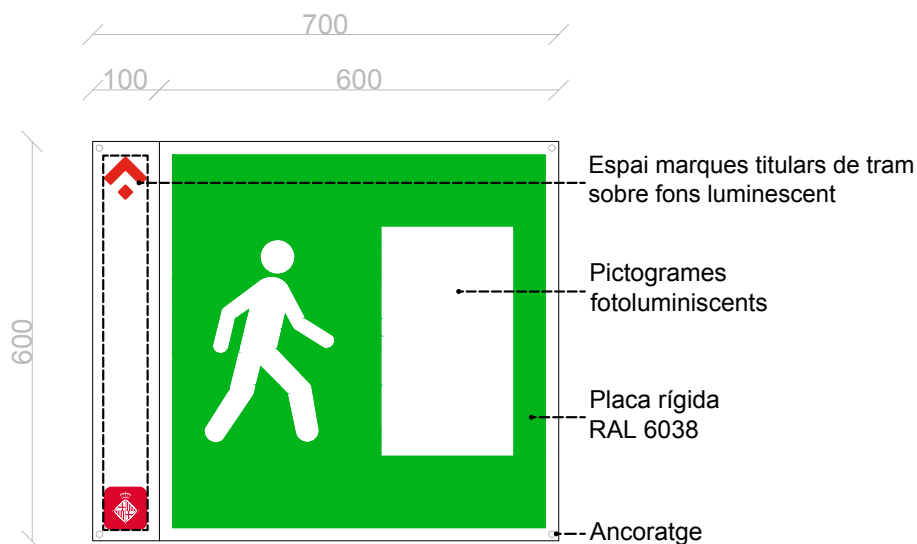

14.9.6 Caixetí d'incendis i Pal S.O.S.

En els túnels es trobaran dos tipus de caixetins, d'incendis (BIE + extintor) i de pals S.O.S.

Els d'incendis es col·locaran al llarg del túnel cada 25 m, mentre que els de S.O.S. es col·locaran cada 50 m.

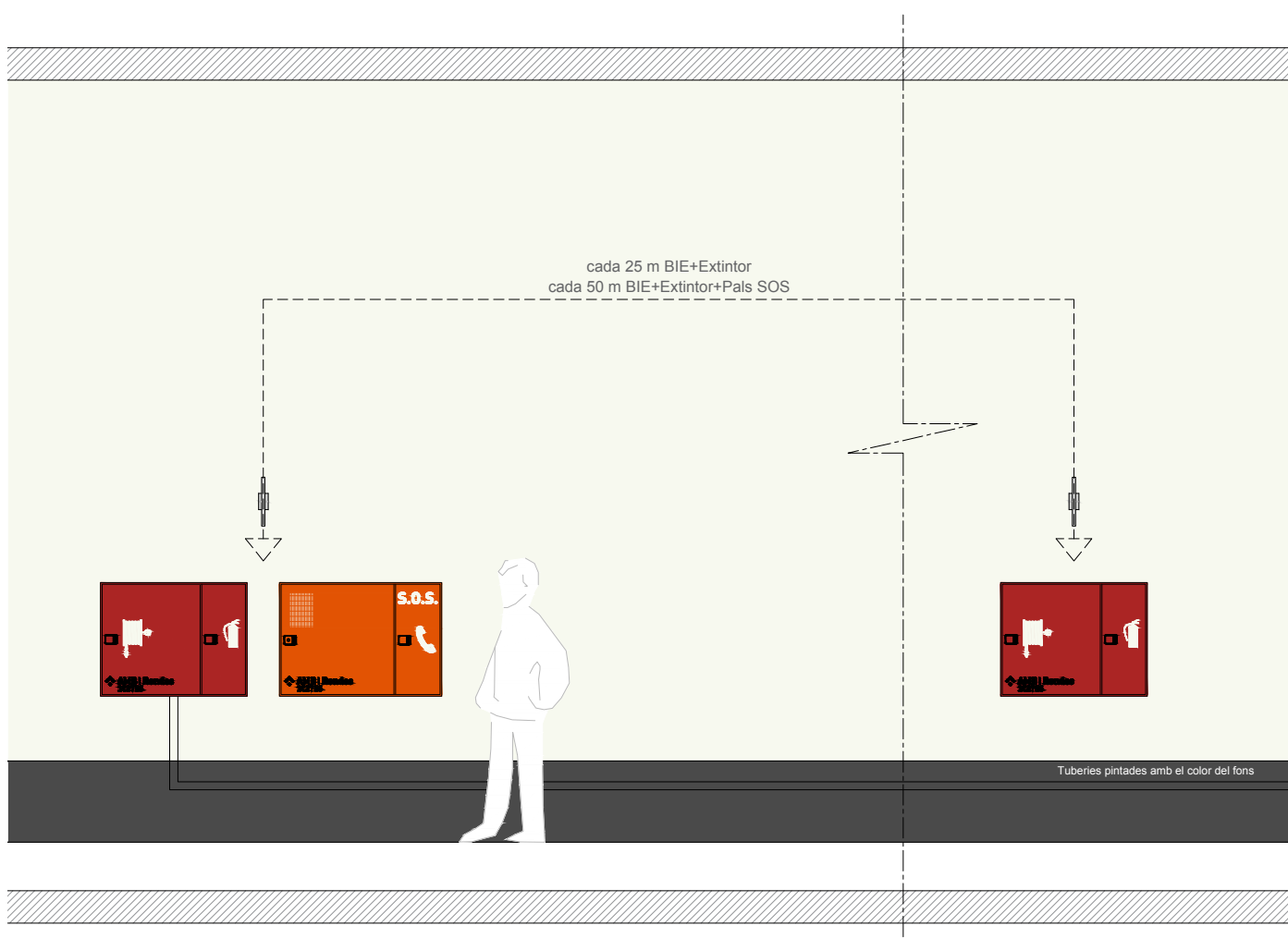

Els caixetins d'incendis tindran una mida de 700x905x220 mm, estaran pintades de RAL 3000 mat.

Els pictogrames seran adhesius de color RAL 9010. El logotip i el codi del caixetí (en

tipografia FS Joey Bold) seran de color negre.

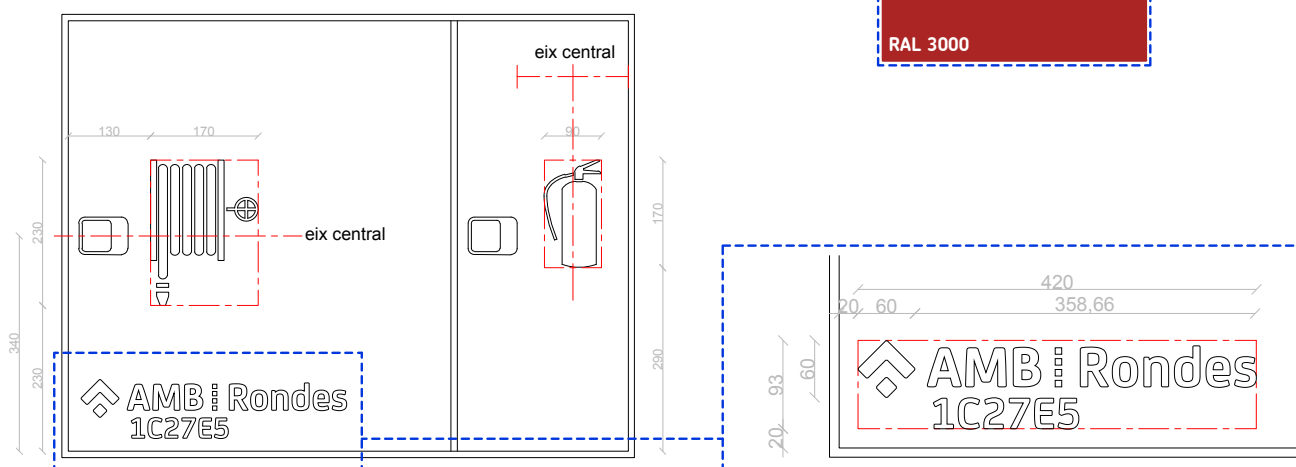
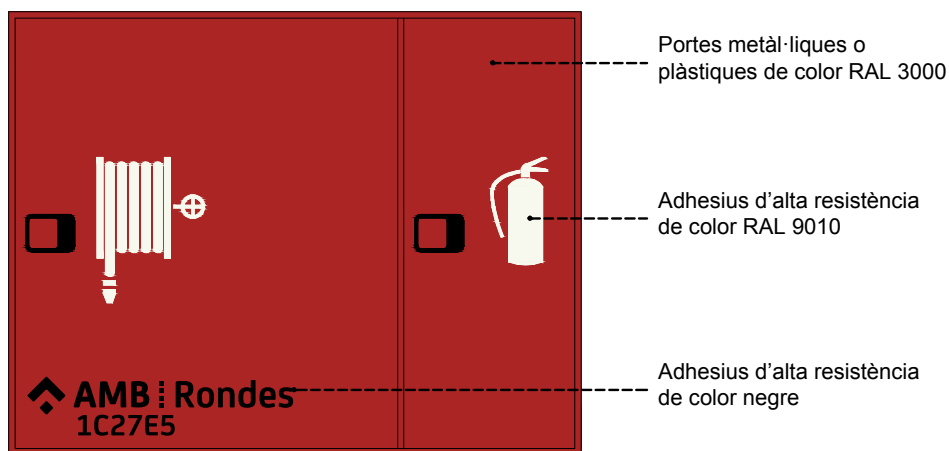

Els caixetins d'emergència tindran una mida de 700x1000x350 mm, estaran pintades de RAL 2004 mat.

Els pictogrames seran adhesius de color RAL 9010. El logotip i el codi del caixetí (en

tipografia FS Joey Bold) seran de color negre.

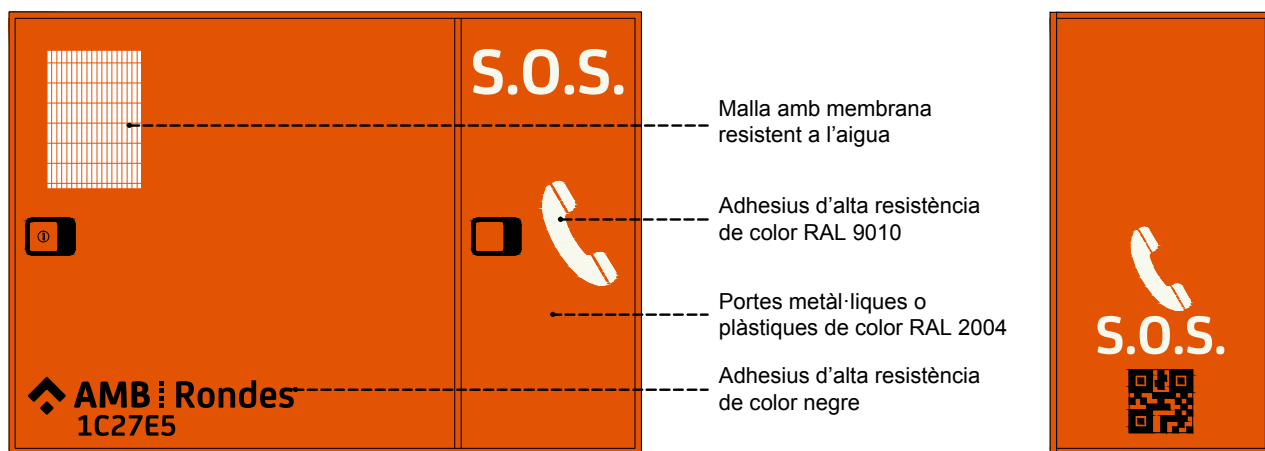

Vista frontal
esc. 1:15

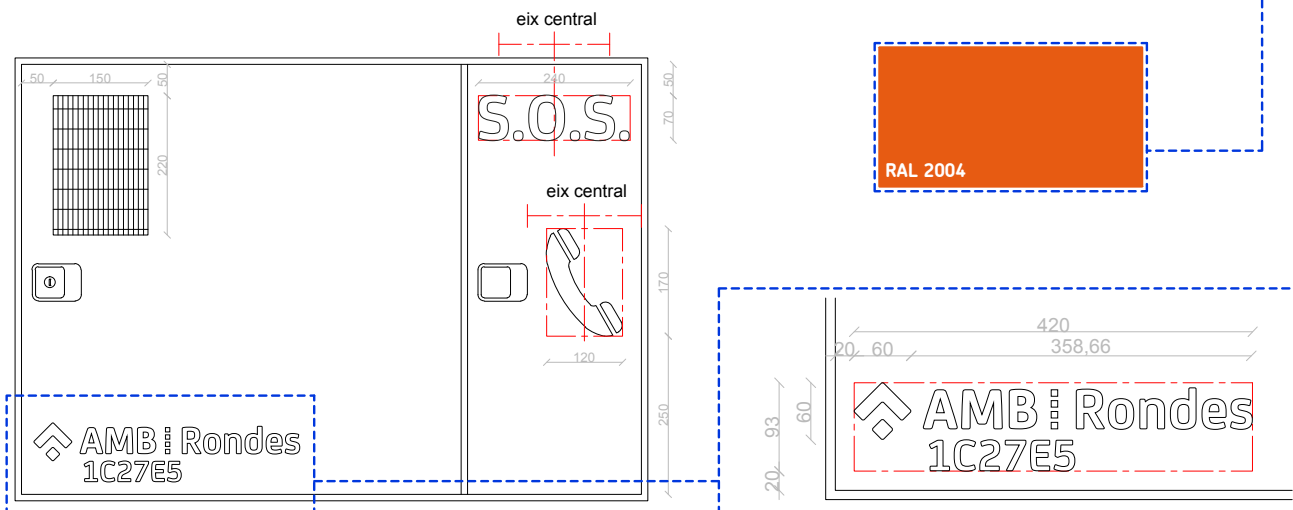

Els caixetins estaran senyalats amb banderoles a sobre.
La placa serà de color RAL 3000.

Els pictogrames i les lletres S.O.S. de color fotoluminescent.
El text estarà escrit en tipografia FS

Joey Bold i anirà sobre fons de color RAL 5017.

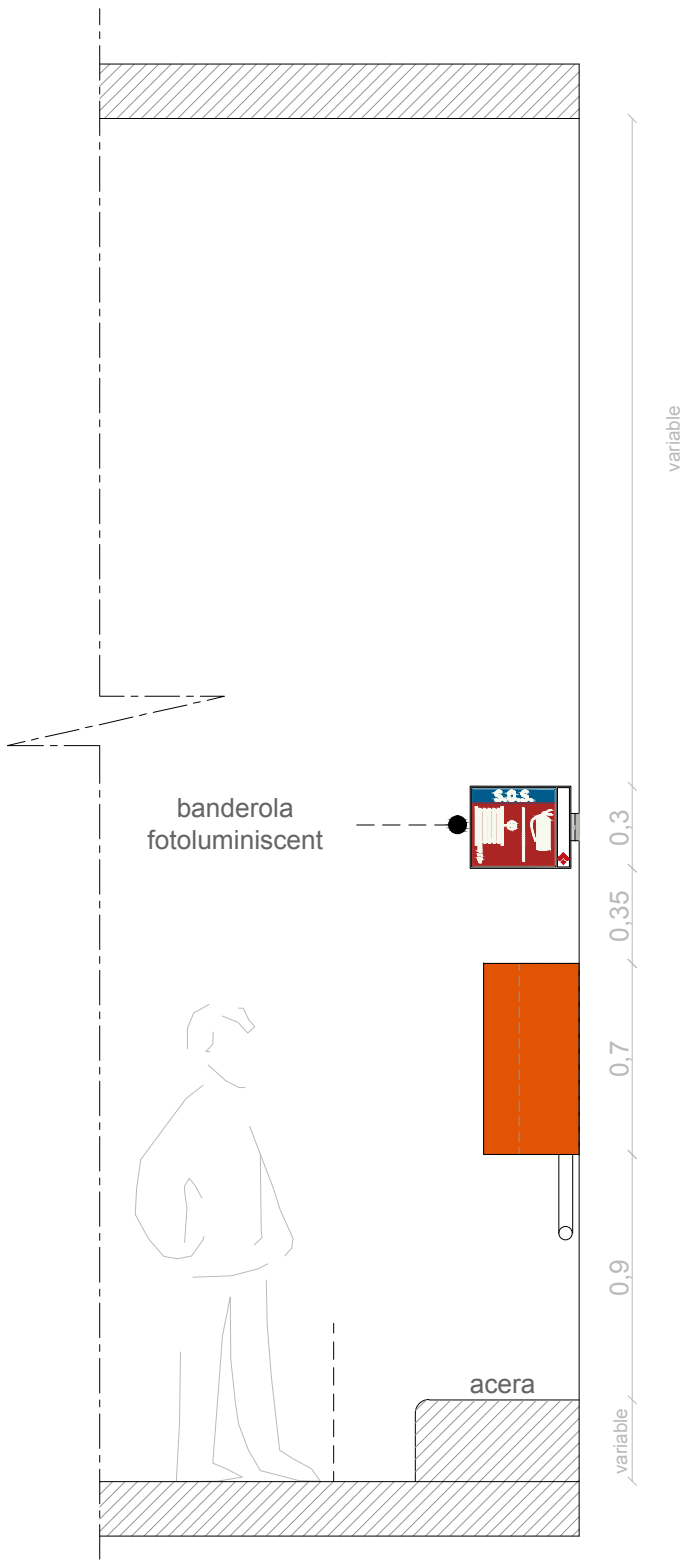
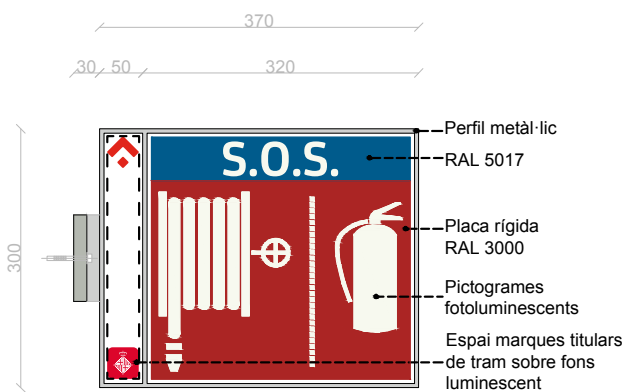
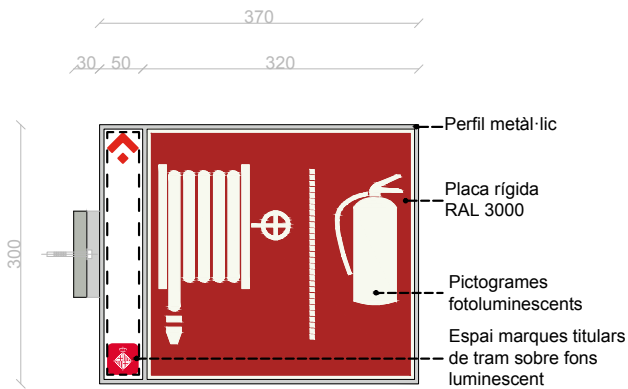

14.9.7 Bàculs

Tots els tipus de bàculs de les Rondes estaran pintades de color RAL 9002 mat.

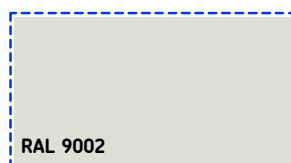

Exemples de bàculs



14.9.7 Ventiladors

Hi ha dos tipus de ventiladors d'extracció de fum, es pintaran de color RAL 9010 mat i portaran la marca i el codi en color negre al costat esquerre.

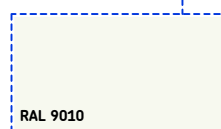
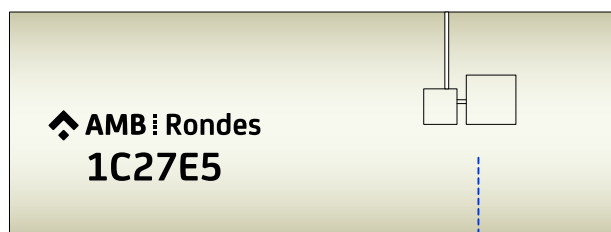
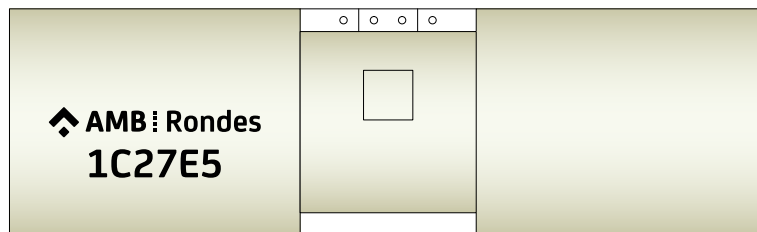

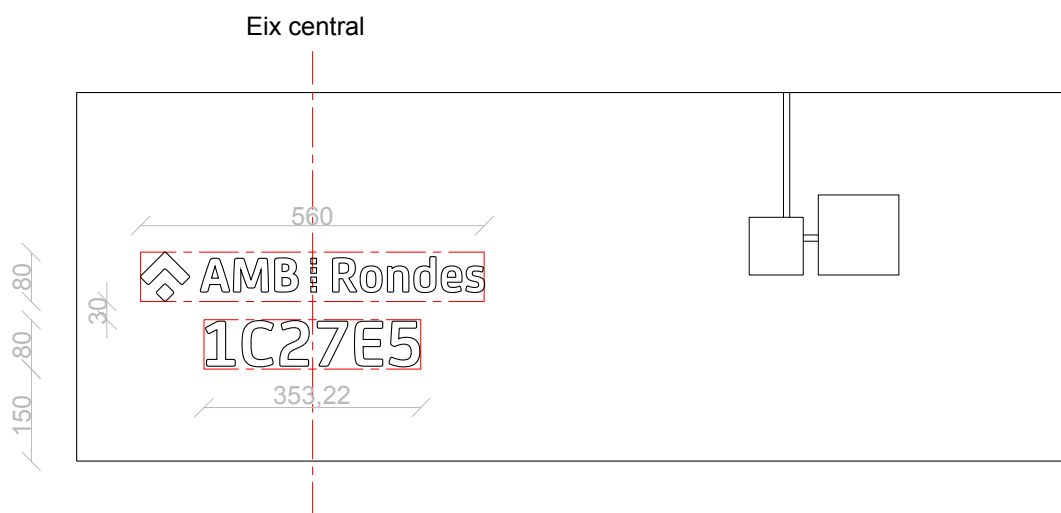
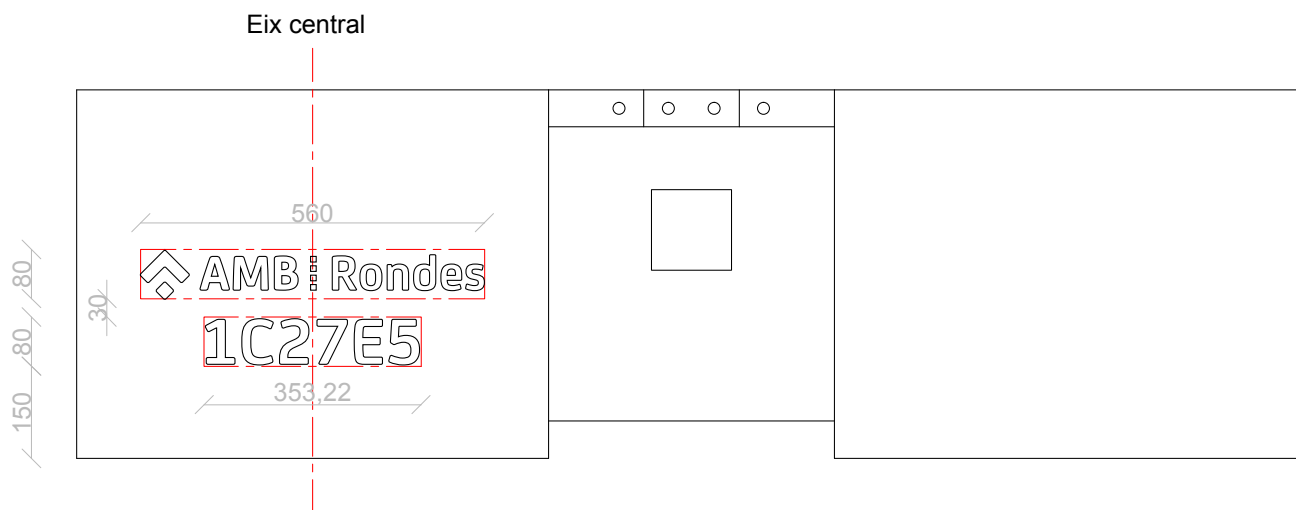

14.9.8 Caixes d'enllumenat

Les caixes d'enllumenat estaran pintades de color RAL 7040 mat. Portaran la senyalització obligatòria corresponent i, en color negre, el codi i els logotips.

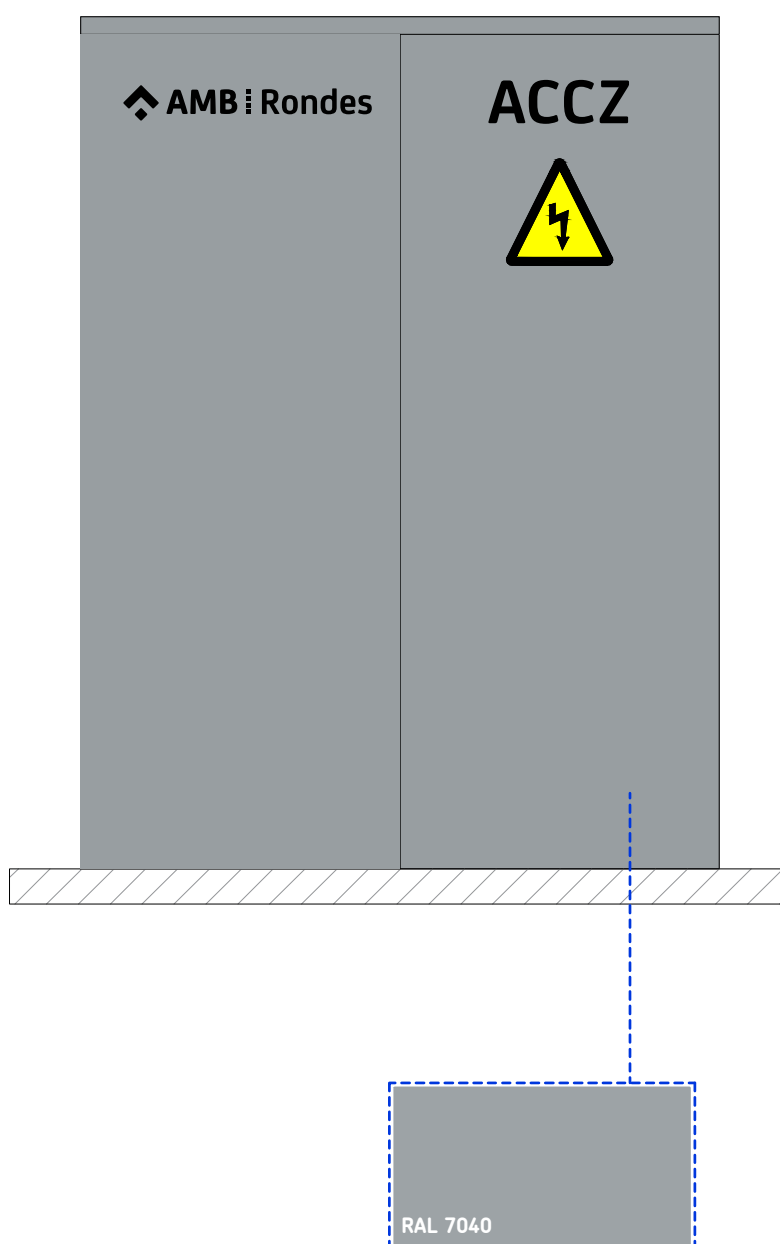

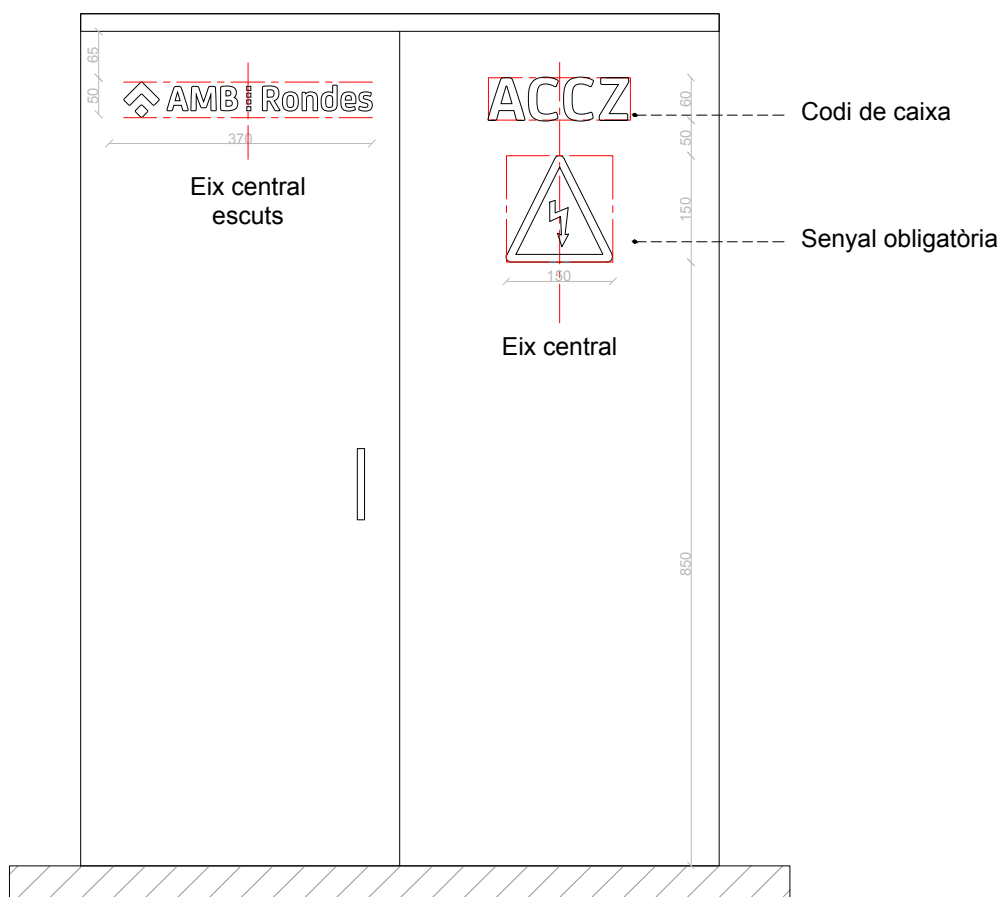

14.9.9 Sales tècniques

Les portes de les sales tècniques es pintaran de color RAL 6004 mat. Portaran la senyalització obligatòria corresponent, codificació, i en color RAL 9010, el logotip.

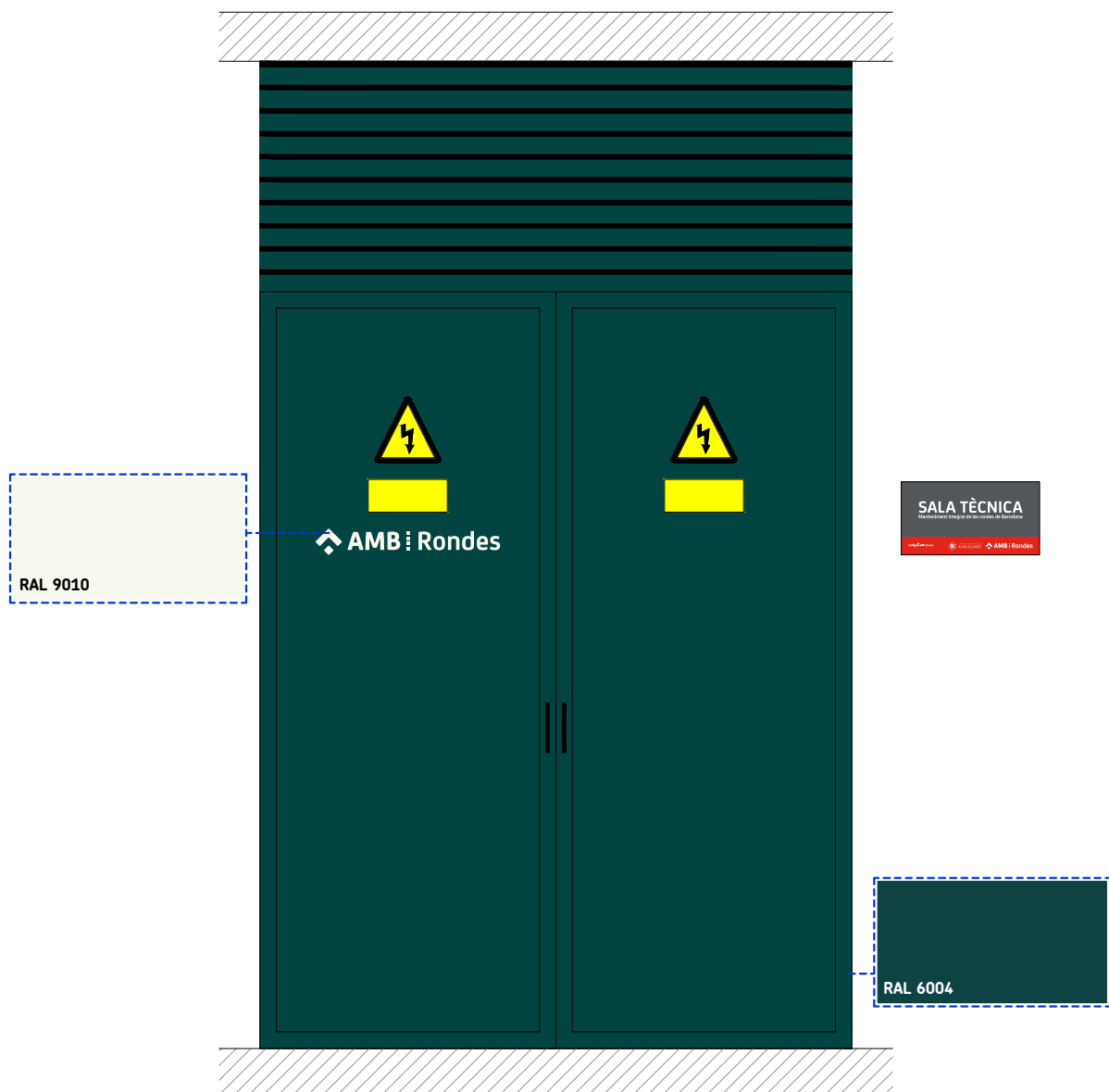

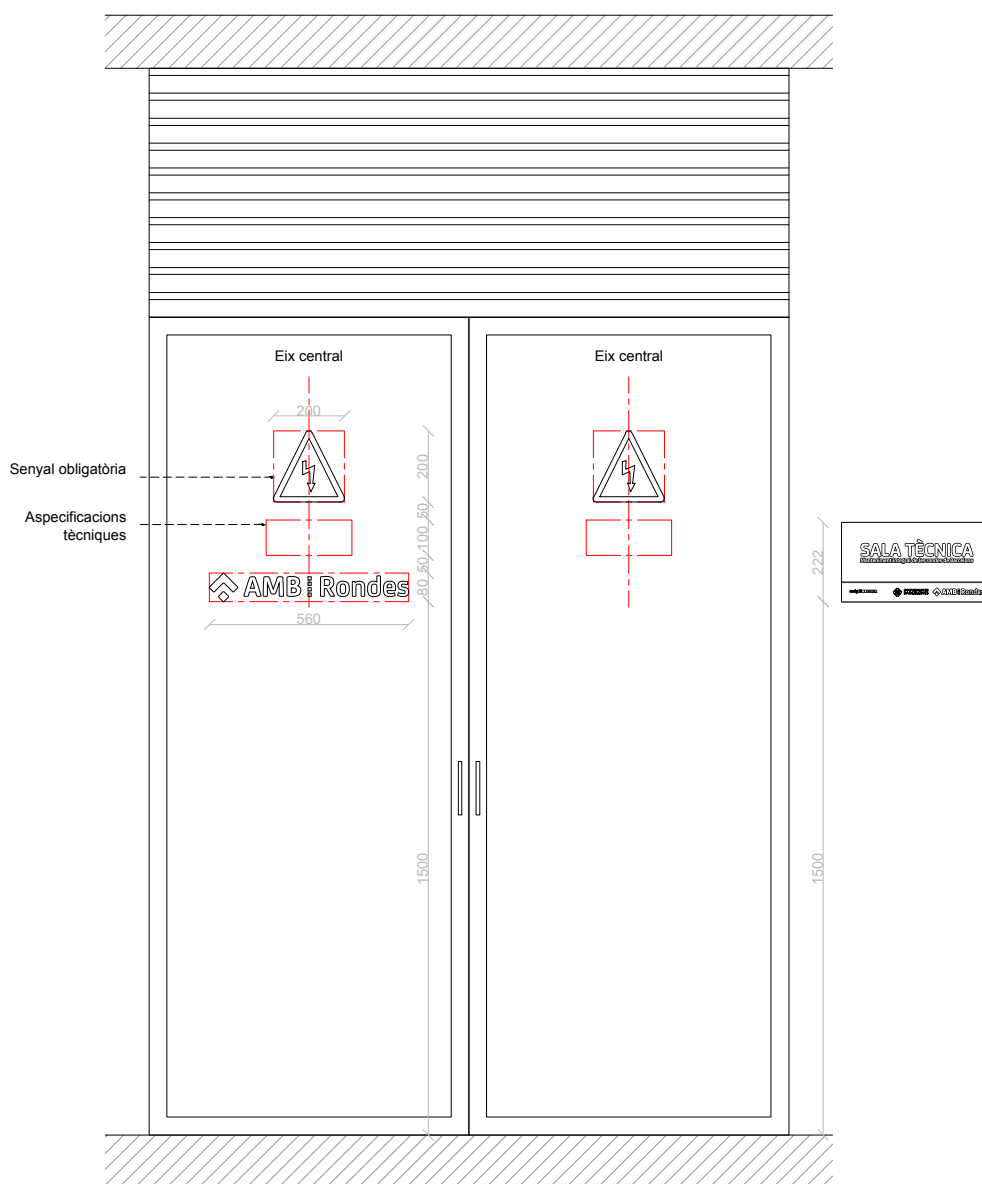

Per a consultes o informació més exhaustiva, adreceu-vos a oficinamarca@amb.cat