

TAXI 78

Taxi Metropolità de Barcelona

Abril 1993



Por la buena imagen del TAXI

Para que el ciudadano conozca mejor nuestro servicio, entregue a cada pasajero la

Guía de l'usuari del taxi.

El cliente encontrará allí información, normas y consejos que le serán útiles tanto fuera como dentro del taxi.



Cada taxista puede recoger las guías necesarias en los siguientes puntos:

Gremi Unió de Taxistes,
Sindicat de Treballadors
Autònoms del Taxi de
Catalunya, Sindicat de
Treballadors Autònoms de Barcelona,
Associació Empresarial del Taxi, Ciutat Gropa, ITV,
Empreses de ràdio-telèfon.



Gracias al esfuerzo de todos los taxistas ya se han repartido en los últimos meses más de 500.000 ejemplares.

En català ens entenem tots. Fem-lo servir.

I, vostè, senyor taxista, trobarà a la seva disposició en els mateixos punts la **Guía de Conversa per al Taxi**, acompanyada d'un cassette.

Es tracta d'un breu inventari de frases i paraules catalanes més usuals del món del taxi i dels seus equivalents més apropiats en castellà i anglès.

És una guia fàcil i a l'abast de tothom.



En català ens entenem tots,
Fem-lo servir!



Amb la col·laboració de:

Edita

Entitat

**Metropolitana
del Transport**

cl 62, núm. 420

Zona Franca,

08040 Barcelona

Consell Assessor

Joan Laporta

Andreu Nebot

Amparo Gómez

Xavier Labori

Gestió i Publicitat

CETRAMSA

Avinyó, 32

Barcelona

Coordinació i Direcció

P. Rocío Terán

Publicitat

Elvira Cerdà

Telèf.: 412.44.66.

Col.laboren en

aquest número

010 - Barcelona

Informació

Emili Bisbal

Andrés Gobianas

Pere Fàbregues

René León

Correcció

Josep Sangrà

Grafisme

Estudi Joan Barjau

Fotografia

Josep Loaso

Tiratge:

15.000 exemplars de

difusió gratuïta i

domiciliada a tots els

professionals taxistes,

empreses, institucions i

personalitats vinculades

al sector del taxi.

Certificat per

*l'Il.lm. Sr. **Francesc***

Lliset i Borrell,

Secretari General de

l'EMT

Impressió:

Romagraf

C/ Joventut, 55-57

Dipòsit Legal:

B. 27.521 - 1983

Coberta:

Tiana, Casa de les Punxes

Fotografia:

Màrius Brossa

i
r
a
m
u
s

Representantes del taxi visitan el Centro de Control de las Rondas

Pàgina 5

Entrevista a Josep Maria Escudé Alcalde de Tiana

Pàgina 7

El taxi a Munic

Pàgina 11

Notícies

Pàgina 16

Motor

Pàgina 20

Corregir la cifosi

Pàgina 22

Agenda

Pàgina 24

Festa Gran del Taxi'93

Homenatge als taxistes de la promoció 93

Pàgina 26

On anem...?

Pàgina 27

La Bústia del taxi

Pàgina 28

La revista Taxi Metropolitana de Barcelona no és fa responsable de l'opinió expressada en els articles signats.

La responsabilitat és únicament dels autors.

Els textos no signats són atribuïbles a la redacció.

La ciudad, casa de todos

«Ahora es el momento de que Barcelona continúe avanzando en su propia calidad de vida. Los barceloneses somos conocidos en el mundo como hospitalarios, generosos, ordenados, trabajadores, imaginativos y emprendedores. Ahora más que nunca hay que avanzar en estas cualidades que constituyen y construyen la cultura, la calidad de vida de la ciudad».

Estas, entre otras, son algunas ideas que el alcalde de Barcelona, Pasqual Maragall, ha querido reflejar en el bando de introducción al libro «Civismo y Urbanidad», que se presentó el pasado 1 de marzo en el Saló de Cent del Ayuntamiento, un libro que se constituye en una amable invitación a los barceloneses para participar y hacer más fácil la convivencia en la ciudad.

El extraordinario salto histórico que Barcelona ha experimentado los últimos años debe consolidarse y el progreso debe continuar adelante, pero para ello no hace falta únicamente voluntad política y recursos económicos, sino también voluntad individual y colectiva que hagan posible mejorar aquellas pequeñas y grandes cosas que dan nombre y protagonismo al día a día.

A todos los ciudadanos nos toca participar, ayudar, colaborar en el modelo de ciudad que todos deseamos. La ciudad es patrimonio de todos y, por tanto, es una obligación respetar y hacer respetar los elementos que la configuran. En las relaciones cotidianas y de trabajo, el trato cordial tendría que sustituir al displicente; la sonrisa al mal humor; la pulcritud a la dejadez; la solidaridad al individualismo; el interés a la negligencia...

Después de haber dado la cara al mundo, Barcelona se encuentra en un proceso de reforzamiento de su colectividad humana y, en este terreno el «Civismo y la Urbanidad» son dos factores a tener en cuenta y sobre los que todos, administradores y administrados, tenemos la palabra. El Taxi, sin duda, también.

La ciutat, casa de tots

Ara és el moment per fer que Barcelona continui avançant en la seva pròpia qualitat de vida ciutadana. Els barcelonins som reconeguts arreu del món com a hospitalaris, generosos, ordenats, treballadors, imaginatius i emprenedors. Ara més que mai cal que avancem en aquestes qualitats que constitueixen i construeixen la cultura, la qualitat de vida de la ciutat».

Aquestes, entre d'altres, són algunes idees que l'alcalde de Barcelona, Pasqual Maragall, ha volgut reflectir en el ban d'introducció al llibre «Civisme i Urbanitat», que va ser presentat el propassat 1 de març al Saló de Cent de l'Ajuntament, un llibre que es constitueix en una amable invitació als barcelonins per participar i fer més fàcil la convivència a la ciutat.

L'extraordinari salt històric que Barcelona ha experimentat els darrers anys ha de consolidar-se, i el progrés ha de continuar endavant, però, per a això no cal únicament voluntat política i recursos econòmics, sinó també voluntat individual i col·lectiva que permetin millorar aquelles petites i grans coses que donen nom i protagonisme al dia a dia.

A tots els ciutadans ens pertoca participar, ajudar, col·laborar en el model de ciutat que tots desitgem. La ciutat és patrimoni de tots i, per tant, és una obligació respectar i fer respectar tots els elements que la configuren. En les relacions

quotidianes i de treball, el tracte cordial hauria de substituir el displicent; el mal humor ser substituït pel somriure; la deixadesa per la pulcritud; l'individualisme per la solidaritat; la negligència per l'atenció...

Després d'haver donat la cara al món, Barcelona es troba en un procés d'enfortiment de la seva col·lectivitat humana i en aquest terreny el «Civisme i la Urbanitat» són dos factors que cal tenir molt en compte i en relació amb els quals tots, administradors i administrats, tenim la paraula. El Taxi, sens dubte, també.

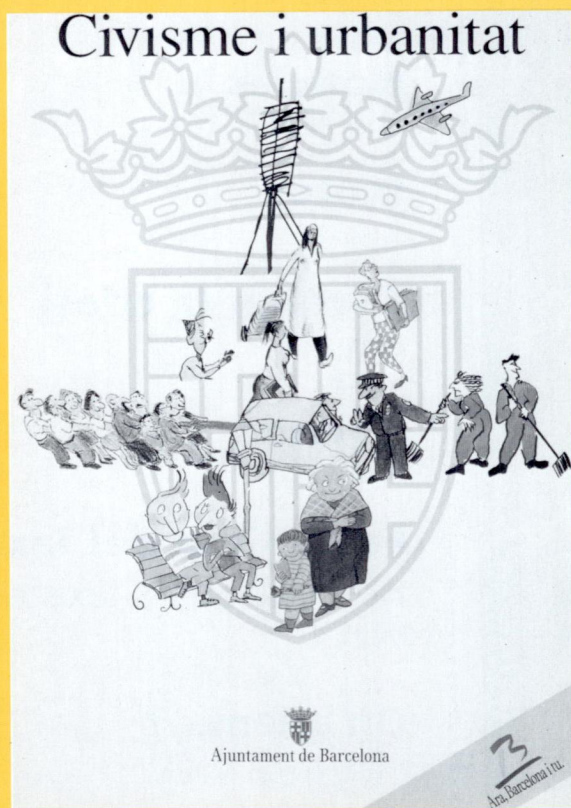

Los representantes del **taxi** visitan el **Centro de Control** de las **Rondas**

En un moderno edificio situado en la Plaça Alfons Carles Comín (Nudo de Collserola) se encuentra el Centro de Control de las Rondas. Allí estuvieron los representantes del sector del taxi el pasado mes de febrero con el fin de conocer de cerca su funcionamiento. Les acompañó en el recorrido el director de serveis de circulació i transports de l'Àmbit de la Via Pública de l'Ajuntament de Barcelona, Manuel Villalante.

El Centro de Control de las Rondas se ha podido materializar gracias al convenio suscrito en mayo de 1989 entre el Ajuntament de Barcelona y la Direcció General de Trànsit. El Institut Municipal de Promoció Urbanística (IMPUSA), por delegación del mismo ayuntamiento, ha sido el encargado de la construcción del edificio, así como de su total acondicionamiento.

El acceso al Centro está situado en la Plaça Alfons Carles Comín, sobre el campo de fútbol de l'Àliga, y sus dependencias interiores han sido armónicamente diseñadas por los arquitectos Ventura Valsarcel y Carles Valls.

La sala principal del Centro es el punto neurálgico donde se gestiona de forma centralizada todos los equipos y elementos de funcionamiento variable instalados en las Rondas con el fin de asegurar la seguridad y eficacia de la circulación del tráfico. Allí se sitúa un gran panel luminoso de retroproyección, doce monitores de TV y un conjunto de elementos técnicos que hacen posible visualizar al instante el estado general de las Rondas. Desde este punto, por citar un ejemplo, se pudo seguir,

segundo a segundo, las incidencias que produjo el incendio del camión cisterna de Campsa que, cargado de gasolina y gasóleo, el 14 de diciembre pasado, sufrió un incendio espectacular cuando volcó en el momento que circulaba por la calzada central de la Ronda de Dalt, a la altura del Velòdrom d'Horta.

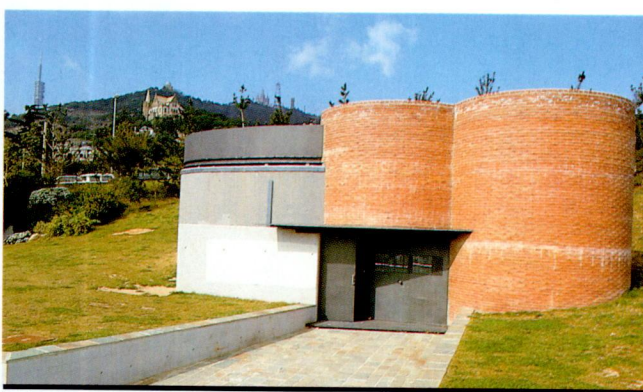

Edificio del Centro de Control de las Rondas en la plaça Alfons Carles Comín.

Dos sistemas de control

El Centro de Control de las Rondas dispone de dos sistemas de control: el encargado de la gestión del tráfico y el destinado a la gestión de túneles e instalaciones.

El sistema de gestión del tráfico controla las 32 cámaras de TV

exteriores situadas en ambas direcciones a lo largo de las Rondas, destinadas a la vigilancia del tráfico. Asimismo, dispone de paneles sinópticos variables de información sobre el estado del tráfico en las calzadas centrales de las Rondas con capacidad de telemando manual desde el centro de control. A partir del mes de agosto serán ya operativas las estaciones de detectores para medir las variables de tráfico en las secciones de vía; los paneles de información variable alfanumérica y gráfica, situados en los pórticos, para indicar velocidades, incidentes y mensajes; y los paneles de información exclusivamente gráfica, situados en las banderolas y que servirán para indicar velocidades e incidentes. También entrarán en servicio durante ese

mismo mes los módulos variables de información de itinerarios alternativos y los semáforos y señales variables de control de las rampas de acceso.

El sistema de gestión de túneles e instalaciones cuenta ya con 90 cámaras de TV fijas, distribuidas a lo largo de cada 120 m. Además, este sistema se encarga del control de los postes de SOS de los túneles, del nivel de anhídrido

carbónico (CO₂), de la opacidad, de la red de extinción de incendios, del suministro de energía de los túneles, de los semáforos de bloqueo de los túneles, del alumbrado exterior de las Rondas y de los semáforos situados en las calzadas laterales de las mismas. Se prevé también que el mes de agosto sea operativo todo el sistema.

Cabe añadir, por otra parte, que la climatización (temperatura

y humedad) de las instalaciones que albergan el Centro de Control de las Rondas esté controlada por un sistema informático, así como el sistema de alumbrado, electricidad y gas. En los sótanos del edificio hay 30 km. de galerías.

Conexión con otros centros

Con la puesta a punto del Centro de Control de las Rondas, la red viaria de Barcelona y área metropolitana queda controlada por tres centros. En el edificio La Campana está instalado el Centro de Control de Accesos de la Jefatura Provincial de Tráfico, que informa sobre el estado de las autopistas. Mientras que el Centro de Control Urbano, situado en la av. del Portal de l'Àngel, se encarga de todos los elementos de señalización variable y vigilancia de tráfico en las vías urbanas y, finalmente, el nuevo Centro de Control de las Rondas, cuyo cometido -como ya se ha explicado- se centra en la gestión del tráfico de las Rondas.

Todos estos puntos de control estarán a corto plazo interconectados por enlaces de fibra óptica, hecho que no cabe duda ayudará a mejorar la coordinación de las distintas operaciones de control, vigilancia e información del estado de la circulación tanto en el interior de la ciudad como en las áreas de acceso.

Vías rápidas, no autopistas

Las Rondas son vías rápidas y seguras, pero debe conducirse de acuerdo con las normas que las regulan. Del conjunto de accidentes registrados en la ciudad en enero de 1993, sólo el 3% tuvieron lugar en ellas.

Con las nuevas Rondas, la densidad de tránsito en el centro de la ciudad ha disminuido claramente. Esta fluidez ha contribuido al aumento de la velocidad media, que ha pasado de 32 a 42 km/h aproximadamente, así como al descenso de la accidentalidad en el centro de la ciudad.

Una gran pantalla de retroproyección preside la sala central.

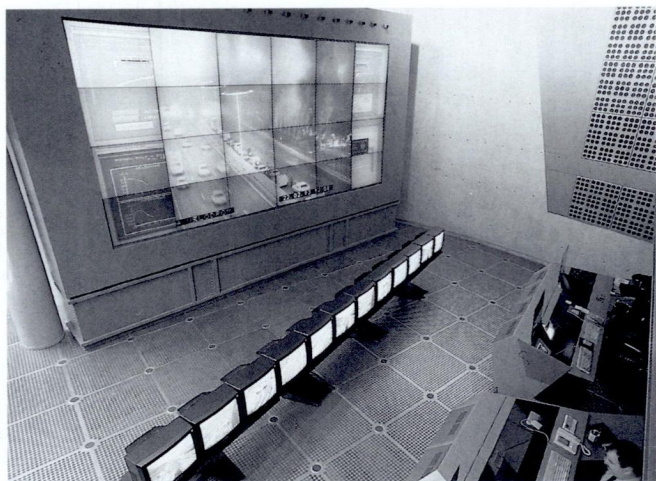

Visitaron las instalaciones del Centro de Control de las Rondas: Francisco Galván (GUT), Josep Santacreu (STAC), Dionisio Gracia, (STAB) y Juan Fuentes (AET).



El director de serveis de circulació i transports de l'Àmbit de la Via Pública de l'Ajuntament de Barcelona, Manuel Villalante, acompanyó a los representantes del Taxi durante la visita.



Imágenes grabadas en el Centro de Control de las Rondas del camión de Campsa incendiado en la Ronda de Dalt.

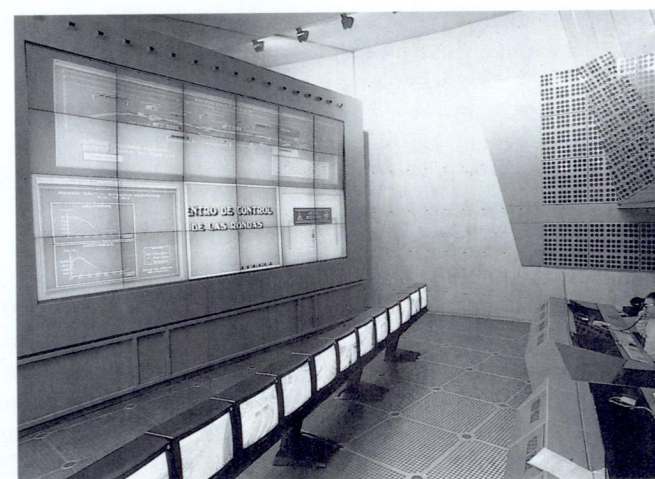

Entrevista amb

Josep Maria Escudé

Alcalde de Tiana i ex-taxista

Els darrers set anys Tiana ha duplicat pràcticament el seu nombre d'habitants. La gent que ha decidit fixar la residència en aquest municipi ha valorat sobretot la naturalesa, la tranquil·litat i la proximitat a Barcelona, millorada notablement el darrer any amb la inauguració de les noves Rondes. És, doncs, una zona residencial que els que ja hi viuen volen conservar i allunyar de la massificació; malgrat això al seu alcalde li agradaria que la seva gent no hagués d'anar a treballar massivament a Barcelona o als municipis de l'entorn, i per això es mostra partidari de potenciar i permetre la creació de petites empreses, així com de promocionar el cultiu de la vinya. Aquests i altres són els temes de la conversa que la Revista del Taxi ha mantingut amb Josep Maria Escudé, l'alcalde, que afirma que està orgullós de servir el poble que el va veure néixer i d'haver fet de taxista durant alguns anys de la dècada dels cinquanta.



*Josep Maria Escudé,
l'alcalde que de jove va fer de taxista
amb el número 12.262.*

¿Com era el sector els anys que vostè va treballar de taxista?

No hi havia sindicats ni associacions com ara. Em vaig ajuntar a un grup format per quatre joves de Gràcia que tenien cinc taxis. Jo era l'únic que anava a comissió.

¿Recorda quant guanyava?

Es feia una recaptació de 1000-1200 ptes. i, com que no era propietari, guanyava el 20% d'aquesta quantitat. Amb aquest jornal encara es podia viure, llavors.

¿Quantes hores treballava?

Moltes, no n'hi havia d'hores. Si no tenies mandra, agafaves el cotxe a les 6 del matí i el deixaves a les 9 del vespre. Únicament es feien les pauses reglamentàries per menjar o fer un cafè.

¿Per què va deixar de ser taxista?

Perquè em va sortir una altra feina més a prop de Tiana i jo, realment, tenia altres objectius.

¿Quina comparació pot fer amb el servei de taxi d'avui?

Llavors hi havia una disciplina

més estricta en el món del taxi. Per exemple, si primer no havies netejat i enllustrat el teu cotxe, el propietari no et deixava sortir. Considero que la netedat és un aspecte bàsic per donar un bon servei públic. D'altra banda, avui hi ha alguns taxistes que agafen el camí més llarg per portar-te al lloc que demanes, això ho dic perquè m'ha passat. També crec que el servei de l'aeroport no és tan bo com hauria de ser.

No obstant això, darrerament ha millorat notablement.

Sí, però crec que és el punt de la ciutat on tots hauríem de posar el màxim interès perquè fos el reflex de la Barcelona que volem.

¿Com valora el conveni subscrit entre el Consorci de Normalització Lingüística i el Servei del Taxi per normalitzar l'ús del català al sector?

Molt positiu. Considero que en el taxi hi ha d'haver totes dues llengües. El taxista ha d'entendre el català i el castellà i si pogués parlar les dues llengües, millor. Com que jo he estat de la professió, puc dir que el

millor és contestar a l'usuari en la seva llengua.

I, ¿Com funciona el taxi al seu municipi?

Bé. Aquí hi ha un taxista que et fa el servei si li truques abans. També es pot trucar a Badalona i ve qualsevol taxi. El que passa en aquest municipi és que no hi ha gaire demanda de taxis, ja que a cada casa hi ha més cotxes dels que necessitem. Tenim 5000 habitants i hi ha enregistrats 2.500 automòbils, o sigui que hi ha un cotxe per cada dues persones.

¿En quina mesura ha millorat darrerament la connexió de Tiana amb els municipis veïns?

En aquests moments Tiana està molt ben comunicada amb tots els pobles de l'entorn. La línia d'autobusos inaugurada recentment funciona molt bé, la gent està molt contenta perquè els possibilita el trasllat a diversos punts de Badalona. Malgrat això, aquesta nova situació està ocasionant algun problema amb els comerciants.

No obstant això, Tiana té molt poca



Casal del Poble, punt de reunió i comunicació del municipi.



Monument a Lola Anglada. Natural de Tiana, aquesta dibuixant i escriptora va deixar a Tiana el seu llegat a la població.

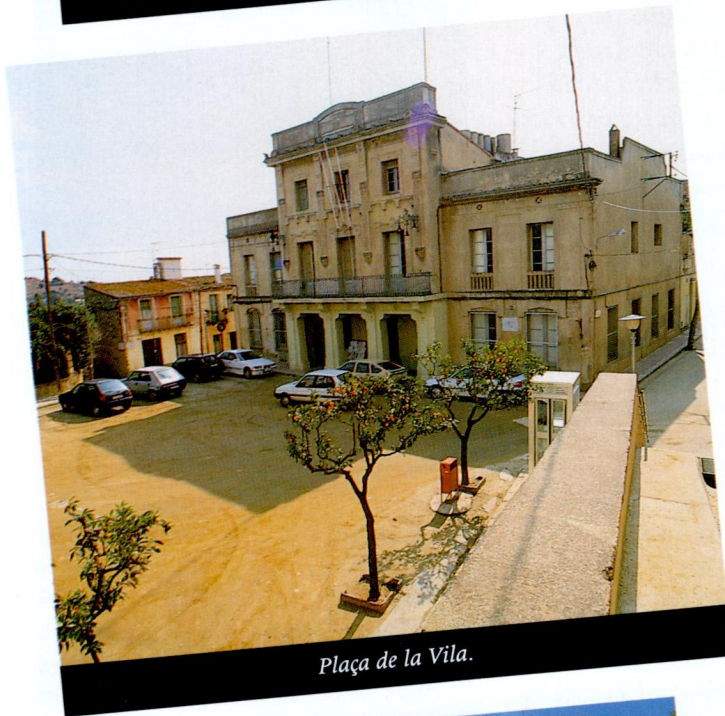

Plaça de la Vila.



Can Baratau, futura Casa de la Cultura.



Casa de les Punxes i nucli dels artistes plàstics de Tiana.

activitat comercial.

Sí, és bàsicament un municipi de serveis. La raó és que tenim una mobilitat obligada d'un 55 %, això vol dir que la meitat de la població treballa a fora.

Per a tota aquesta gent, les noves Rondes han resolt segurament el problema de connexió amb Barcelona.

Avui, amb les Rondes, Tiana és un dels municipis més ben comunicats de l'entorn, per això tenim por que la gent de fora s'adoni que és només a 10 minuts de Barcelona i, tot i això, no és Barcelona. Nosaltres, per aquesta raó, no fem res perquè pugui venir més gent al municipi, ja que actualment, estem molt bé. Aquest sentiment és de tota la població; si vostè s'apropa al Casal ho comprovarà. Sí jo pogués tancar el creixement en 5000 habitants, ho faria.

La seva extensió de 7'90 km² permet, però, encara un bon creixement.

Sí, permet doblar aquesta quantitat, és a dir, tenir deu o dotze mil habitants.

¿A quin ritme ha crescut Tiana durant els darrers anys?

Quan jo vaig entrar d'alcalde el 1983 érem 3.400 habitants. Amb el creixement dels darrers anys, hi ha censades quasi 5000 persones.

¿Quins són els problemes de Tiana, avui?

Tiana és un poble massa quiet. Cada família té el seu jardí, fa la seva vida molt individualment i no hi ha tanta comunicació com en altres municipis.

¿Segurament també tenen el problema de la seguretat, tan present en altres zones residencials?

De moment no tenim problemes greus. Només es produeixen petits robatoris o la clàssica bretolada de cap de setmana.

Els elevats preus dels habitatges és una evidència a tots els municipis de l'àrea metropolitana, ¿quina és la problemàtica de Tiana al respecte?

Aquí les cases han pujat al ritme del mercat. Des de l'ajuntament

«En los años cincuenta había una disciplina más estricta en el mundo del taxi. Si antes de iniciar el trabajo no se había limpiado y sacado brillo al coche, el propietario no te dejaba salir. La limpieza es un aspecto básico para dar un buen servicio público.».

s'ha creat el Patronat Municipal de l'Habitatge. D'aquesta manera, mitjançant aquest organisme, l'any 1977 es va impulsar la construcció de 109 cases, les quals avui estan ja ocupades. Ara se n'estan acabant 17 per poder urbanitzar tot el terreny disponible. A aquest programa d'habitatges, hi van poder accedir totes les persones empadronades a Tiana des de l'any 1977, és a dir, no hi tenia accés ningú de fora. Fins ara, el factor guany no s'ha tingut en compte; no obstant això, en les properes iniciatives probablement es considerarà.

Pel fet de ser un municipi en creixement, ¿quin és l'estat pel que fa als equipaments?

Nosaltres estem bastant bé d'equipaments. Tenim piscines municipals, una zona esportiva de 13 hectàrees, on a més d'un poliesportiu i un camp de futbol hi ha l'escola d'EGB. El municipi disposa també del casal del poble, on es troba la Sala Albéniz, l'única sala modernista de la costa, que va ser recuperada l'any 88 per fer-la servir de teatre.

¿Els adolescents tenen la possibilitat d'estudiar al poble?

Fa pocs dies hem inaugurat un institut de batxillerat per a Montgat i Tiana, al qual hem posat el nom de Talassa. Hi podran estudiar 600 joves de tots dos municipis.

Quan ja es troba a l'equador del seu mandat, ¿quins són els projectes més immediats del seu consistori?

Enguany finalitzarem la plaça de la Vila i construirem el casal dels avis. També voldríem restaurar Can Baratau, la masia de 750 m² que l'ajuntament va adquirir fa poc per establir-hi definitivament la casa de la cultura, que permetrà tenir-hi una sala d'exposicions i una biblioteca. També ens agradaria cobrir el poliesportiu. Amb aquestes intervencions, Tiana quedarà tal com voldríem veure-la.

¿Quin paper té Tiana en el conjunt de municipis de l'àrea metropolitana?

El paper que se li ha volgut donar. En el Pla General Metropolità se la designa com a zona residencial. Aquesta decisió no la considero correcta, perquè voldria que Tiana tingués una personalitat pròpia. Això que defineixin la personalitat que ha de tenir el teu poble no ho trobo bé; crec que tots els pobles hauríem de poder dir si volem un nivell o un altre. Tiana hauria de disposar d'un espai industrial per instal·lar-hi petites empreses familiars. No parlo de grans indústries, només de naus de 400 m², per donar més vida al municipi i que la nostra gent no hagués de marxar a treballar a fora.

D'altra banda, Tiana és un municipi agrícola.

Sí, i estem inclosos en la denominació dels vins d'Alella. Per aquesta raó, en la mesura de les meves possibilitats estic impulsant que es torni a plantar vinya, perquè els preus dels vins són bons gràcies a la nostra situació geogràfica.

Voldria finalitzar aquesta conversa amb una pregunta més personal. ¿Crec que té més compensacions ser alcalde d'un municipi petit que d'un de més gran?

Sí, crec que sí, té coses bones. Quasi sempre es té una relació molt més directa amb la gent. A causa de les característiques de Tiana, l'ajuntament està obert a tothom que vulgui parlar amb mi. D'altra banda, personalment és per a mi un gran honor ser batlle del poble on he nascut.

Així és el Taxi a Tiana

Edat dels titulars de llicència classe A

entre 25 i 29 anys	1	14'3%
entre 35 i 39 anys	3	42'9%
entre 45 i 49 anys	1	14'3%
entre 50 i 54 anys	1	14'3%
entre 60 i 64 anys	1	14'3%
Total	7	100%

Distribució segons sexe dels titulars de llicència classe A

Homes	7
Dones	0

Taula d'edats dels vehicles aplicats a llicències classe A

Edat dels vehicles	nombre	percentatge
entre 2 i 1 any	4	57'1%
entre 3 i 4 anys	1	14'3%
entre 4 i 5 anys	1	14'3%
entre 6 i 7 anys	1	14'3%
Total	7	100%

Edat dels vehicles nombre percentatge

tenen menys de 5 anys	6	85'7%
tenen entre 5 i 7 anys	1	14'3%

Mitjana d'edat de la flota en data 4 de març de 1993

3 anys 4 mesos i 10 dies.

Vehicles aplicats a llicències classe A els titulars dels quals resideixen al municipi de Tiana

Marca i model	nombre	percentatge
Citroën -BX	1	14'29%
Ford-Orion	1	14'29%
Opel-Kadett	2	28'57%
Peugeot-309	2	28'57%
Renault-21	1	14'29%
Total	7	100%

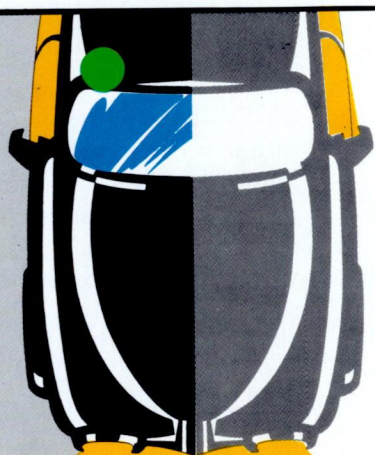

 **La Estrella**
S.A. de Seguros

COBERTURA
DESAPARICION DEL VEHICULO POR ROBO
INCENDIO / EXPLOSION
DESPERFECTOS POR ROBO O INTENTO DE ROBO
FRANQUICIA DE 50.000.ptas.

Ultima indemnización más importante año 1992
Lic. 11.303 Sr. Arsenio Pedro Cristo María, Ptas. 991.095,-

Sr. Taxista, es un seguro que le interesa
Sólo 1.500,- Ptas. al año.

Colabora 
ASSEGUANCES GORDI
CORREDURIA DE SEGUROS, S.A.

C/ Lutxana, 115 - Tel. 485 04 26 - 08018 BARCELONA



El taxi a Munic

Josep Garriga i Anguera



A la capital de la Baviera Alemanya hi ha 3.663 taxis.



A Munic hi ha 110 parades de taxi amb cabina telefònica.

Munic és una de les ciutats **més importants** de la Baviera alemanya. Aquesta zona, que ocupa una extensió de 400 km de nord a sud i 200 d'est a oest, té 11 milions d'habitants i 7000 unitats de **taxi**, organitzades per 16 associacions diferents. A Munic, no obstant, es troba, **Taxi München e.g.**, l'organització del taxi més gran de tota Europa, la qual centralitza tot el servei dins de la ciutat mitjançant un únic servei de ràdio-taxi.

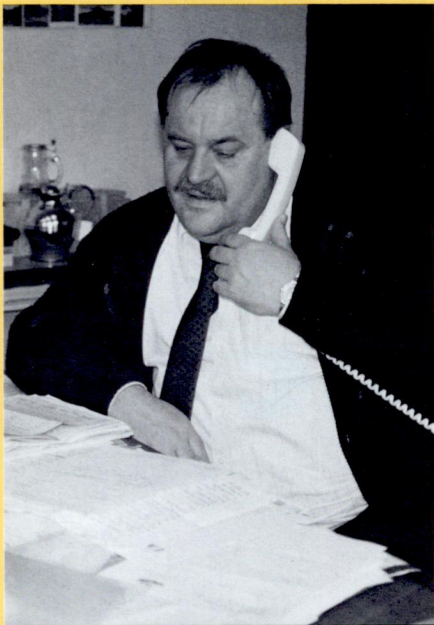

Hans Meissner, president de l'Associació Taxi München e.G.

Munic és una ciutat de distribució radial, amb una bona xarxa de transports públics. És per això que el nombre de vehicles destinats al servei de taxi es situa al voltant dels 3.683, 2.723 dels quals porten instal·lada una emissora de ràdio connectada amb la única central: la «Taxi Ruf».

Taxi Ruf, model únic

La central d'aquesta ràdio-emissora de Munic rep diàriament

una mitjana de 4.500 trucades que demanen el servei d'un taxi. Sis persones, dues de les quals atenen els enllaços de ràdio, s'encarreguen de les 35 línies d'entrada durant les vint-i-quatre hores del dia. Totes les dades dels serveis, els immediats i les reserves, són incorporades a l'ordinador, que s'encarregarà d'enregistrar les trucades, distribuir-les i també d'executar les posteriors facturacions als clients. El preu que el client paga pel servei és d'1 marc (72 ptes.). A la central de Taxi Ruf hi treballa Sofia Stevron, una noia d'origen grec, estudiant de filosofia alemanya i que domina sis llengües. No és que sigui necessària tanta varietat idiomàtica en aquest treball de telefonista, però Sofia combina el seu treball de tarda a la central amb els seus estudis a la universitat. Fa prop de sis anys que fa aquesta feina i, amb els seus 2.100 DM al mes (151.200 ptes.), afirma que està força satisfeta en un cordial ambient de treball i un públic atent i educat. Allí també s'hi pot trobar ocasionalment a Hans Meissner, president de Taxi München e. G. i representant del sindicat bàvar a la resta d'Alemanya, encara que aquest no és el seu lloc de treball habitual, ja que el sindicat disposa de cinc edificis dins d'aquesta ciutat, dels quals n'hi ha tres dedicats en part a donar serveis



Spiele der XX Olympiade in München 1972.

als socis i els altres dos a apartaments de lloguer. En un d'aquests edificis situat a Engelhardstr. nº 6 es troba la central sindical, junt amb una estació de serveis per als automobilistes i taxistes, on hi treballa l'equip dirigent i l'administració, amb Hans Meissner al davant.

Taxis i parades

Munic disposa d'un total de 110 parades de taxi amb cabina telefònica i 170 números de telèfon que permeten accedir-hi. Si, per exemple, a la parada no hi ha cap vehicle lliure, la trucada passa directament a la central de ràdio Taxi-Ruf, on és convenientment atesa pel seu personal. Només el 20% dels serveis va directe a la central, l'altra 80% són trucades directes al pal telefònic de les parades. Per la seva banda, els propietaris taxistes, paguen 88 DM (6.336 ptes.) al mes per obtenir els serveis de ràdio-taxi, dels quals 5 DM van a parar a l'Estat i al servei de telecomunicacions. Val a dir que aquest preu és un dels més baixos d'Europa per a l'abonament d'un servei d'aquestes característiques.

Taxi München e.G.

Taxi München e. G. és l'organització sindical que aplega



Oficina central de Taxi München e. G. a Engelhardstrasse.



Sofia Stavron, telefonista de Taxi-Ruf, parla sis idiomes.

el major nombre de taxistes de Munic i, fa poc que ha celebrat el seu 75 aniversari. Aquesta organització és, per tant, la portaveu dels taxistes i l'encarregada de participar en les taules de negociació amb l'Ajuntament de Munic, ens que

té al seu càrrec la regulació del servei de taxi, les tarifes i altres reglamentacions, com pot ser la compra-venda de llicències o la instal·lació de parades i telèfons al carrer.

La pràctica totalitat de propietaris de llicències hi són abonats de Taxi München e. G., si més no els 2.700 que disposen de ràdio-telèfon. D'aquests n'hi ha uns 1.800 que tenen una sola llicència, mentre que la resta de titularitats està en mans de petits grups d'empresaris. Només hi ha dues o tres companyies amb més de 50 taxis i una amb 60, que és la més gran.

L'horari de treball del taxista de Munic és d'onze hores al dia per conductor. Els taxis estan obligats a portar en el seu cotxe alarma contra robatoris. De fet, les mampares van ser utilitzades dos anys, a finals dels seixanta, però els cops dels passatgers contra aquestes en frenades i altres circumstàncies, van aconsellar d'eliminar-les.

Hi ha a Munic poc més de dues mil set-cents llicències, que surten a uns preus de mercat variable. Enguany, una llicència costa 16 mil DM, quan no fa més de dos anys estaven per damunt dels 25 mil DM.



L'horari de treball del taxista de Munic és d'onze hores.

Mercedes, la marca rei

Alemanya és el paradís del Mercedes i tant és així que el parc automobilístic de taxis està integrat per un 75% de vehicles d'aquesta marca. La resta són



El taxi a Munic és de color crema.

Volkswagen Passat Combis, Opel, Ford, i una minoria BMW. Més petita és encara la quantitat de vehicles taxi per a vuit persones, ja que avui per avui hi ha cinc «vans», encara que a finals d'any està previst que n'hi hagi deu. Aquests tipus de vehicles realitzen serveis concrets i especialment són utilitzats pels disminuïts físics. Els taxis tenen un color únic, el crema, i duen un rètol al sostre on es llegeix la paraula «taxi». El rètol pot ser entre 25 i 52 cm com a màxim. La baixada de bandera està actualment en 3'6 DM (259 ptes.) i cada quilòmetre recorregut es paga a 2'20 DM, o sigui unes 158 ptes. L'hora d'espera és de 24 DM (1.728 ptes.).

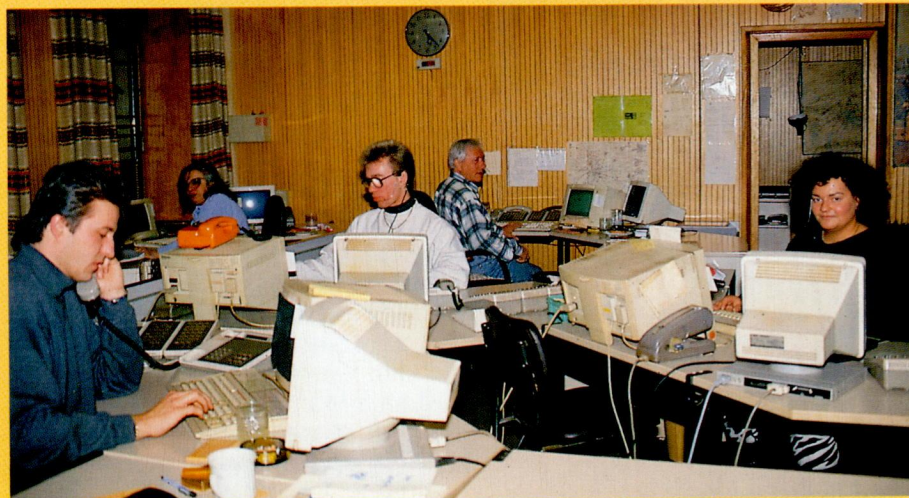
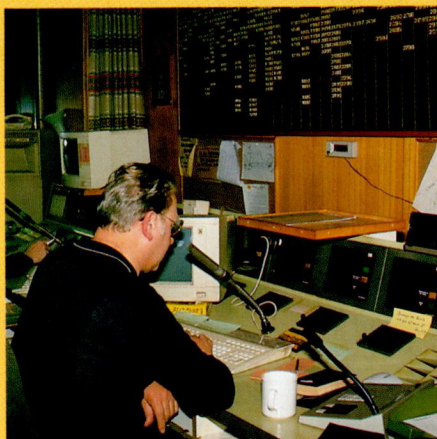

Taxi-Ruf, central de ràdio-telèfon.

Hi ha molt pocs taxis de 8 places destinats a serveis especials.

Sala de treball de la ràdio-emissora "Taxi-Ruf".

DON BLACK



BLANCO

MARINO

VERDE

TOSTADO

**SUPER
PRECIO**
1.500

100% ALGODON

CIUTAT GROGA

ADQUIERALOS EN:
CIUTAT GROGA
C/. Lutzana, 115 • BARCELONA
Tel. 485 04 26

- FIBRA 100% NATURAL
 - TRANSPIRABLE
 - FRESCO
 - COMODO
 - SUAVE AL TACTO
- ¡¡UNA PRENDA EXCLUSIVA!!**

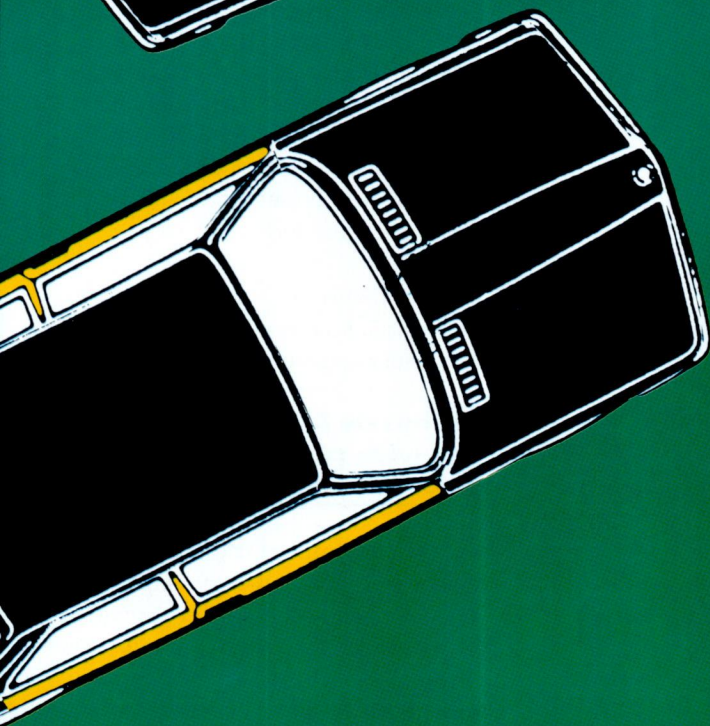

EL NOSTRE MOTOR ÉS LA PREVISIÓ

*La millor alternativa per a la
previsió de la teva salut, la teva
vida i els teus estalvis*

Exemple de Prestacions

Malaltia i accidents	Prestació diària de 2.000 Ptes. (des del 2n dia).	
Invalidesa	Prestació mensual de 75.000 Ptes.	
Defunció	Prestació única de 750.000 Ptes.	
Mort per accident	2.000.000 Ptes.	
Preu mensual soci de:	25 anys	4.908 Ptes.
	35 anys	5.326 Ptes.
	45 anys	5.835 Ptes.

*A més, Prestacions Sanitàries per als socis i per als seus
fills, Prestacions d'Orfenesa i el Pla de Pensions
exclusiu per als socis de l'Agrupació.*

AGRUPACIÓ MÚTUA
No hi ha millor companyia.

Seu Central:

Gran Via de les Corts Catalanes, 621 08010 Barcelona
Tel. (93) 318 18 00 Fax (93) 318 41 12.

Per a més informació:
truqui al tel. 410 00 07 de 4 a 7 de la tarda.
O bé envii'ns el cupó degudament complimentat.

c/ Paris 71, 4at. 08029 BARCELONA

Nom Cognoms

Carrer

n.º Població tel.

Edat Professió



3^a REUNIÓN

PRESIDENTE DE LA EMT, JOAN TORRES

ASOCIACIONES DEL TAXI

Coincidiendo con la visita del Presidente de la EMT, Joan Torres i Carol, al Centro de Control de las Rondas, el pasado mes de febrero, tuvo lugar una jornada de trabajo con los representantes del Taxi. En este 3er. encuentro de la administración con las asociaciones profesionales, éstas transmitieron al Presidente la línea de trabajo que, como representantes del sector del taxi, proponen al recientemente creado Institut Metropolità del Taxi (IMET). Por su parte, Joan Torres señaló que el nuevo Institut permitirá agilizar las tareas de administración y gestión de la actividad del taxi. También recordó que Barcelona está inmersa en una nueva situación económica gracias a la inver-

sión realizada los últimos años, hecho que está permitiendo que la ciudad y su entorno metropolitano se consoliden, a pesar de la crisis económica generalizada, en una importante zona de servicios del área mediterránea. Dijo que Barcelona acogerá en 1993 medio centenar de salones monográficos y más de cuarenta congresos y reuniones, puntualizando que a todas estas cifras deberían añadirse las ferias y reuniones organizadas en otros municipios del área metropolitana. Resaltó la importancia de todos estos certámenes para todos los municipios metropolitanos y manifestó que son también económicamente interesantes para el sector del taxi.



De izquierda a derecha, Joan Torres i Carol, Presidente de la EMT; Joan Laporta i Argelich, Gerent de l'IMET; Andreu Nebot, Director de Servicios Técnicos de l'IMET; Joan Fuentes i Bergadà, Associació Professional del Taxi; Francisco Galván, Gremio Unión de Taxistas (GUT); Dionisio Gracia Fajardo, Sindicato de Taxistas Autónomos de Barcelona (STAB); Josep Santacreu i Amat, Sindicat del Taxi de Catalunya (STAC).

INFORMACION PUBLICA

IMET

LOS ABAJO FIRMANTES, EN SU CONDICION DE LEGALES REPRESENTANTES DEL GREMIO UNION DE TAXISTAS, SINDICAT DEL TAXI DE CATALUNYA, SINDICATO DE TAXISTAS AUTONOMOS DE BARCELONA Y ASOCIACION EMPRESARIAL DEL TAXI, ANTE V.I. COMPARECEN Y, RESPETUOSAMENTE

EXPONEN:

Que en el BOP nº 5 de fecha 6 de enero de 1993 fue publicado el acuerdo adoptado por el Consejo Metropolitano de la Entitat Metropolitana del Transporte en sesión celebrada el 17 de septiembre de 1992, relativo a la introducción en el Estatuto del Instituto Metropolitano del Taxi de modificaciones derivadas de la estimación parcial de las alegaciones formuladas en su día y de la ampliación de su objeto, acordando igualmente someter a información pública los citados estatutos.

Que no han comparecido hasta esa fase de información pública con sus alegaciones por considerar que no tenían nada que objetar al acuerdo adoptado por el Consejo Metropolitano de la EMT en sesión celebrada el 28 de mayo de 1992, publicado en el BOP nº 150 de 23 de junio de 1992, por el que se aprobaron inicialmente los Estatutos del IMET, deseando hacer constar en las presentes manifestaciones su total conformidad con el hecho de que se pretende dotar al Servicio del Taxi de personalidad jurídica propia mediante su constitución en organismo autónomo dependiente de la Entitat Metropolitana del Transporte, por estimar que tal medida puede ser beneficiosa para el colectivo de los taxistas administrados al traducirse en una gestión más ágil de los presupuestos que vendrán a financiar la consecución de sus fines y objetivos.

No obstante, no queremos desaprovechar la oportunidad para dirigirnos al Ilmo. Presidente de la EMT para plantear dos grandes temas.

1º REPRESENTACION ASOCIATIVA

Los representantes de las asociaciones profesionales que suscriben cuentan con el apoyo del mayor número de taxistas que, comprometidos con nuestras correspondientes líneas de actuación, votaron en las últimas elecciones sindicales, único medio lícito y constatable, a nuestro entender, de comprobar el apoyo con que cuenta un colectivo sindical. Transcurrido un tiempo prudencial desde que, como consecuencia de las citadas elecciones se formó la Comisión representativa, pueden haberse producido los lógicos desplazamientos de la intención de voto entre los taxistas que componen este colectivo, por lo que honestamente creemos que dichas elecciones deberían producirse con la periodicidad que se determine, estimando aconsejable que las próximas se celebren en abril de 1994. Por todo ello solicitan que sea elaborada por la EMT una nueva normativa que regule tanto el hecho electoral como el funcionamiento de la Comisión representativa que resulte de las mismas y sus relaciones con la institución que V.I. preside.

2º LINEA DE TRABAJO DE LA ACTUAL COMISION REPRESENTATIVA

- a) Aprovechando el momento de la constitución del IMET, se propone a V.I. que tenga en especial consideración las campañas de promoción del taxi como medio de transporte público, dirigiendo tales campañas a la potenciación de la imagen de este transporte, de modo que quede bien patente tanto la buena calidad de los vehículos con que se prestan los servicios como la capacidad de las personas que los llevan a cabo.
- b) Conseguir la eliminación para los autotaxis del Impuesto sobre los Vehículos de tracción mecánica en todo el territorio del Área metropolitana de Barcelona.

c) Abordar eficazmente el tema de la amortización de licencias como la medida más positiva para corregir deficiencias estructurales del sector, de modo que cada uno de los titulares de licencia en ejercicio consigan un rendimiento óptimo de los vehículos amparados por las mismas, con cargo a los presupuestos del IMET.

d) Iniciar un diálogo con los Sindicatos integrantes de la Comisión sobre los fines y utilización de los recursos puestos a disposición de los taxistas de Ciutat Gropa.

e) Estudiar y planificar el IMET conjuntamente con los Sindicatos integrantes de la Comisión, los temas de la gestión de paradas del Aeropuerto de Barcelona.

f) Apoyar y asesorar el IMET en los Sindicatos más representativos en las gestiones que, para el cumplimiento de sus fines de carácter general, deban realizar frente a otras Administraciones Públicas, compareciendo personalmente algún representante de dicho Instituto en las entrevistas que hubiesen de celebrarse.

POR TODO LO ANTERIOR.

SOLICITAN:

Que sea recibido a trámite el presente escrito y, una vez admitidas las sugerencias formuladas, se incorporen en la medida de lo posible a los Estatutos del Instituto Metropolitano del Taxi.

BARCELONA, 5 DE FEBRERO DE 1993

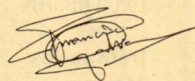

GUT

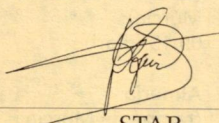

STAB

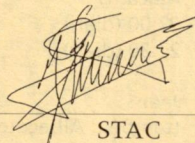

STAC

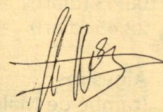

ABT

El Aeropuerto es una fuente de trabajo Un consejo: No regrese de vacío a Barcelona

La muestra que Ud. tiene a continuación es un simple ejemplo. Observe el número de pasajeros que llegan por cada terminal, y el número de taxis que solicitan:

	Puente Aéreo		Internacional		Nacional	
	22/3	29/3	22/3	29/3	22/3	29/3
Día de la muestra:	22/3	29/3	22/3	29/3	22/3	29/3
Nº de Pasajeros	2431	3801	8011	9026	4241	4577
Nº de Taxis solicitados	963	1646	2002	2256	848	1228

Día de la muestra: 22 y 29 de marzo / Horario: a partir de las 7:30 a.m hasta las 23.30 p.m.

El día 22 de marzo, el Aeropuerto del Prat necesitó «3.813 taxis» para cubrir la demanda de 14.683 pasajeros que llegaron a las distintas terminales, y el 29 (Inauguración de Construmat) «5.130 Taxis» para 17.404 pasajeros.

Horaris d'arribada dels autobusos de llarg recorregut a l'Estació del Nord de Barcelona

Informació horaria a 1 de març de 1993

ENATCAR, S.A.

Lugo
(arribada diària)
24:00
07:00

Madrid

(arribada diària)
06:00
07:00
17:00
18:00
23:00

València

(arribada diària)
05:30
11:30
13:30
14:30
16:30
19:00
20:30
21:30
22:30
00:30

ARATESA

Saragossa
(arribada diària)
10:00
12:30
14:30
19:00
20:00 (dijous i divendres)
22:00
24:00

La Rápida, S.A.

Cuenca
18:30 (diari)

Aget, S.A.

Zafra
07:00 (diari)

Ecavisa

Càceres
(arribades diàries)
07:00
23:30

Ubesa

Elx (Elche)
19:30 (diari)

Caravaca

19:00 (diari)

Transportes

Bacoma

Sevilla
(també d'Albacete i Múrcia)
09:15 (diari)

Almeria

(també de Múrcia i Alacant)
07:00 (diari)
22:30 (diari)

Jaén

(també d'Albacete)
08:45 (diari)
22:45 (diari)

Algesires

(també de Màlaga i Múrcia)
04:35 (diari)
08:30 (diari)
15:20 (diari)

Cartagena

19:15 (diari)

Renfe Iñigo, S.A.

Salamanca
03:00 (divendres i diumenge)
19:00 (dilluns)
23:30 (diari)

Sòria

19:00 (diari)

Segòvia

(també Àvila)
23:30 (diari)

Zatrans, S.A.

Burgos
15:35 (diari)

Zamora

(també de Burgos)
06:30
18:30
22:30

Aquests horaris poden variar, ja que es tracta d'autobusos de llarg recorregut.

Estos horarios están sujetos a modificación ya que se trata de autobuses de largo recorrido.

A més, pel fet que l'Estació del Nord està remodelada des de fa poc, les diverses companyies que funcionaven de forma dispersa a altres punts de la ciutat s'estan traslladant de mica en mica a l'esmentada estació. Per aquest motiu, la informació que aquí es proporciona ha de ser completada amb els nous serveis que s'hi van incorporant.

Además, debido a que la Estación del Norte está desde hace poco tiempo remodelada, las diversas compañías que funcionaban de forma dispersa en otros puntos de la ciudad se están trasladando poco a poco a dicha estación. Por este motivo, la información que aquí se proporciona debe ser completada con los nuevos servicios que paulatinamente se van incorporando.

Per a coneixement de tots els senyors taxistes: L'Estació del Nord ja disposa d'un servei d'informació des del passat mes de febrer i l'horari d'atenció al públic és el següent: de 07:00 a 21:00 h.

Telèfons: 265 78 45 - 265 77 95 - 265 78 72.

Para conocimiento de los señores taxistas:

La Estación del Norte cuenta ya con un servicio de información desde el pasado mes de febrero. El horario de atención al público es el siguiente: de 07:00 a 21:00.

Teléfonos: 265 78 45 - 265 77 95 - 265 78 72.

Estació d'Autobusos de Sants

c/ Viriat
Telèfon d'informació:
490 40 00

Alto Zaragoza, S.A.

Osca (Huesca)
(Arribades diàries, excepte diumenges)
10:20
13:50
20:35

Autocares

Bajo Aragón, S.A.

Terol
(arribada diària, excepte diumenges)
15:10

Estació de Sant Andreu

Telèfon d'informació:
345 28 00
Viba, S.A.
Orense
23:00 (diari)

Vigo (també Orense)
06:45 (dilluns)
23:00 (diari)



Taxi 78

- 6.- Librería Escocia - c/ Escòcia, 116
- 7.- Taxímetros Barcino, S.L.
c/ Lepant, 217-219
- 8.- Taxi - Auto - c/ Castillejos, 306

Obtendrá información complementaria en el teléfono 412 00 00.

Espacio para la calca

Con el objeto de poder disponer de un cierto espacio en la parte trasera de los vehículos autotaxi para grafiar la señalización identificativa (calca) se recomienda adoptar el siguiente criterio.

Retirar previamente los elementos postizos con el fin de poder pintar de amarillo la tapa del maletero. Siempre que sea posible, la reposición de los mismos debería hacerse agrupándolos en el lado izquierdo para que de esta forma se consiga el máximo espacio en la parte derecha para el grafiado reglamentario antes mencionado.

Servei del Taxi

SITC, Salón Internacional del Turismo en Catalunya

del 22 al 27 de abril
Recinte Ferial de Montjuïc

Del 22 al 25 de abril, los Palacios nº 2 y 13 del recinto ferial de Montjuïc acogerán la segunda edición del SITC'93. Esta muestra va dirigida a los profesionales del sector turístico y también está abierto al público en general. Acuden a ella organismos oficiales de turism;, diversas empresas de alojamiento; de oferta turística especializada y complementaria; consultorías de información y for-

mación turística; medios y canales de distribución; inversión; financiación y gestión turística. Se estima que visitarán el Salón 50.000 personas y que habrá alrededor de 260 expositores.

Para que las personas interesadas puedan planificar sus vacaciones con antelación, los organizadores del SITC'93 han establecido convenios con entidades y empresas como el RACC, "La Caixa" y La Vanguardia con el fin de que repartan entre sus socios y lectores entradas para el Salón.

Paralelamente a la exposición se celebrarán encuentros y jornadas técnicas para analizar la situación y las perspectivas del sector. En esta ocasión, algunas sesiones estarán dedicadas a exponer el Plan Estratégico de Turismo en Barcelona, así como a analizar el turismo de ciudad o interior, entre otros.

Como en la anterior edición, se pondrá a disposición del público en general la línea 900, de carácter gratuito. A través de este teléfono, el usuario que no pueda asistir al Salón recibirá información detallada del mismo. Además se efectuará una encuesta telefónica para analizar los hábitos y preferencias turísticas de la población. Esta experiencia telefónica se inició en la primera edición del Salón y tuvo una gran acogida. •

Salón del Automóvil 1993

Como ya se ha venido informando en estas mismas páginas, a partir del 15 de mayo y hasta el 23 de ese mismo mes se desarrollará en la Fira de Barcelona la 27ª edición del Salón Internacional del Automóvil, que tiene lugar con periodicidad bianual en los años impares.

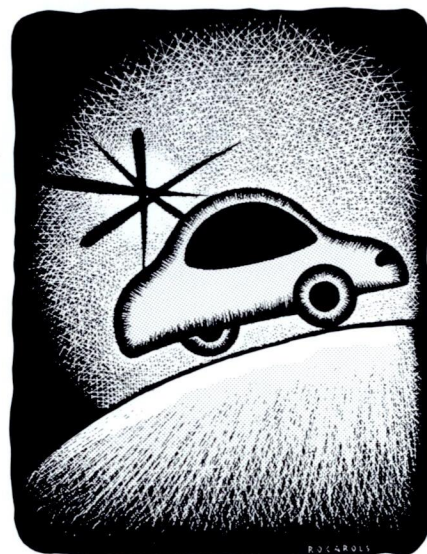

Las marcas de automóviles que estarán presentes en la edición 93 del Salón son las siguientes: Alfa Romeo, Audi, Bertone, BMW, Citroën, Chrysler, Daihatsu, Fiat, Ford, Honda, Hyundai, Lada, Lamborghini, Lancia, Mazda, Masserati, Mercedes Benz, Mitsubishi, Nissan, Opel, Peugeot, Porsche, Renault, Rover, Seat, Subaru, Skoda, Toyota y Volkswagen.

El Salón tendrá la siguiente distribución: automóviles (Palau 6, 7, 9, 10 y 12); vehículos industriales (números 1 y 2); motocicletas y bicicletas (números 4 y 5); recambios, accesorios, partes y componentes (números 2 y 13); carrocerías y equipamientos para vehículos industriales (números 3 y 15); lubricantes, neumáticos (números 15 y 18); autobuses y autocares (números 1 y 3); audio-car, telefonía y alarmas (número 8).

Optica Ruiz Urrea

Diplomado A. Ruiz Beckers
Talleres propios. Fundada en 1924
Ronda San Antonio, 63
Teléfono 454 59 45
08011 Barcelona

LENTILLAS CORNEALES - APARATOS PARA SORDOS
(servicio de limpieza y reparación)

Monturas Nacionales y de importación. Cristales de todos los tipos.
Distribuidor Oficial de las gafas CARTIER PARIS
Especialistas en los multifocales invisibles, visión perfecta en todas las distancias.

RENOVACION DEL PERMISO DE CONDUCIR
Si le han encontrado alguna deficiencia visual, VISITENOS y le daremos la solución.
SUS GAFAS EN DOS HORAS

20% de Descuento a los Sres. taxistas y familiares.

65 años como profesionales ópticos, garantizan nuestros trabajos y servicios.

al port, que han de tenir una acreditació especial.

Els camions també tenen restringida la circulació al barri de Sarrià i al perímetre limitat pel Pg. Picasso, Av. Marquès d'Argenteira, Pg. d'Isabel II, Pg. de Colom, Pl. Porta de la Pau, Pl. Josep Carner, Av. Paral.lel, Pl. Espanya, Gran Via, Ronda del Mig, Ronda del General Mitre, Travessera de Dalt, Av. Mare de Déu de Montserrat, Felip II, Av. Meridiana i Pg. Pujades.

Talls de trànsit a la via pública

Els talls de trànsit actualment existents a la via pública per les obres de construcció de la línia 2 de metro són els següents:

Ronda de Sant Antoni (entre Casanova i Villarroel). Els desviaments en sentit mar han de fer-se pels carrers Sepúlveda i Villarroel. Els desviaments en sentit pujada, en direcció cap a la plaça Universitat, es realitzen pels carrers Comte d'Urgell i Floridablanca. Carrer Santander (entre via Trajana i Can Oliva). Els desviaments aconsellats són pel carrer Prim i per la Via Trajana. Les obres d'aquest tram finalitzaran a mitjan abril.

Carrer Guipúscoa, entre Prim i Can Oliva. Els desviaments recomanats són: Prim (cantó Llobregat), Andrade, Prim (cantó Besòs), Concili de Trento i Can

Oliva a Guipúscoa. Es preveu que aquestes obres finalitzaran el mes de juliol.

Carrer València, entre els carrers Dos de Maig i Independència. Tall produït per les obres de construcció del vestíbul de l'estació Encants de la línia 2 del metro. Es recomana el següent desviament: per Consell de Cent a través dels carrers Lepant o Castillejos.

Aquestes obres han modificat també l'itinerari dels autobusos 18, 33, 34, 43, 54 i 544 (el trajecte alternatiu es fa per Castillejos, Consell de Cent, Independència i València).

El Port Olímpic s'obre al públic

El Port Olímpic, que va servir de base durant els Jocs, ha obert les portes al públic. L'accés de viants és lliure en tot el recinte del port, tant per la banda de baix com per la dels espigons. Hi ha restricció per a la circulació rodada, ja que només s'hi permetrà l'entrada dels usuaris i clients dels restaurants, que disposaran també d'una zona d'aparcaments.

El Port Olímpic, inaugurat el 26 d'abril de 1991, és la gran obra emblemàtica de la recuperació de la costa i del mar per a la ciutat. Barcelona està més oberta al mar que mai.



Premi a la Campanya «Barcelona, posa't guapa»

El proppassat 3 de març, l'alcalde de Barcelona, Pasqual Maragall, va rebre el premi de la Real Fundación de Toledo que s'ha concedit a la campanya per a la protecció i millora del paisatge urbà «Barcelona, posa't guapa». Aquest premi reconeix les accions més importants que a l'àmbit nacional i internacional es fan en defensa del patrimoni històric, cultural i artístic. L'acte va estar presidit pel Rei d'Espanya.

BUSCA PERSONAS



El receptor de mensajes escritos Busc-Person es la solución ideal para que Ud. se comunique, rápida y fácilmente, en cualquier momento y en cualquier lugar.

Con BUSC-PERSON, llamar no le cuesta nada

Porque, a diferencia de otros sistemas de comunicación, Ud. abona un importe fijo mensual sin limitación de llamadas (desde 1.500 Pts. al mes).

INFORMESE Tel. 93 - 265 00 37

Calle Consejo de Ciento, 444, 6ª Plta.

Teléf. (93) 265 00 37. Fax (93) 231 18 27

08013 BARCELONA

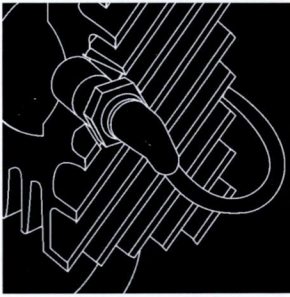

Motor

Encendido electrónico. Evolución del sistema de encendido en los motores de combustión interna.

El sistema de encendido de la mezcla, aire combustible, en el cilindro del motor ha evolucionado en los últimos veinte años, es decir, cuando se iniciaron los primeros montajes de dispositivos electrónicos. En este artículo se analiza el funcionamiento de los elementos de encendido sin entrar en los detalles de otros elementos.

Andrés Gobianas i Biete, Ingeniero industrial

Las exigencias que han de cumplir los motores de explosión aumentan de año en año, principalmente por parte de las administraciones y de los usuarios. Los primeros inciden en la reducción de contaminantes en los gases de escape y los segundos, en la disminución de los gastos de mantenimiento. Estos condicionantes se resuelven con una mayor precisión de funcionamiento del motor, eliminando elementos mecánicos e introduciendo dispositivos electrónicos de mayor precisión y duración. Así, el sistema de encendido, que es básico para el buen funcionamiento del motor, debe producir la chispa en una determinada posición del pistón y con una potencia suficiente para iniciar una buena combustión.

Encendido clásico o electrónico

En la fig. 1 se representa un encendido eléctrico con los detalles internos de cada uno de sus elementos, y en la fig. 2 tenemos el mismo sistema en forma de esquema y ésta es la representación que adoptaremos en la continuación de esta exposición. La primera aplicación electrónica a este sistema fue la incorporación de un transistor para la eliminación de la chispa que se produ-

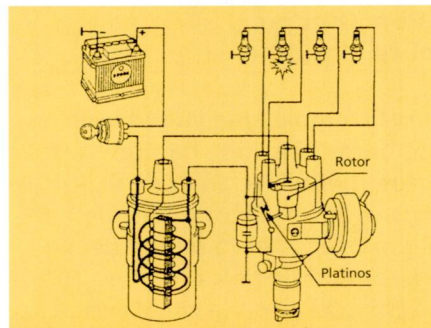

Fig. 1: Encendido convencional o eléctrico

cía en los platinos del distribuidor. A él nos referimos a continuación.

Encendido transistorizado

En este sistema se intercala un transistor entre los platinos y la bobina de encendido (fig. 3). La función del transistor es comparable a la de un relé (fig. 4), y de esta forma se consigue que por los platinos pase la corriente de la batería (12 voltios), cuyo voltaje e intensidad no es suficiente para generar una chispa capaz de desgastar los platinos en poco tiempo como ocurre en el convencional, ya que soportan corrientes de 200 a 300 voltios.

Todos los elementos electrónicos se acostumbran a colocar dentro de una caja denominada «central electrónica»; así en el esquema de la fig. 3 se halla el transistor y otros elementos eléctricos y electrónicos para la seguridad de servicio y protección del transistor de impulsos eléctricos, que es muy similar a un generador de corriente alterna o alternador y que ofrece las siguientes ventajas:

- el punto del encendido se puede adaptar a todos los regímenes del motor con mucha exactitud y permanece casi constante durante la vida útil del distribuidor.
- ausencia de rebote de los platinos a altas velocidades.

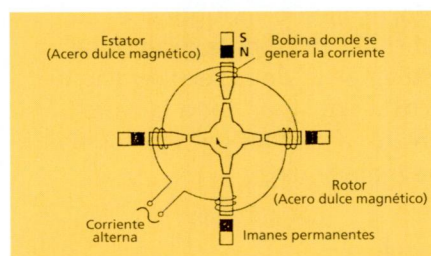

Fig. 6: Esquema del generador de impulsos

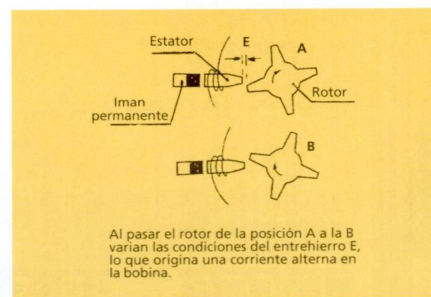

Fig. 7: Encendido transistorizado

El generador magnético de impulsos se sitúa en el mismo de los platinos, en el distribuidor del encendido, como se puede observar en la fig. 5. Las figuras 6 y 7 dan idea de la constitución de este generador, así como de su funcionamiento.

La velocidad de giro del rotor (equivalente a la del motor) origina una corriente alterna de una frecuencia dada para cada régimen del motor. La frecuencia de esta corriente alterna se corresponde al número de chispas por minuto y, por tanto, es equivalen-

te a la velocidad de giro del motor (revoluciones por minuto). Con este sistema, una comprobación del encendido sólo es posible cuando funciona el motor, en consecuencia debe hacerse mediante un «comprobador de encendido».

Precauciones al efectuar reparaciones

No manipular las conexiones

Si se desconectan los bornes de la central electrónica se deben volver a conectar correctamente, de lo contrario en pocos segundos se deteriora la parte electrónica. Si el error se produce en el cable del generador de impulsos, el motor no puede arrancar.

Alto voltaje

En general la potencia de encendido de los sistemas electrónicos es bastante mayor que los convencionales. Es tal la potencia con la que trabajan estos circuitos que «tocar los bornes puede ser mortal». Esto rige tanto para el circuito de baja tensión (circuito primario) como para el de alta (circuito de encendido).

No desplazar los componentes electrónicos

No desplazar ni cambiar de lugar los componentes electrónicos, ya que el fabricante los sitúa en el lugar más idóneo debido a que son muy sensibles a las vibraciones y al calor.

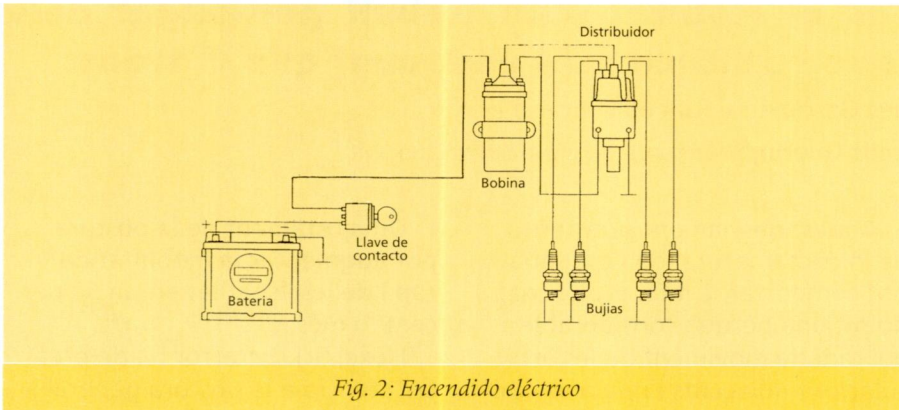

Fig. 2: Encendido eléctrico

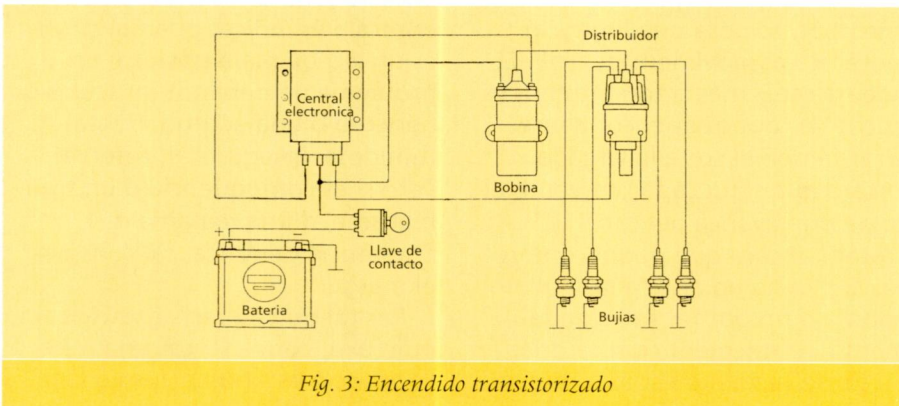

Fig. 3: Encendido transistorizado

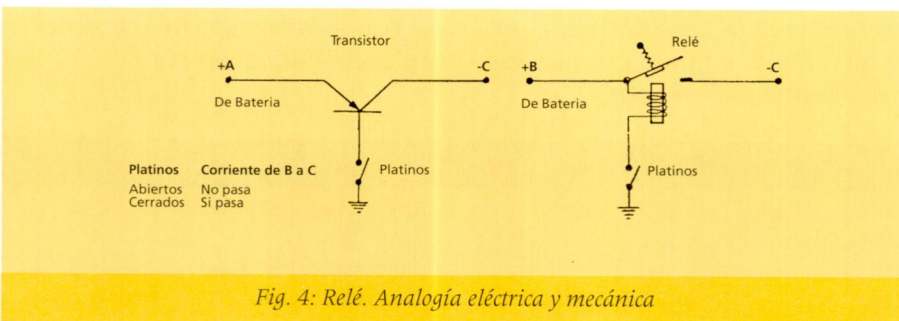

Fig. 4: Relé. Analogía eléctrica y mecánica

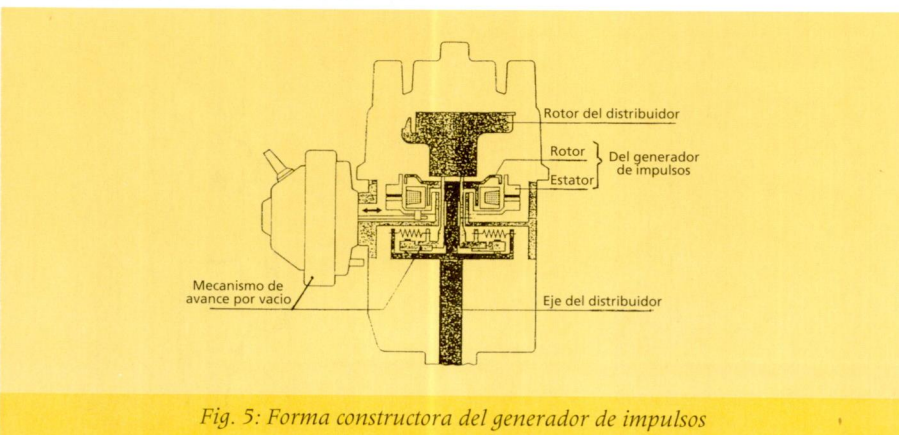

Fig. 5: Forma constructora del generador de impulsos

SERVICIO INYECCION

ANTONIO, s. a.

Motores Reconstruidos
ASYSUM

Cambiamos su motor en 24 horas

**Montajes y cargas de
aire acondicionado**

15% descuento a taxistas y familiares

Roger de Flor, 80
08912 Badalona-Tel.387 94 00

Corregir la cifosi. La cifosi consisteix en l'augment de la convexitat de la columna toràxica, és a dir en el corbament anormal o exagerat de la columna vertebral, i sol venir acompanyada d'un altre defecte: les espatlles, i fins i tot el cap, caiguts endavant. Aquest defecte de postura quasi sempre és el resultat d'un treball perllongat dels braços, que se situen més endavant que el tronc.

Pere Fàbregues Garcia, llicenciat en educació física;

Corinne Vancells Guérin, professora de gimnàstica i aeròbic.

Durant la conducció, la lectura i altres activitats per tal que els braços i les espatlles es mantinguin endavant, la musculatura anterior superior (zona pectoral) es manté en tensió o contracció contínua, mentre la musculatura posterior superior (part alta de l'esquena a l'alçada dels omòplats) es manté relaxada. Per tant, els músculs del davant s'escurcen i els de darrera s'allarguen o es distendeixen i, amb el temps, resulta molt difícil i gairebé impossible tornar a la postura correcta i tornar a situar els omòplats a la seva posició normal.

Aquest defecte de postura es pot prevenir o pal·liar amb la pràctica de determinats exercicis destinats a desenvolupar, escurçar i augmentar el to muscular dels músculs de la zona pectoral, que estan massa tensos.

Aquest desviament progressiu de la corba natural de l'esquena pot comportar, a més, molèsties i dolor, una pèrdua considerable del radi de moviment de les articulacions adjacents i una anquilosi progressiva.

Efectivament, quan s'està encorbat, es posa una limitació mecànica al moviment del coll. El que succeeix més freqüentment és que no es pot girar el coll sense girar també el cos a la vegada. Encara que sigui capaç de veure el cotxe que avança pel carril del costat i encara que pugui comprovar si n'hi ha un altre a la cantonada, no ho pot fer tan ràpidament ni eficaçment com caldria, i no sense certa molèstia. A més, a causa de la tensió causada, els músculs de l'espatlla poden produir dolors a la base del crani, on hi ha moltes terminacions nervioses, i també mals de cap.

Un ajustament de la postura pot augmentar la mobilitat del cap i de les espatlles en un 50 per cent o més.

L'exercici corrector ha de prestar atenció a la postura general i a la musculatura específicament encarregada de tirar els omòplats enrera, i és indicat quan la cifosi és un vici de mala postura, un problema de debilitat muscular o nerviosa o una actitud mental (timidesa, inseguretat, reserva). Però si és conseqüència d'un traumatisme, d'una malaltia o d'herència genètica, cal consultar el metge.

Per tal que aquests exercicis tinguin èxit, convé forçar una mica l'adducció escapular (tensió cap endins, tendència de les espatlles i els omòplats a tocar-se, a acostar-se l'un a l'altre, per tal d'aconseguir una posició erecta).

Tres exercicis correctors

1. Intenti mantenir un objecte lleuger en equilibri damunt del cap. Això l'obligarà a estirar l'esquena i el coll, i a aconseguir la postura correcta.

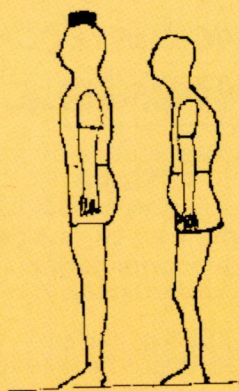

2. Faci rotacions amb els dos braços alhora, lentament i forçant els dos braços a passar per darrera i no pels costats. Faci cinc voltes cap endavant, descansi, i cinc voltes cap endarrera. Repeteixi l'exercici tres vegades.

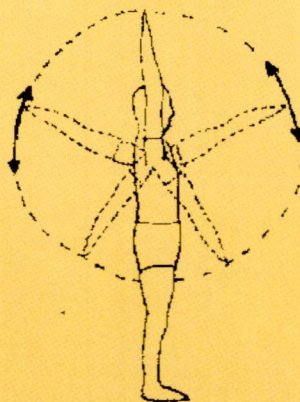

3. Posi's dret amb les mans entrelaçades darrera de l'esquena. Tiri les espatlles cap endarrera i intenti disminuir la distància que hi ha entre aquestes tensant els braços. Mantingui aquesta posició durant cinc segons i relaxi's. Repeteixi l'exercici cinc vegades.



V Congreso de la Confederación Europea del Taxi

Este año la capital italiana fue la sede del 5º Congreso de la Confederación Europea del Taxi, que se celebró los días 25, 26 y 27 de febrero. En esta ocasión los países participantes -Alemania, Bélgica, Chipre, Dinamarca, España, Francia, Grecia, Irlanda e Italia- avanzaron aún más en la idea de trabajar en un frente común europeo con el fin de solucionar los diversos aspectos que preocupan y atañen al sector del taxi.

En el V Congreso, la Confederación Europea del Taxi aprobó la reforma de sus estatutos con el objeto de poder admitir en la misma a todas aquellas federaciones o asociaciones nacionales del taxi reconocidas en cada uno de los países miembros. Esta modificación ha sido aceptada mayoritariamente en Roma ya que se pretende que la CET sea a corto plazo una organización que represente a la mayor parte de trabajadores del taxi y tenga la autoridad suficiente para poder abordar y defender los intereses del sector de forma unitaria ante la Comunidad Europea y otros organismos nacionales e internacionales.

Las federaciones que a partir de 1993 ingresen en la CET tendrán derecho a un voto y las organizaciones fundacionales a dos (uno por el país y otro por la organización).

Asimismo se puso sobre la mesa de discusión de la nueva ejecutiva la posibilidad de que a largo plazo la CET se integre en una gran confederación europea de trabajadores de transportes.



Ejecutiva de la CET en la primera jornada del V Congreso. De izquierda a derecha: Claude Druetz (Bélgica), Miguel Tomás (España), Jean Claude Françon (Francia), Manolis Bantourakis (Grecia).



Miembros de la delegación española durante la celebración del V Congreso de la CET.

A partir de la exposición de la situación y las peticiones del sector en cada uno de los países miembros de la CET se definieron también las líneas de trabajo de ésta para 1993. Entre otros temas, la nueva ejecutiva de la CET deberá analizar y buscar alternativas para que se adopten las medidas oportunas que permitan la abolición del IVA, la regulación del sector, el final de la competencia desleal, las condiciones para la libre circulación del taxi en los diferentes países comunitarios, como ya lo hacen otros transportes colectivos, la formación y reciclaje de los profesionales taxistas y la seguridad en el taxi. Este último tema ya se abordó en otros congresos y, ante la imposibilidad de la CET de actuar directamente, se propuso en el encuentro de Roma impulsar una política informativa y preventiva. En este sentido y como posibles fórmulas para impedir la agresión física de los taxistas en caso de robo, se insistió mucho en la importancia que adquiere el pago con tarjetas de crédito y la aplicación de un sistema de localización, como el que ya se utiliza en varias ciudades europeas. Finalmente, en 1993, se deberá elaborar un estudio comparativo sobre las cargas sociales a las que están sujetos los profesionales taxistas en sus respectivos países.

Destacada participación española

La representación española tuvo una destacada participación. Su portavoz, Iñigo Urruti siguiendo una cita de la comunicación

que Michael Trudel presentó el invierno pasado en el Congreso del Taxi de Montreal que decía «Tres cifras bastan para establecer de forma convincente el rol preponderante del taxi dentro de la red de transporte "24-7-52", cifras que hablan de un medio de transporte que se oferta las 24 horas al día, 7 días por semana y 52 semanas por año», hizo especial hincapié en la flexibilidad y eficacia del taxi como transporte público. A partir de esta reflexión, solicitó a la CET que trabaje para que la CE incluya en el Libro Blanco del Transporte una directiva que manifieste la necesidad de regular el sector, ya que las políticas de liberalización han fracasado en otros países como EE.UU. Asimismo, solicitó que la CET trabaje en la elaboración de una estadística real sobre el número de socios y afiliados de las federaciones de cada país con el objeto de conocer la verdadera representatividad de la CET ante la CE.

Nueva directiva

El representante griego, Manolis Bantourakis, traspasó la presidencia de la CET a Feliciano Santoro, máximo representante de la delegación italiana y secretario nacional de la Confederación Italiana de Sindicatos de Trabajadores (CISL). La vicepresidencia estará a cargo del presidente saliente, Manolis Bantourakis, y el secretariado permanente estará formado por Jean Claude Françon (Francia), Miguel Tomás (España) y Claude Druetz (Bélgica).

Chipre, próxima sede del VI Congreso

Tras la finalización del encuentro europeo de Roma, la delegación de Chipre ofreció su país para la celebración del VI Congreso y, por su parte, Alemania se comprometió a ser el anfitrión de su VII edición.

Cabe decir que este año, la organización del Congreso de Roma estuvo preparada con el máximo esmero. La dificultad que comporta reunir a representantes con seis lenguas diferentes se solucionó con un sistema de traducción simultánea que cubrió las necesidades de todas ellas. El sábado 27, el responsable de tráfico y circulación del ayuntamiento de Roma, Palombi Massimo, recibió a todos los congresistas en la sala de las banderas del palacio Senatorio, sede del ayuntamiento de la capital italiana. Como deferencia, Palombi Massimo ofreció a los presidentes de las delegaciones una reproducción de la estatua de Rómulo y Remo.

Agenda

Exposicions

Joan Miró

Exposició antològica Joan Miró
Fundació Joan Miró
Organitza: Ministerio de Cultura,
Generalitat de Catalunya i Ajunta-
ment de Barcelona.
Preu de les entrades:
dilluns 500 ptes., resta de la
setmana 1.000 ptes.
del 20 d'abril al 31 d'agost.

Mario Merz

Exposició de l'escultor italià
Mario Merz
Fundació Antoni Tàpies
c/ Aragó, 255 - Barcelona
Amb la col.laboració de l'Institut
Italià de Barcelona.

Col.lecció Cordier

Centre Cultural de la Fundació
«la Caixa»
Passeig de Sant Joan,
108 - Barcelona
del 16 d'abril al 30 de maig.

Delicte i Somni, Viena 1900-1930

Sala Catalunya de la Fundació
«la Caixa»
Passeig de Gràcia 2 - Barcelona
del 20 d'abril al 30 de maig.

Escola d'Olot

Sala Sant Jaume de la Fundació
«la Caixa»
Jaume I, 2 - Barcelona
del 22 d'abril al 30 de maig.



I want you to feel the way I do

Jana Sterbak
Sala Montcada de la Fundació
«la Caixa»
Montcada, 14 - Barcelona
del 27 d'abril al 23 de maig.

Música

XVI Festival de Música Antiga

Centre Cultural de la Fundació
«la Caixa»
Passeig de Sant Joan, 108
per a la programació truqueu al
telèfon: 404 61 30
a partir del 20 d'abril.

«Raimon, 30 anys d'Al Vent»

Palau Sant Jordi - Barcelona
dia: 23 d'abril

Les fires d'abril i maig

Fira de Barcelona

Saló de l'Ensenyament
del 19 al 24 d'abril.

Exposalud
del 22 al 25 d'abril.

Informat

del 19 al 24 d'abril.

STIC

Saló Internacional del Turisme
del 22 al 25 d'abril.

Saló de l'Automòbil

del 15 al 23 de maig
Més informació al
telèfon: 423 31 01

Agenda esportiva

XLV Torneig Comte de Godó de Tennis

del 3 a l'11 d'abril
Lloc: Reial Club de Tennis Barcelo-
na
Bosc i Gimpera, 5.

Torneig de Tennis Premi Barcelona

Open Seat
del 19 al 25 d'abril
Centre Municipal de Tennis Vall
d'Hebron
Pg. Vall Hebron, 178-196.

Cursa atlètica mundial simultània Vivicitta'93

dia: 18 d'abril
horari: inici a les 10 h.
Lloc: Parc Esportiu Can Dragó
Agrupació Atlètica Catalunya.
Av. Rasos de Peguera, s/n
Àrea d'Esports de l'Ajuntament
de Barcelona.

Gran Premi d'Espanya de Fórmula 1

Campionat del Món
dia: 9 de maig
Circuit de Catalunya (Montmeló)

12a Festa de la Bicicleta

16 de maig. inici: 11 del matí.
Àrea d'Esports de l'Ajuntament
de Barcelona

Senyor taxista:

*Recordi que un gran nombre de
persones demanen el servei d'un
taxi després d'haver assistit a un
espectacle, una fira o un
esdeveniment esportiu.*

Festa Gran del Taxi'93

Homenatge als taxistes de la promoció 93

Cent cinquanta són els professionals taxistes que han fet 65 anys durant el 1992. Amb l'objecte d'agrair la seva dedicació al servei públic del taxi, l'Àrea Metropolitana de Barcelona i l'Institut Metropolità del Taxi (IMET) els van oferir un sopar-homenatge al restaurant Font del Lleó el passat 23 de març. L'acte va comptar amb la presència de l'alcalde de Barcelona, Pasqual Maragall, i de la seva esposa, Diana Garrigosa. També van ser-hi el president de l'EMT, Joan Torres; el gerent de l'IMET, Joan Laporta; el director de Serveis Tècnics de la mateixa institució, Andreu Nebot; així com els representants dels sindicats i associacions representatives del sector.

Dels 150 taxistes professionals de la promoció 93, 126 són titulars de llicència. D'aquests, quasi els dos terços l'han transferida a un nou titular i, majoritàriament, a persones que no pertanyen al seu entorn familiar més proper.

Taxi, moltes gràcies

L'alcalde de Barcelona es va dirigir als assistents per agrair la tasca desenvolupada per tots els taxistes que enguany deixen la professió i, també, va fer extensiu el seu agraïment i el de la ciutat a tot el sector del taxi pel seu comportament durant els esdeveniments del 92. Finalment va fer un breu esment a la campanya de civisme i urbanitat per millorar la vida ciutadana i conservar l'obra feta, demanant la col.laboració de tot el col.lectiu.

Abans del seu parlament, el president de l'EMT, Joan Torres, va invitar a un membre dels sindicats representatius a prendre la paraula. En nom de tots ells, Dionisio Gràcia Fajardo, secretari general del Sindicat de Treballadors Autònoms de Barcelona, va dirigir unes paraules d'agraïment per l'organització de l'acte i de salutació a tots els taxistes. Per la seva banda, Joan Torres va fer dos precís al sector: que aportin idees a l'Àmbit de la Via Pública de l'Ajuntament de Barcelona per millorar el tràfic a la ciutat i que es denunciïn les

infraccions, ja que és una forma de fer civisme. També va assenyalar que amb la constitució de l'Institut Metropolità del Taxi es millorarà encara més la gestió i administració del sector.

Adéu, amb el bon humor de Jordi LP

Durant el sopar, el senyor Joan Soler i Soler, que ha treballat en el sector des de l'any 1955, és a dir, 37 anys ininterromputs, va ser el taxista escollit per rebre l'homenatge en representació de tots els seus companys. Els cent cinquanta taxistes homenatjats van rebre també un diploma institucional com a reconeixement per haver contribuït a la prestació d'un dels serveis públics més representatius de Barcelona i àrea metropolitana.

La nit va finalitzar amb l'esclatant show de l'humorista Jordi LP, que va fer passar una magnífica estona a tota la sala. Com a punt i final, tothom va ballar amb la bona música i els compassos de l'orquestra Chupi.



L'alcalde Pasqual Maragall i la seva esposa reben la salutació dels representants dels sindicats i associacions representatives del sector, poc abans de començar l'acte.



Joan Soler i Soler, el taxista que va rebre l'homenatge en nom dels seus companys de professió.



Jordi LP va fer passar una bona estona a tothom.

Cinema

Per Emili Bisbal

Dràcula

Dir: **Francis Ford Coppola**

Amb: Gary Oldman, Tony Hopkins i Winona Rider.

Cinemes: Comèdia, Montecarlo, Balmes i Pelai.

Des que Friedrich Murnau va dirigir Nosferatu a principis de segle, la primera versió filmada de Dràcula, la imatge de l'aristocràtic bevedor de sang no havia variat de com la va imaginar aquell director expressionista.

Sigui Bela Lugosi, Christopher Lee o Klaus Kinski, tots eren aproximats des del mateix angle estètic: ungles llargues, ullals retràctils i la coneguda vestimenta compartida per màitres d'hotel i directores de filharmòniques.

Penso que el mèrit més destacat d'aquesta darrera versió és haver canviat part d'aquesta imatge, i sorprèn una mica que el director hagi estat Francis Ford Coppola, qui, exceptuant la primera cinta que va dirigir, sempre tracta personatges més o menys reals, motivats o bé per l'ambició (Tucker), pel deure (Apocalypse Now), o pels diners i el poder (Padrins), i que l'única cosa vermella que beuen és la grosella del tequila Sunrise. Visualment és la més barroca de totes les que s'han fet i la imatge del senyor comte abans esmentada és substituïda per una més propera al faraó d'Aïda, dissenyat per Gustav Klimt.

Qui ha donat aquest «look» al llegendari príncep de les tenebres és la dissenyadora japonesa Eiko Ishioka, qui ja va demostrar la seva originalitat a Mishima.

Les referències més conegudes

d'aquesta història, com el castell, els paisatges desolats, el Londres del segle passat, etc., estan tractades amb una cura especial per l'època en què la va situar Bram Stoker, exceptuant, naturalment, la imatge intemporal del personatge central, que en aquesta és força més camaleònica que no pas un



rat-penat i un senyor ben vestit. La pel·lícula per ella mateixa, seguint les tendències narratives actuals, és com un vídeo-clip de dues hores. Les imatges canvien tan ràpidament que, quan s'acaba, és difícil de recordar cap escena concreta, i les que es recorden més clarament són aquelles que a causa de l'afany publicitari ja hem vist repetidament per la tele. Definitivament, és una bona pel·lícula per passar dues hores veient de què van les tendències estètiques i musicals d'ara, per gaudir d'un Anthony Hopkins (Van Helsing) força distint a Hannibal Lecter, d'un Gary Oldman (Dràcula) més sentimental que Joe Orton i també per recordar que el romanticisme no passa mai de moda. Ara, això sí, aneu al cinema, si us plau.

Llamaradas (vídeo)

Dir: **Ron Howard.**

Amb: Kurt Russel, William Baldwin, Scott Glenn, Donald Sutherland i Robert de Niro.

Música: Hans Zimmer

Que visqui la 17 dels bombers de Chicago!

El pare bomber mort en acte de servei, un fill que va pel mateix camí, i l'altre que li agradaria però està massa cremat. Què passarà? Fins i tot els àngels canten el «The end» d'aquesta èpica cinta

d'herois quotidians que lluiten contra el que ells anomenen «l'animal»: el foc.

Naturalment té una certa dosi d'intriga: Qui és el piròman?, eh, per què ho fa? eh! interessos polítics, etc. etc.

Amb aquests actors es podria haver fet la pel·li de l'any, i van i fan un recull de tòpics i clixés. Un altre dia serà.

Solo en casa (vídeo)

Dir: **Chris Columbus**

Amb: Macaulay Culkin, Joe Pesci i Daniel Stern.

Música: John Williams.

Un nen molt eixerit, solet a casa per Nadal i dos «pispes» que volen deixar la seva família sense patrimoni, i als quals el marrec en qüestió dona una lliçó d'estratègia militar de defensa que sens dubte a après d'en McGyver. Tenint en compte que, juntament amb La Bella i la Bèstia, aquesta és una de les cintes que ha fet més calerets aquest any passat, és fàcil deduir que els adults ens estem infantilitzant un pèl massa en el cinema, i que als nens els encanten les «ramberies», perquè les pel·lis més populars són aquelles amb criatures que es comporten com adults i adults que fan criaturades. Agafeu-la pels nens, si no teniu res a fer, mireu-la.

Los Kray (vídeo)

Dir.: **Peter Medak**

Amb: Gary i Martin Kemp, Tom Bell i altres.

Música: Michael Kanen.

Biografia de dos germans gànsters a l'anglesa, és a dir, sense el glamour de les americanes, però amb el clàssic realisme britànic que fa que una bona estaca faci més por que una metrallera amb bales «Dum-dum».

Al ritme narratiu li manca una mica de coherència perquè abraça diverses èpoques de la vida d'aquests germans per donar més credibilitat al seu comportament adult, però l'ambientació de postguerra a Londres està molt ben definida. No és una pel·lícula per a nens.

Onem...?

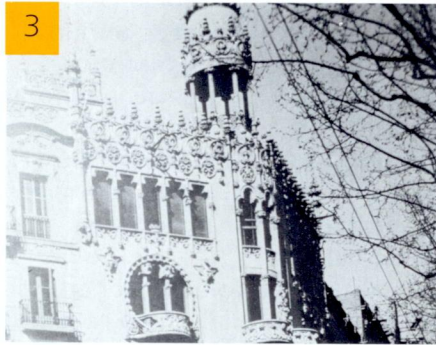

Las respuestas se pueden enviar a la dirección siguiente:
 Revista Taxi, cl 62, núm. 420.
 Zona Franca, 08040 Barcelona.

Atención:
 El ganador recibirá
 10.000 ptas. de premio.



La Tira

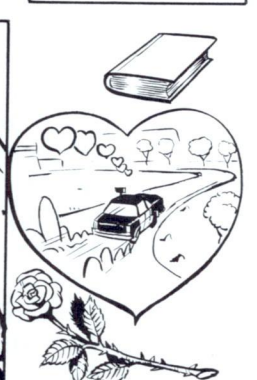
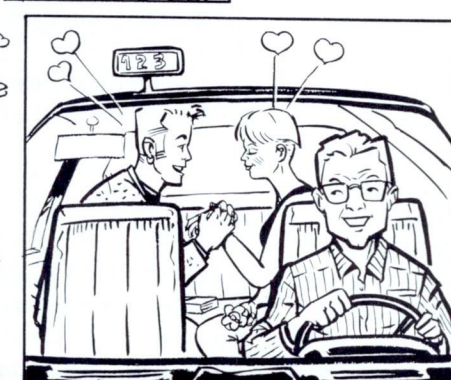
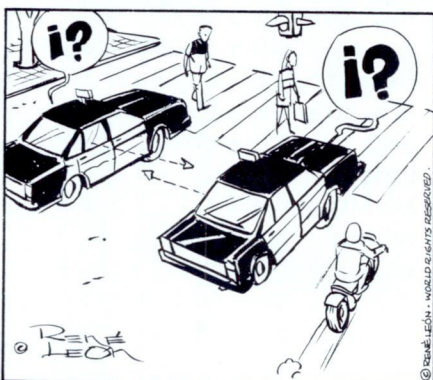
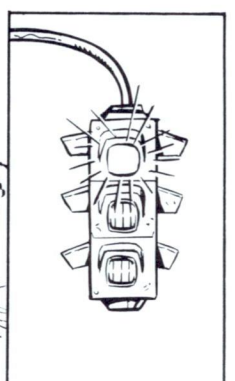



la bústia del taxi

Objectes perduts

Agradeceria al señor taxista que el 24 de diciembre de 1992 recogió a una señora con un niño del consultorio de la Seguridad Social del Passeig Valldaura y los llevó a la calle Tiro 6-8, aproximadamente a las 19 horas, se pusiera en contacto con la señora Collado, teléfono 212 47 21, cualquier día a partir de las 17 horas. La razón aducida por la usuaria es el deseo de recuperar urgentemente unas gafas

especiales con dispositivo para sordos, de color marrón, olvidadas en aquel taxi, que pertenecen a su hijo y le son imprescindibles. Firma: señora Collado.

La señora Cecilia dejó en el interior de un taxi un talego de cuero con una pequeña figurilla de bronce de valor sentimental. La carrera se hizo el 29 de enero entre la Av. del Paral.lel a la c/ Cister (Pg. de Sant Gervasi). La pasajera era venezolana e iba acompañada de dos niñas.

El taxista que realizó esta carrera debe ponerse en contacto con la mencionada señora llamando al teléfono 443 29 90. Barcelona 23/2/93

El pasado 16 de marzo a las 11:45, la señora Matilde Palacios tomó un taxi en la Av. de la Diagonal (altura de IberCaja) para dirigirse a la c/ Calatrava. A causa del tráfico que había en esta zona, el taxista dejó a la mencionada señora en la c/ de les Escoles Pies. Cuando la pasajera abandonó el taxi, el taxista,

aparentemente presionado por la circulación, partió rápidamente sin permitirle recoger su abrigo, haciendo, por tanto, caso omiso de las señales y gritos de la señora Palacios.

El abrigo que la usuaria perdió está valorado en 100.000 ptas., es reversible, de color gris y con solapa blanca.

El taxista referido debe ponerse en contacto con la señora Matilde Palacios a través del teléfono: 973 (27 05 10). Se recompensará. Barcelona, 17 de marzo de 1993.

Agraïments

El proppassat 12 de febrer el taxista José Fernández Berjano núm. de calca 2807 va retornar a aquesta Oficina una cartera amb la documentació d'un subdit colombià que contenia una notable quantitat de divisa estrangera i moneda espanyola.

Passades dues hores es va personar en aquesta oficina el propietari a qui, un cop degudament acreditat, se li va retornar la cartera i els diners. L'esmentat senyor va deixar la corresponent gratificació per al taxista, a qui serà notificat perquè la vingui a recollir.

Des d'aquestes lletres vull transmetre l'agraïment de l'esmentat senyor per l'honradesa d'aquest professional taxista.

Mercè Castany
Cap de l'Oficina de Troballes
Ajuntament de Barcelona.16/2/93

Agradezco al taxista de la licencia nº 6246 la entrega de un sobre que contenía documentación médica de la mutua cuya direc-

ción figuraba en el membrete de la mencionada carta, y que había dejado olvidado en el interior de su automóvil. No tengo otro medio que éste para agradecer su cortesía. Le ruego que acepte mis más expresivas gracias. Personas como él logran que ciudadanos del resto de la Comunidad Europea nos llevemos a casa la mejor de las impresiones de este país.

P.R.Lavezzari
Jaeger Ibérica
Barcelona 19/2/93

La señora Estrella Damasco desea dar las gracias a través de estas líneas al taxista que le devolvió dinero y toda su documentación, que se había dejado olvidada en el interior del taxi. Por favor, ruego que el taxista aludido se ponga en contacto conmigo a través de los teléfonos: 213 28 58 (durante la semana) y al 315 13 79 (los jueves y domingo) Barcelona, 2/3/93

Tot sovint llegeixo queixes i sento parlar malament del col.lectiu de taxistes de l'àrea metropolitana de Barcelona. Avui jo vull escriure aquestes ratlles per demostrar que no tothom actua de la mateixa manera i per agrair de manera especial la professionalitat i amabilitat del conductor taxista que, amb el número de llicència 229, ens va portar el passat 2 de desembre a una amiga i a mi al passeig Marítim de Barcelona. Una vegada finalitzat el recorregut, després de cinc minuts de caminar pel passeig Marítim, aquest senyor ens va localitzar per tornar-nos el canvi de 2.000 ptes. que ens havíem oblidat d'agafar. He de fer constar que no coneixia la nostra intenció de passejar, això vol dir que ens va haver de buscar.

Moltíssimes gràcies :
M^a Rosa Romagosa
Barcelona, 14/1/93.

Agradezco al taxista que tuvo la amabilidad de devolverme el resultado de unos análisis que dejé olvidado en su taxi el día 22 de enero pasado. El recorrido de la carrera fue de la calle Roger de Flor, a la altura de Provença, a mi domicilio particular de la calle Sostres, y se produjo alrededor de las ocho y media de la noche. Lo único que sé de este señor taxista es lo que me explicó durante el trayecto. Comentó que hacía unas tres semanas que tenía la licencia y que había trabajado anteriormente en la empresa Seat. No recuerdo el número de la licencia ni el modelo de coche. Desearía ponerme en contacto con el referido profesional para darle las gracias y gratificarle por la gran amabilidad demostrada. Aprovecho la oportunidad para agradecer a este colectivo en nombre de los usuarios del taxi por contar con personas de gran calidad humana.
Carmen Yago de Gregori
Teléfono 284 46 31.

Col-laboració

El pasado domingo 24 de enero, alrededor de las 4 de la madrugada, mi vehículo, un Ford Fiesta con matrícula B-2632-EX, fue literalmente destrozado por un Renault de color rojo cuando se encontraba aparcado en la esquina de las calles Roselló i Llària. El referido coche se dio posteriormente a la fuga.

Ruego a quien lea esta nota y posea algún tipo de información acerca del vehículo

infractor se ponga en contacto conmigo a través del siguiente teléfono: 453 09 97

Agradezco de antemano cualquier noticia que se me haga llegar.

Juan Vigo Tarrés
Barcelona

Solució Memòmetre 38

- 1.- Pg. de Gràcia 55
- 2.- Martorell
- 3.- Salida 29
- 4.- On puc comprar un plànol de Barcelona?
- 5.- El Prat de Llobregat
- 6.- Plaça Prim.
- 7.- Tecla Sala c/ Josep Tarra-delles
- 8.- Esplugues
- 9.- Castelldefels
- 10.- Can I help you with your bags?

El premio de 10.000 ptas. ha correspondido al taxista Guillermo Blanco, carnet de taxista nº 34.630. Estará a su disposición en el Servei del Taxi de la EMT. c/ 62, número 420, Zona Franca . 08040 Barcelona.

NUEVO SEAT TOLEDO TAXI



SEAT TOLEDO TAXI, en sus 2 versiones 1.8i GL y 1.9TD GL, es el único del mercado dotado con equipamiento adicional de serie especialmente diseñado para el uso diario del taxi.

EQUIPAMIENTO ADICIONAL:

Motor 12 V. 380 A (64-AH).

Alternador 65 A

Asiento conductor reforzado.

Interruptor de luz interior en el tablero.

Instalación para taxímetro electrónico

módulo.

- Cenicero en ambas puertas posteriores.

- Rueda de repuesto idéntica a dotación.

- Suspensión reforzada.

- Cables de embrague y acelerador reforzados.

AHORA 14% DESCUENTO SOBRE PRECIO FRANCO FABRICA

Sr. TAXISTA Premiamos su fidelidad a nuestra marca. Si Vd. es propietario de un SEAT **LE DESCONTAMOS 100.000 PTS.** al comprar su nuevo TOLEDO TAXI.

SEAT
Grupo Volkswagen

Auto Fuber

Badajoz, 52 (Poble Nou) - 08005 BARCELONA - T. 485 00 49 - Fax 485 37 08

ABIERTO AL MEDIODÍA



Bar, Restaurant, Pizzeria Especialidades Cubanas

Ambiente familiar

- *Desayunos*
- *Menú del mediodía*
- *Cenas*

Festivos cerrado

Amargós, 13 (entre Condal y Montsio) Barcelona - Tel. 302 00 36

RECAMBIOS TAXI-AUTO^{SL}



ACCESORIOS

RECAMBIOS EN GENERAL AL SERVICIO DEL TAXI

Central: Castillejos, 306 - 08025 Barcelona
Tel. 236 04 00 - Fax 236 04 05

Cartellá, 189 - 08031 Barcelona - Tel. 357 44 54

CLINICA DEL AUTOMOVIL, S. A. REPARACION GENERAL

AMIGO TAXISTA

Tenemos la solución para que conducir su coche le sea más cómodo

- **ADAPTAMOS EMBRAGUES AUTOMATICOS PARA CUALQUIER TIPO DE AUTOMOVIL**

CONSULTAR PRECIOS
POSIBILIDAD DE FINANCIACION

MONMANY, 11 - 08012 BARCELONA - TEL. 213 25 55

Distribuidor Oficial I.M. GUIDOSIMPLEX



NEUMATICOS Hnos. ROJAS

y



ESPECIALIDAD EN:

FENÓMETRO • EQUILIBRADO DE RUEDAS
(DINÁMICO Y ESTÁTICO)
COMPROBACIÓN ELECTRÓNICA DE SUSPENSIÓN

C/Aragón, 138 Tel. 453 37 32

C/Hernán Cortés, 17 Tel. 231 78 07

C/Valencia, 561 Tel. 232 64 17

SQUASH BOWLING FRONTONES

K.18

FRONTONES CASTELLDEFELS, S.A.
P.º España, 57 - Tel. 665 29 00 - 08860 CASTELLDEFELS

Sres. TAXISTAS

En el Km. 18 de la Autovia de Castelldefells, tiene su centro deportivo para ponerse en forma.

**1ª visita 50% de descuento y
25% en lo sucesivo.**

Posibilidad de inscribirse en las ligas del centro.

Horario de juego de 8 a 17 horas.

Romabell, s.a.

Taller de reparación de automóviles
siempre al servicio del

TAXI



Pº. Universal, 9-13 - 08031 BARCELONA
Tel. 427 13 54

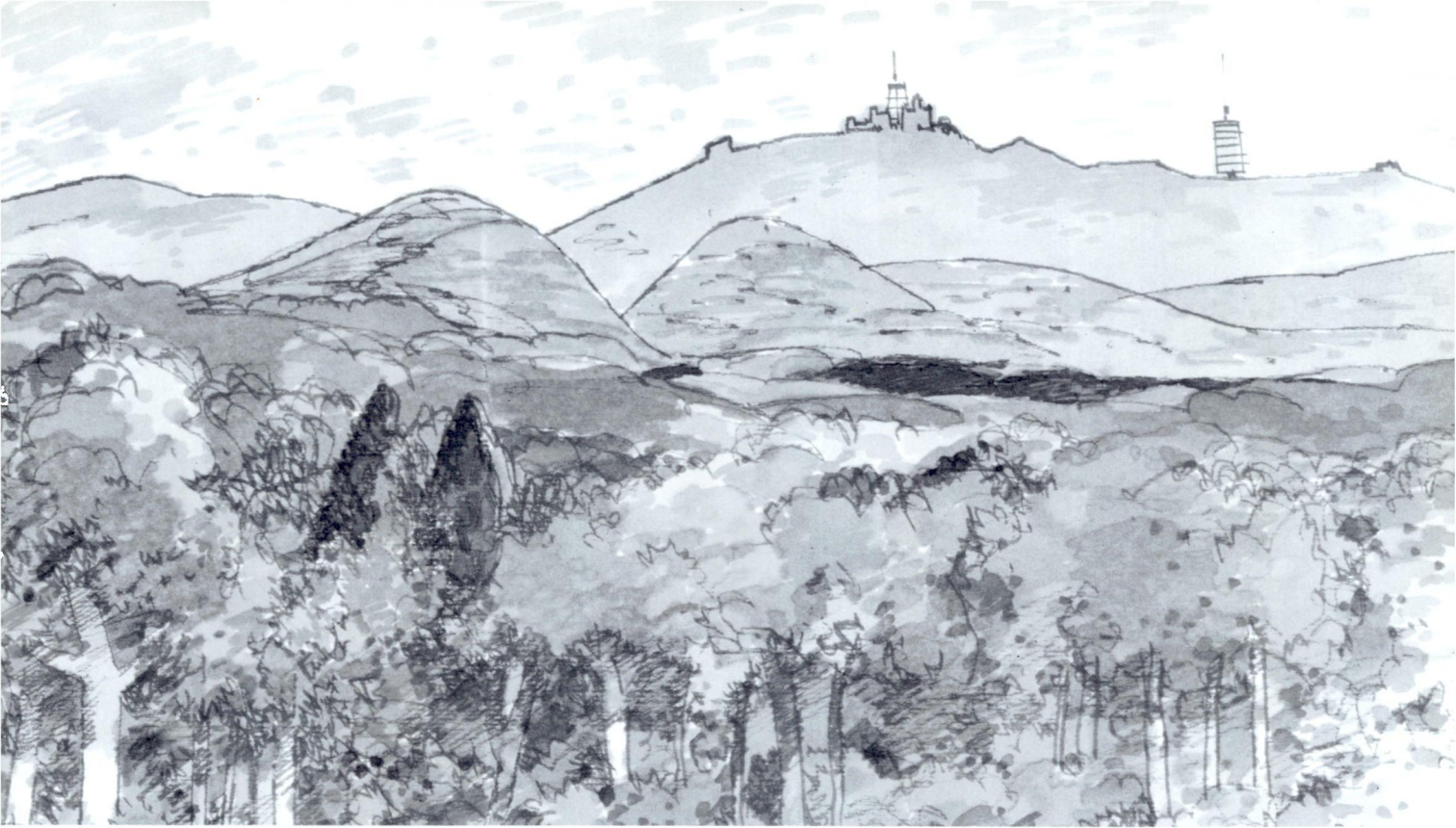

El lado bueno de las cosas

En el lado bueno de la sierra de Collserola, en Cerdanyola, se está creando la Zona Residencial Canaletes: **viviendas de protección oficial y de precio tasado construidas con la máxima exigencia y en una situación envidiable, orientadas hacia el sur, frente al gran parque de Collserola.**

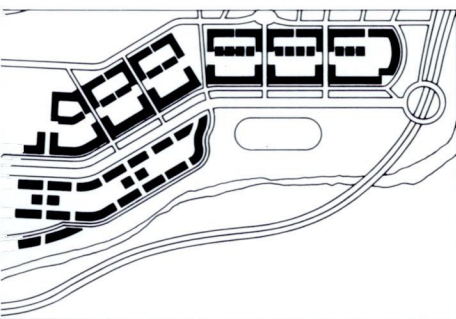

La mejor alternativa al mejor precio.

La Zona Residencial Canaletes, junto a la A18 (gratuita), es la mejor alternativa para



todas las parejas y familias que buscan una vivienda de calidad en una zona residencial bien comunicada.

Calidad de vida.

Para disfrutar del lado bueno de las cosas, todas las viviendas contarán con garaje y zonas de jardín privado. Las 820 viviendas de Protección Oficial serán exteriores. Las 350 de Precio Tasado serán edificios de planta baja y dos pisos y limitarán con el Parque de Canaletes.



La urbanización contará con una zona comercial, a lo largo de la vía principal. La zona es próxima a dos centros

de BUP, escuelas de EGB y centros deportivos públicos y privados.



Si desea más información, llámenos.

ZONA RESIDENCIAL
CANALETES
CERDANYOLA

580 17 84



Àrea metropolitana de Barcelona

Gestiona

IMPSOL



Ajuntament de
Cerdanyola del Vallès

Citas de negocios.

1993

Fira de Barcelona
le ofrece este año 37 citas
de negocios.
37 Salones Monográficos
que le permitirán conectar
con la demanda nacional e
internacional de los
diferentes sectores
económicos.
Consulte sus citas en el
calendario.
Para hacer negocios tiene
todo un año por delante.

ALIMENTACION

- **TECNOALIMENTARIA**
Salón Internacional para la
Industria Alimentaria. 25 - 29
Enero
- **TECNOCARNICA**
Salón Internacional para la
Industria Cárnica y Afines. 10 - 14
Noviembre

ARTICULOS DE REGALO

- **BCN REGAL**
Sector del Regalo Informal
de Exphogar. 22 - 25
Enero
- **EXPOHOGAR**
Salón Internacional del Regalo y
Artículos para el Hogar. 25 - 29
Septiembre

AUTOMOVIL

- **AUTOMOVIL**
Salón Internacional del
Automóvil, Vehículo Industrial
y Motocicleta. 15 - 23
Mayo
- **Mercado del Vehículo
de Ocasión.** Noviembre -
Diciembre

CONSTRUCCION

- **CONSTRUMAT**
Salón Internacional de la
Construcción. 29 Marzo
3 Abril

CULTURAL

- **XVII Salón de Anticuarios en
Barcelona.** 6 - 14
Marzo
- **Saló de l'Ensenyament.** 19 - 24
Abril
- **31 Festival de la Infancia
y de la Juventud.** 26 Diciembre
4 Enero 94
- **LIBER**
Salón Internacional del Libro. 22 - 26
Junio

DEPORTE Y SALUD

- **SPORT**
Salón Internacional del Deporte. 11 - 14
Marzo
- **EXPOSALUD**
Salón de la Salud, la vida en
forma y los productos
naturales. 22 - 25
Abril
- **NIVALIA**
Ocio en la Nieve. 25 - 28
Noviembre

EQUIPAMIENTO

- **HISPACK**
Salón Internacional del Envase
y Embalaje. 25 - 29
Enero

INFORMATICA

- **INFORMAT**
Salón Internacional de la
Informática. 19 - 24
Abril

- **MOSTRA TEJIDOS**
Primavera/Verano 94. 27 - 30
Marzo
- **MOSTRA TEJIDOS**
Otoño/Invierno 94-95. 16 - 19
Octubre
- **EXPOPELL**
Salón de la Moda de
Marroquinería, Viaje,
Complementos del Vestir,
Maquinaria y Materiales Afines. Octubre
- **NOVIAESPAÑA**
Salón de la Moda en Trajes
de Novia, Comunidad, Ceremonia
y Complementos. 17 - 20
Septiembre

NAUTICA

- **32 Salón Náutico
Internacional.** 27 Noviembre
5 Diciembre

QUIMICA

- **EXPOQUIMIA**
Feria Técnica de la Química
Aplicada. 19 - 23
Octubre
- **EQUIPLAST**
Máquinas, Equipos, Moldes para
Plástico y Caucho. 19 - 23
Octubre

SONIDO E IMAGEN

- **SONIMAGFOTO**
Salón Internacional de la
Fotografía. 24 - 29
Septiembre

TURISMO

- **SITC**
Salón Internacional del Turismo
en Cataluña. 22 - 25
Abril

OTROS SECTORES

- **EXPOMINER**
Bolsa Exposición de Minerales
y Fósiles. 5 - 7
Noviembre
- **GRAPHISPAG**
Salón Internacional de las Artes
Gráficas. 26 Febrero
4 Marzo
- **EXPOAVIGA**
Salón Internacional de la Técnica
Avícola y Ganadera. 9 - 12
Noviembre
- **SIZOO**
Salón Internacional de la
Zootecnia. 9 - 12
Noviembre
- **MERCASEGURO**
Salón Internacional del Sector
del Seguro. Noviembre
- **FIRESTIU**
Festival de Cultura Popular 17 - 20
Junio

JOYERIA

- **BARNAJOYA**
Salón Internacional de la
Joyería, Relojería, Platería,
Maquinaria y Afines. 25 - 29
Septiembre

MODA

- **PIELES PAÑA**
Salón Internacional de la Moda
en Ante, Nappa y «Double Face». 5 - 8
Febrero
- **GAUDI HOMBRE**
Salón Internacional de
Prêt-à-porter y accesorios
de Hombre. 18 - 20
Enero
- **GAUDI HOMBRE**
Salón Internacional de
Prêt-à-porter y accesorios
de Hombre. 12 - 14
Julio
- **MUJER GAUDI**
Salón Internacional de
Prêt-à-porter y accesorios
de Mujer. 13 - 15
Febrero
- **MUJER GAUDI**
Salón Internacional de
Prêt-à-porter y accesorios
de Mujer. 18 - 20
Septiembre



Fira de Barcelona

El máximo exponente.