



Manual d'identitat corporativa

## **6.A Flotes vehicles estàndard**

- Flota institucional AMB**
- Autobús metropolità**
- Taxi**
- Parcs**
- Platges**
- Espais Fluvials**
- Deixalleria mòbil**

## Índex

6.A.1	Aplicació de la imatge en el parc mòbil institucional AMB .....	3
6.A.2	Autobús metropolitana.....	6
6.A.2.1	Mida de la marca .....	6
6.A.2.2	Situació dels diferents logotips.....	7
6.A.2.3	Relació de mides d'operadors amb la marca AMB ...	8
6.A.3	Taxi .....	14
6.A.3.1	Aplicació de logotip i numeració a la porta .....	15
6.A.3.2	Aplicació de logotip i numeració al maleter.....	16
6.A.4	Flota Parcs .....	17
6.A.4.1	Aplicació de la imatge.....	17
6.A.4.2	Relació de mida d'altres empreses amb la marca AMB Parcs .....	18
6.A.5	Flota Platges .....	25
6.A.5.1	Aplicació de la imatge.....	25
6.A.5.2	Relació de mida d'altres empreses amb la marca AMB Platges .....	26
6.A.6	Flota Espais Fluvials.....	33
6.A.6.1	Aplicació de la imatge.....	33
6.A.6.2	Relació de mida d'altres empreses amb la marca AMB Espais Fluvials.....	34
6.A.7	Deixalleria mòbil.....	36

## 6.A Flotes vehicles estàndard

### 6.A.1 Aplicació de la imatge en el parc mòbil institucional AMB

Els vehicles de la flota AMB seran generalment blancs i portaran el logotip en la seva versió a color. La ubicació del logotip és a les portes davanteres, centrat i en la meitat

superior. Si la porta té elements que poden interferir amb l'aplicació, es pot redistribuir l'altura. La mida serà d'entre 7 i 10 cm, depenent de l'ample del logotip apli-

cat i la mida de la porta. Els mitjans d'impressió que s'aconsellen són la retolació amb adhesius transferibles o la serigrafia sobre planxa.

Aplicació versió logotip institucional.

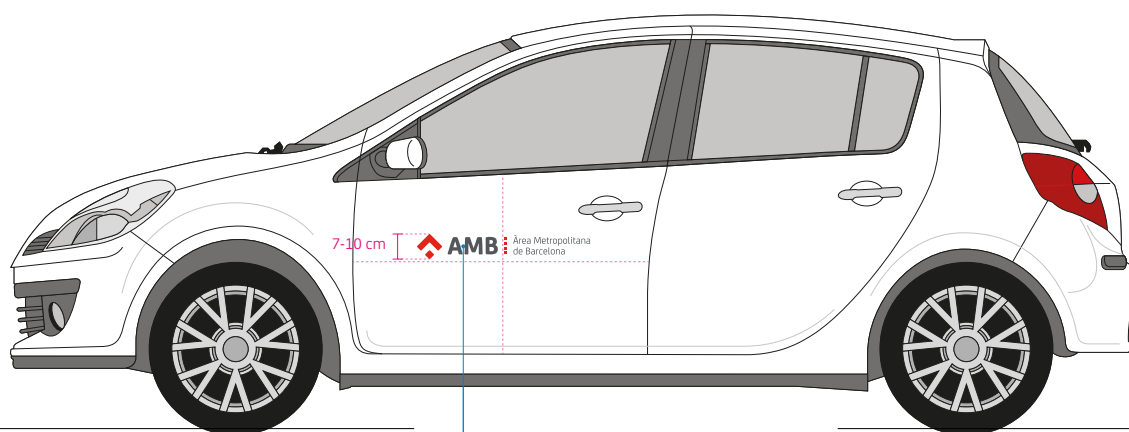

Versió a color del logotip  
Centrat i a la meitat superior de la porta

Aplicació versió logotip institució (IMPSOL, IMET, AMB INFORMACIÓ).

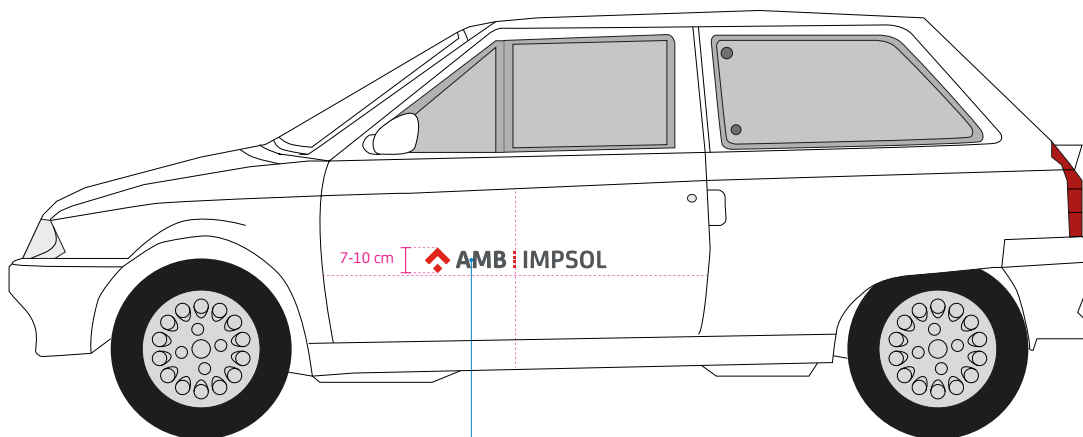

Versió a color del logotip  
Centrat i a la meitat superior de la porta

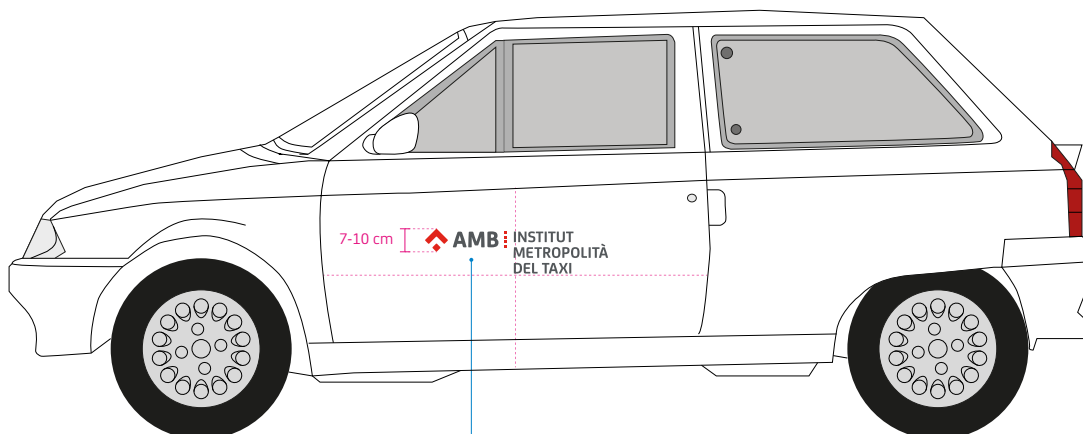

Versió a color del logotip  
Centrat i a la meitat superior de la porta

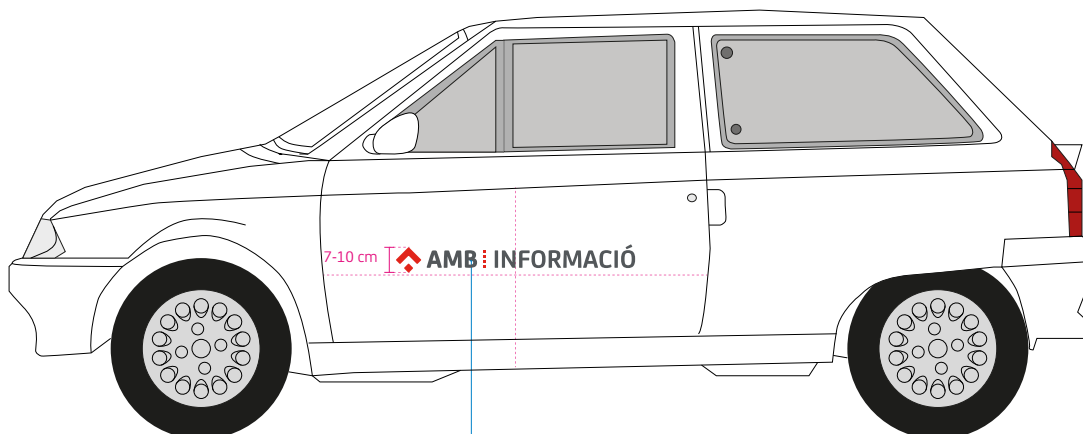

Versió a color del logotip  
Centrat i a la meitat superior de la porta

Aplicació versió logotip àmbit d'acció.

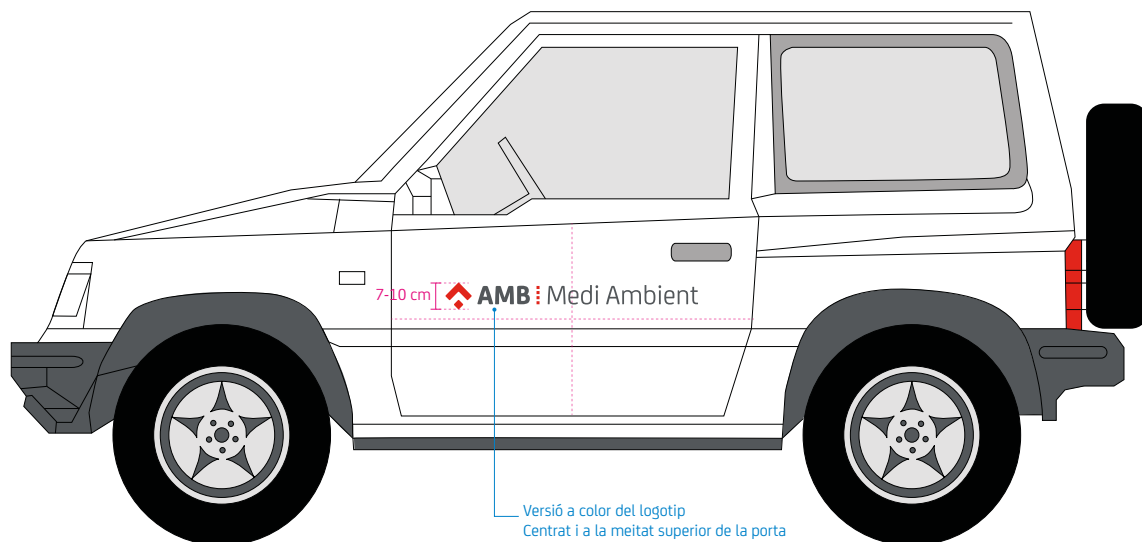

Aplicació versió logotip serveis.

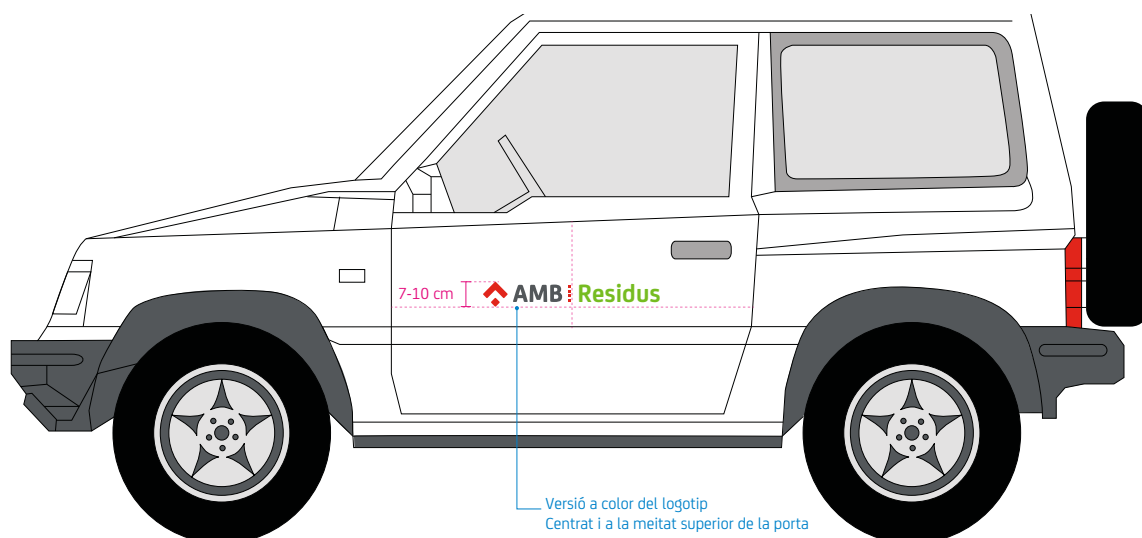

Exemple Nissan Navara



## 6.A.2 Autobús metropolità

Normativa d'implementació dels vinils de la nova marca AMB i les marques dels operadors en la xarxa d'autobusos metropolitans.

### 6.A.2.1 Mida de la marca

Unifiquem la mida del vinil de la marca per a tots els models d'autobús. L'alçada de la marca serà de 13 cm. La llargada, proporcional a l'alçada.

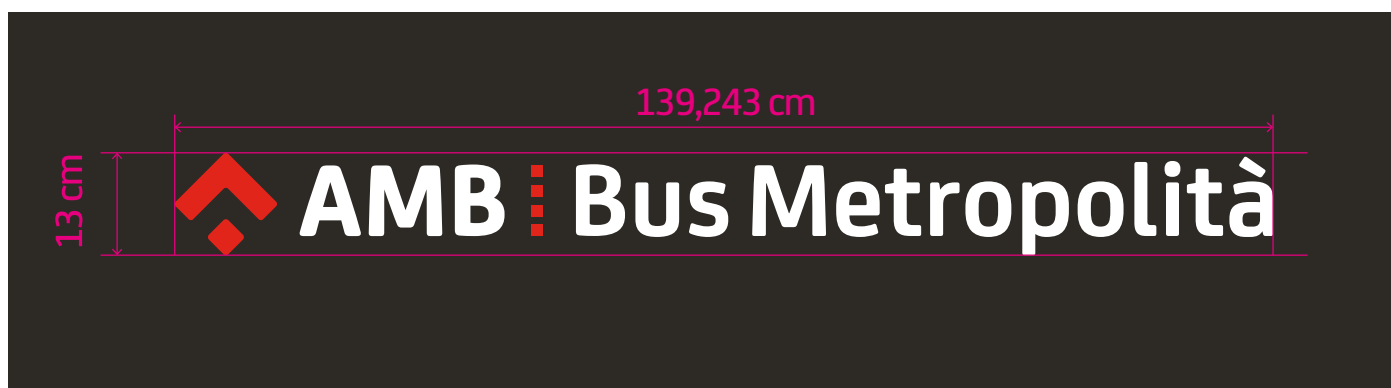

### 6.A.2.2 Situació dels diferents logotips

Per norma general col·locarem el logotip de l'operador a la franja superior a sobre la porta d'entrada de l'autobús.

El logotip d'AMB Bus Metropolità anirà centrat sobre la porta de sortida (central).

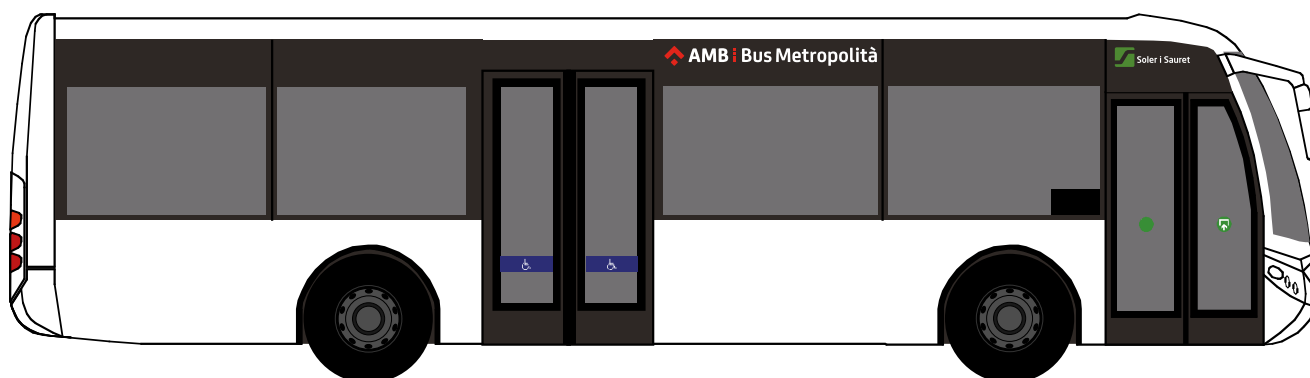
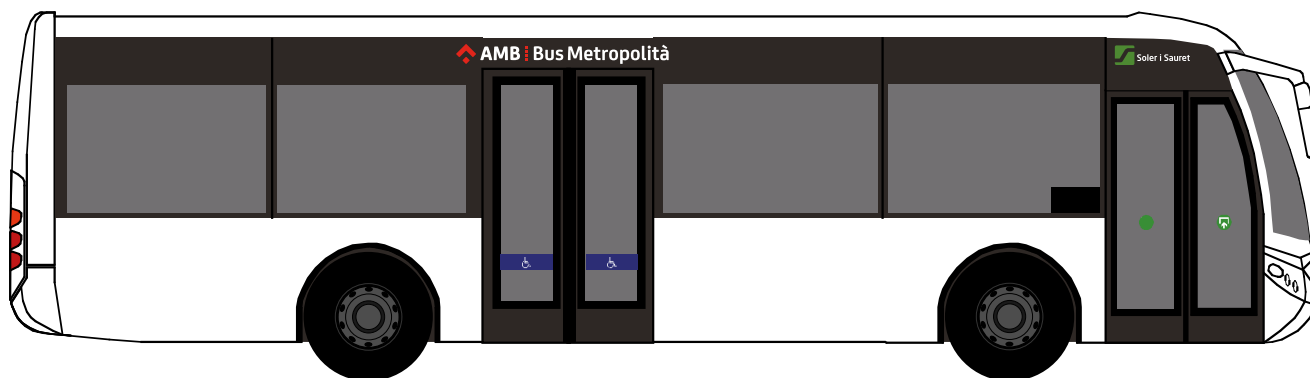

Si el model d'autobús no permet centrar el logotip d'AMB Bus Metropolità el desplaçarem cap a la dreta.

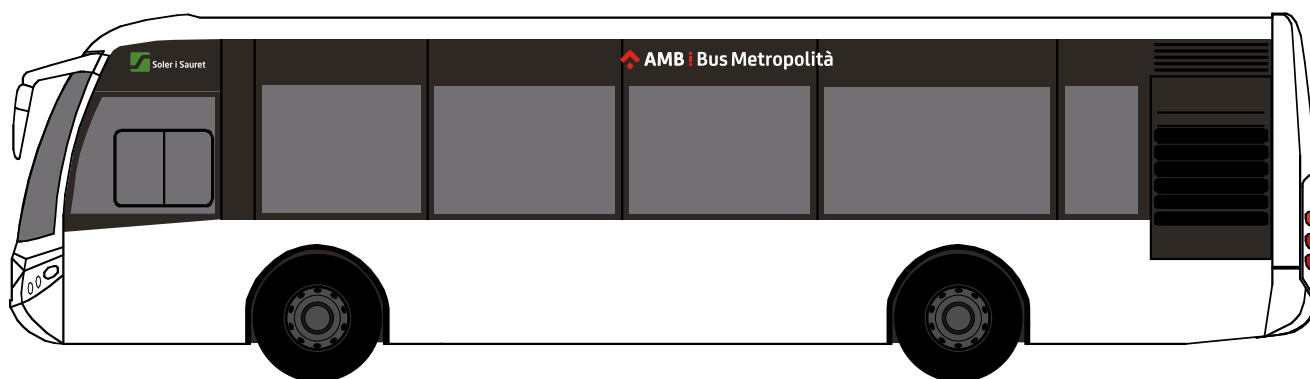

Els logotips, tant de l'operador com de l'AMB, aniran a la mateixa posició en els dos laterals.

*Sempre que algun model d'autobús (per construcció del vehicle) no permeti aquesta implementació, consultar amb el Departament de Comunicació de l'AMB per validar ajustaments de mides.*

**6.A.2.3 Relació de mides d'operadors amb la marca AMB**

La mida de la marca de l'operador està relacionada proporcionalment amb la marca de l'AMB. A continuació s'especifiquen les diferents relacions i mides per a cada operador.

TMB







Transports  
Metropolitans  
de Barcelona



13 cm

Transports  
Metropolitans  
de Barcelona

TUSGSAL

13 cm

BAIXBUS



Baixbus  
Rosanbus, SL



13 cm

Baixbus  
Rosanbus, SL

SOLER I SAURET

 **AMB** Bus Metropolità

 Soler i Sauret

13 cm

 Soler i Sauret

TCC authosa

 **AMB** Bus Metropolità

 **TCC**  
authosa

13 cm

 **TCC**  
authosa

Exemples d'aplicació de la marca a diferents autobusos

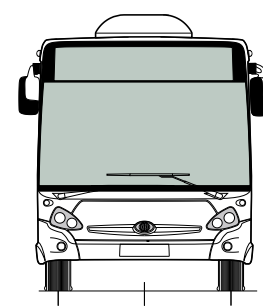
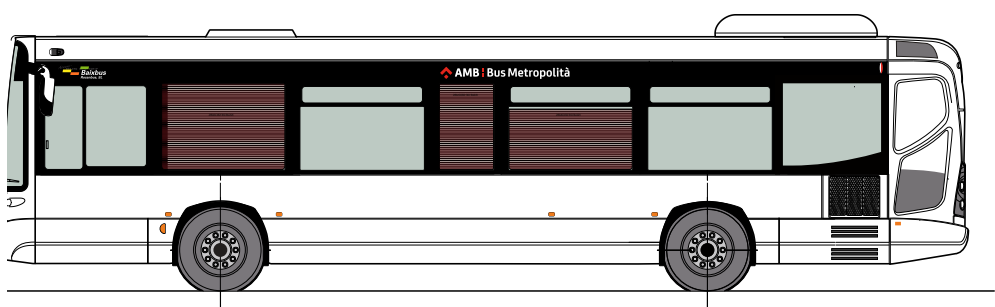
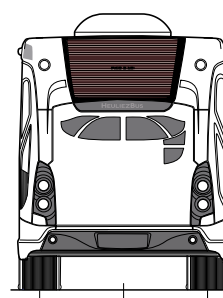
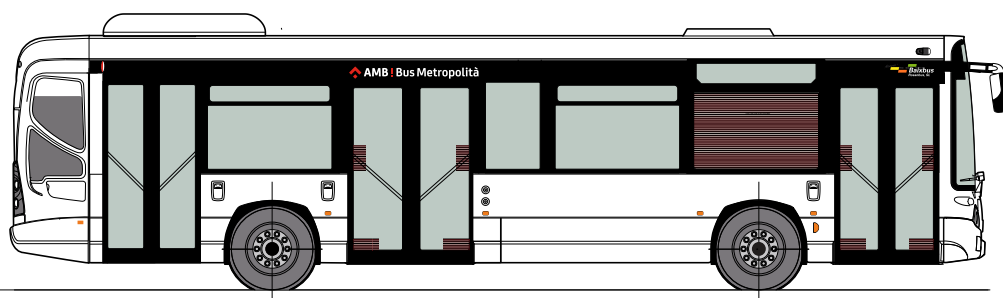
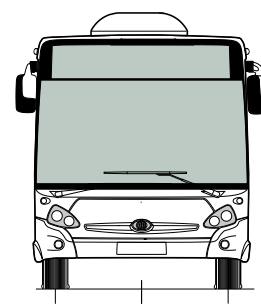
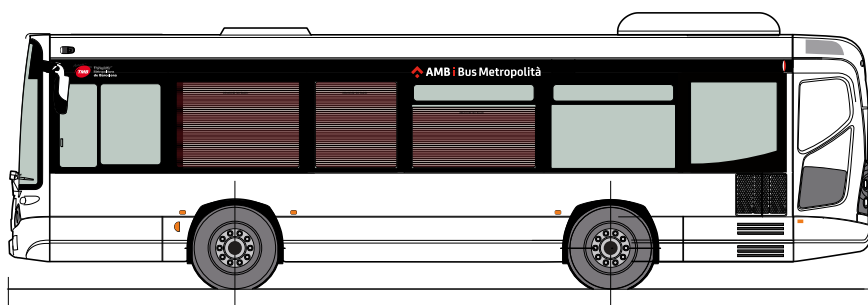
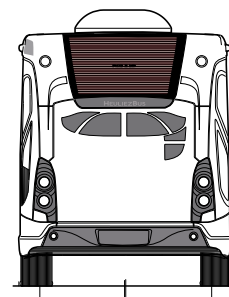
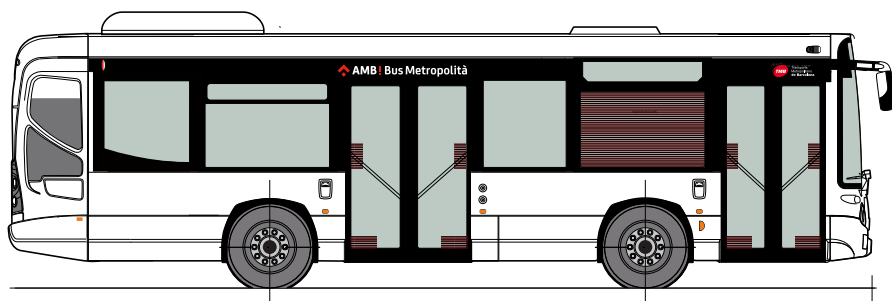

Exemples d'aplicació de la marca a diferents autobusos

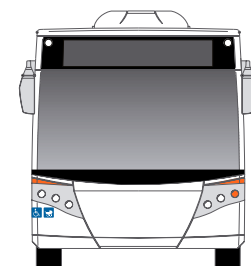
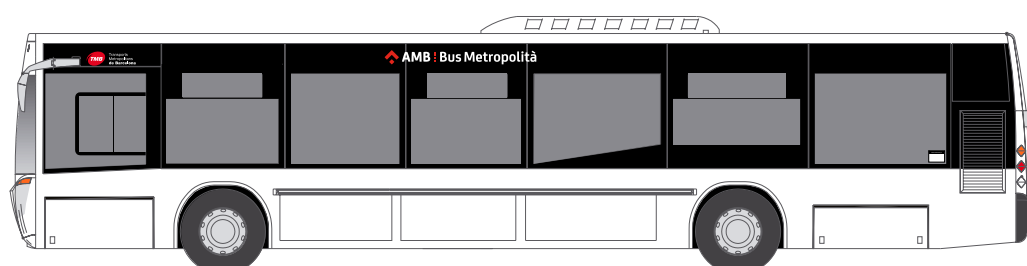
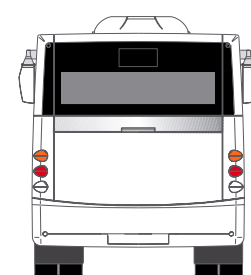
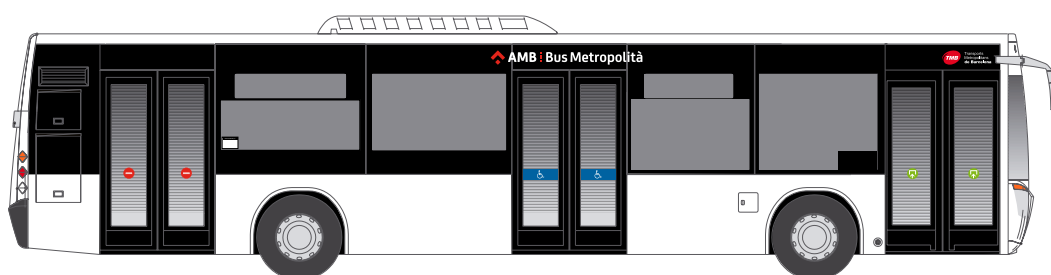
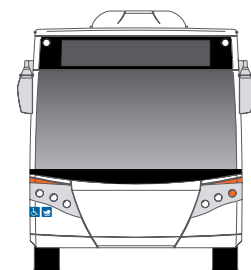
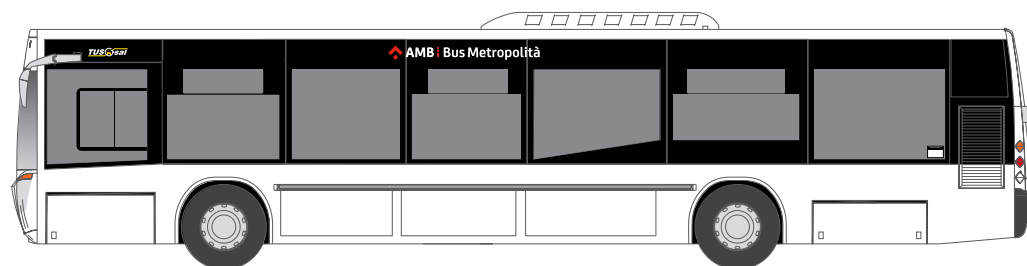
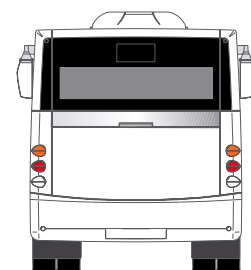
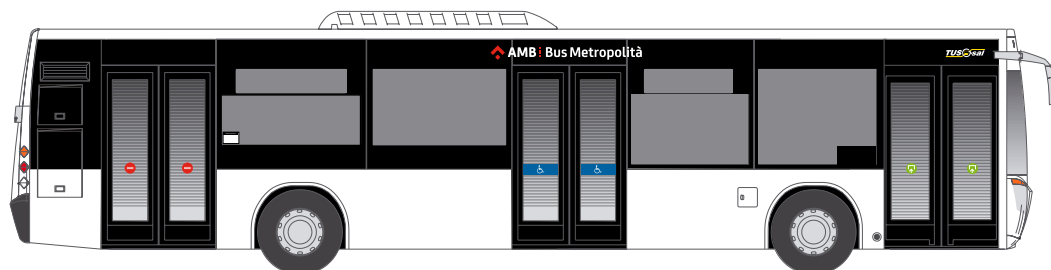

Exemples d'aplicació de la marca a diferents autobusos

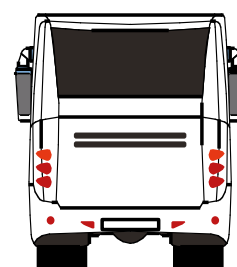
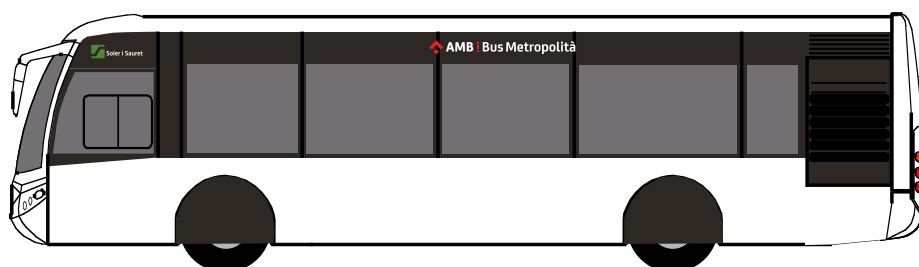
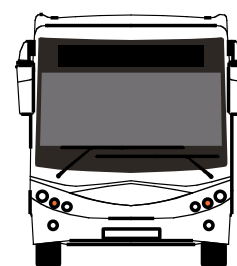
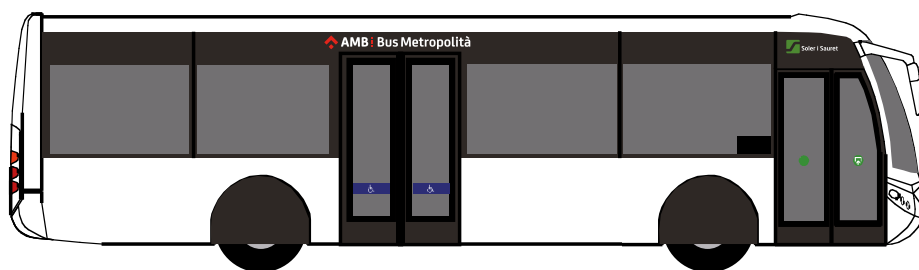
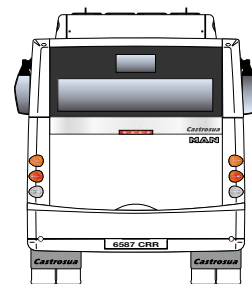
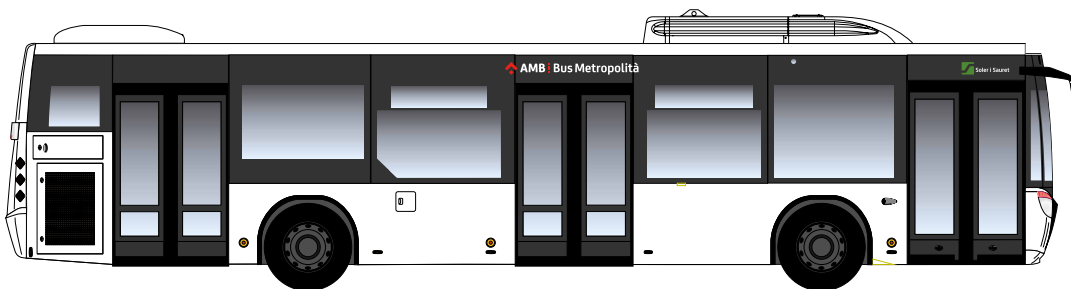
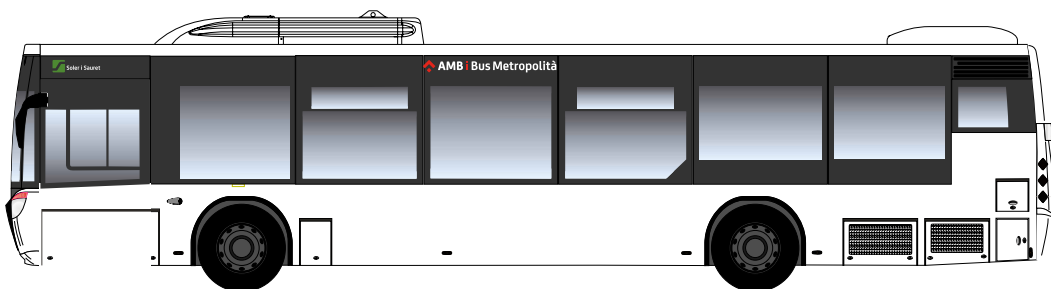

Exemples d'aplicació de la marca a diferents autobusos



### 6.A.3 Taxi

La flota de taxis porta el logotip d'AMB Taxi i el número de llicència a les dues portes laterals posteriors.

Al maleter s'hi aplica el dia de descans setmanal, el logotip AMB i el número de llicència.

Exemple porta lateral (turisme)

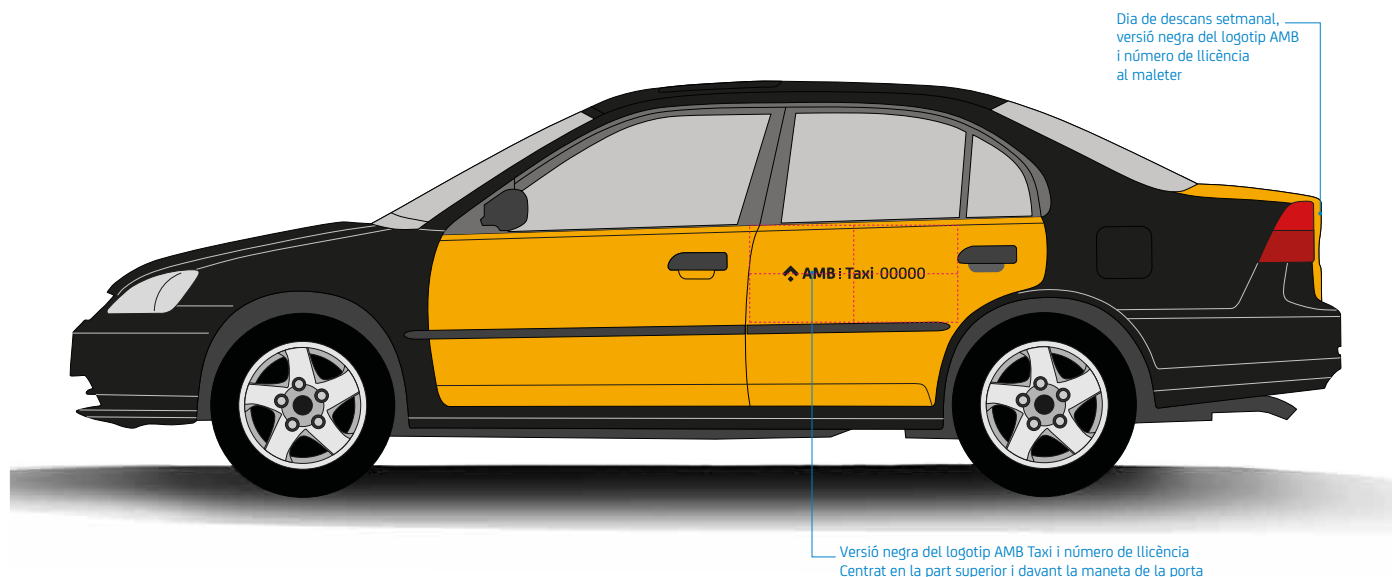

Exemple porta lateral lliscant (monovolum o furgoneta)

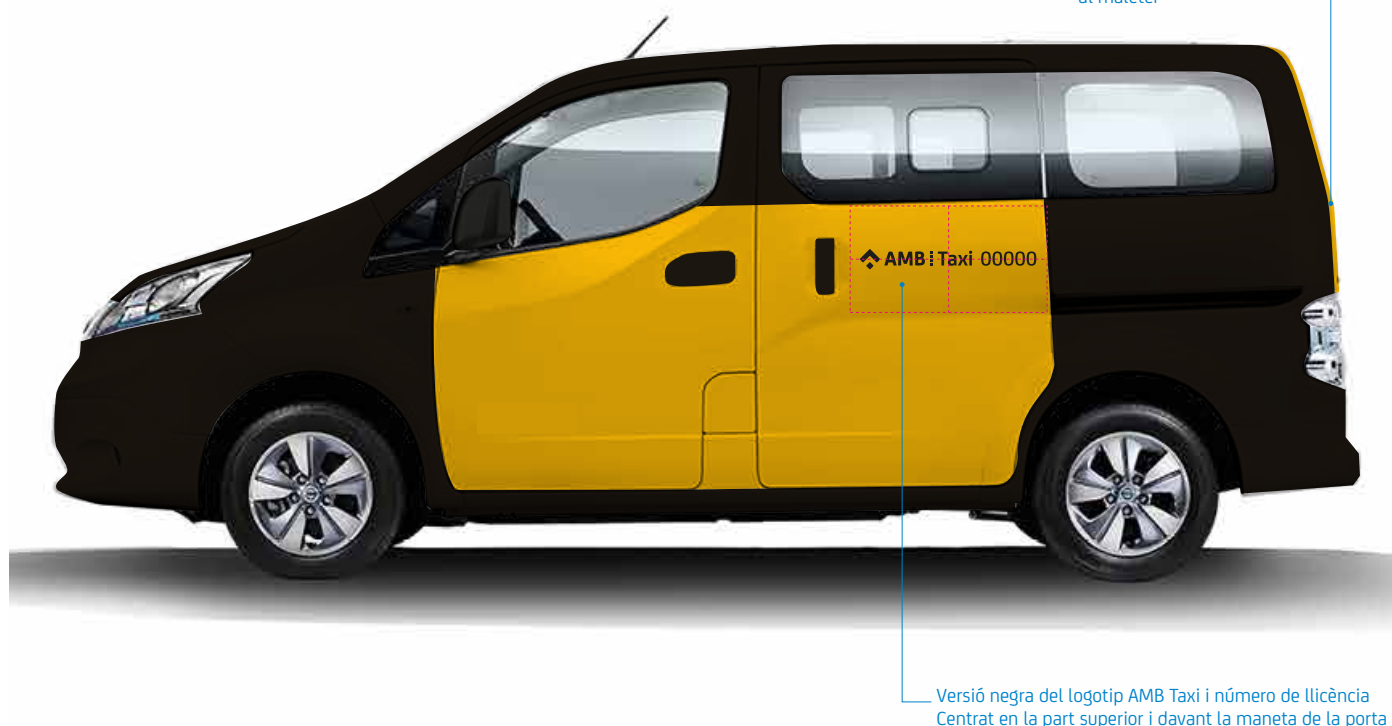

**6.A.3.1 Aplicació de logotip i numeració a la porta**



Exemple d'aplicació a la porta lateral



6.A.3.2 Aplicació de logotip i numeració al maleter

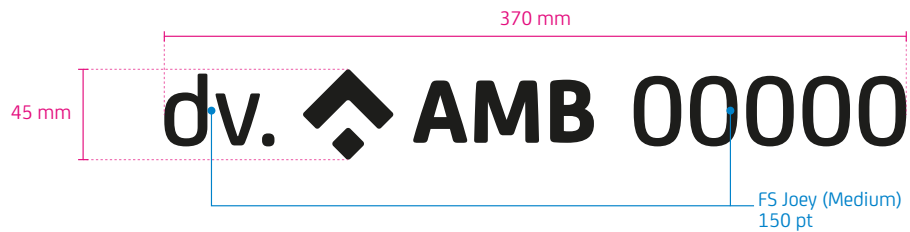

dl. dt. dc. dj. dv.

Exemple d'aplicació al maleter



**6.A.4 Flota Parcs**

**6.A.4.1 Aplicació de la imatge**

S'aplicarà el logotip en la seva versió a color, ubicat a les portes davanteres, centrat i en la meitat superior. Si la porta té elements que

poden interferir amb l'aplicació, es pot redistribuir l'altura. La mida serà d'entre 7 i 10 cm d'alt, depenent de la mida de la porta.

Els mitjans d'impressió que s'aconsellen són la retolació amb adhesius transferibles o la serigrafia sobre planxa.

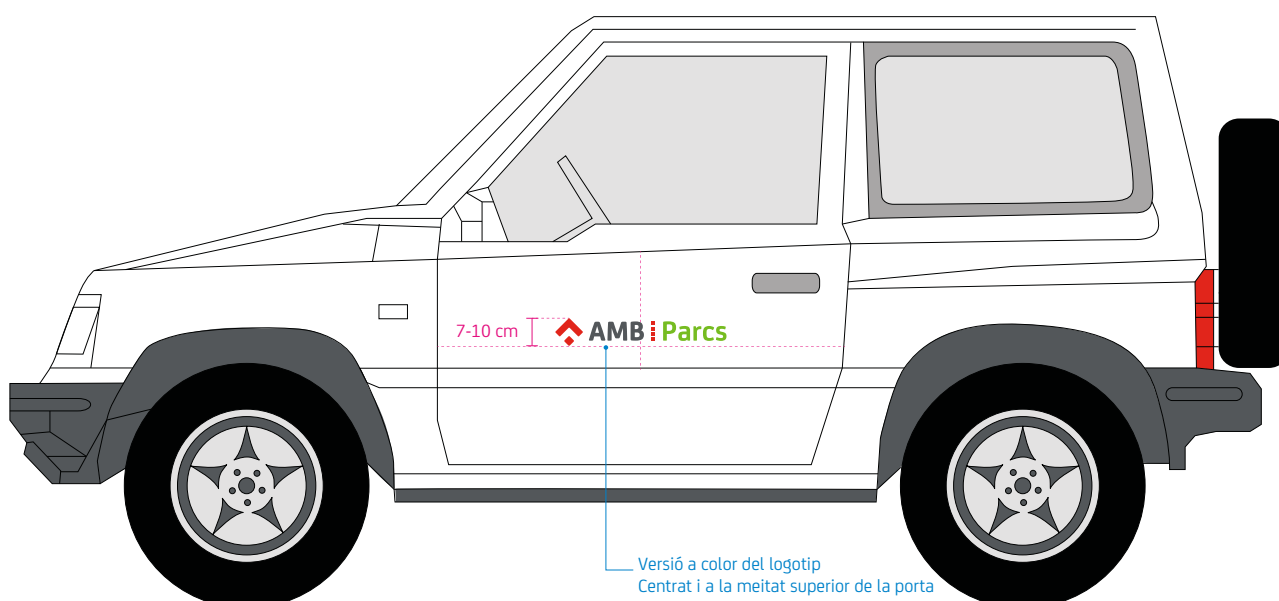
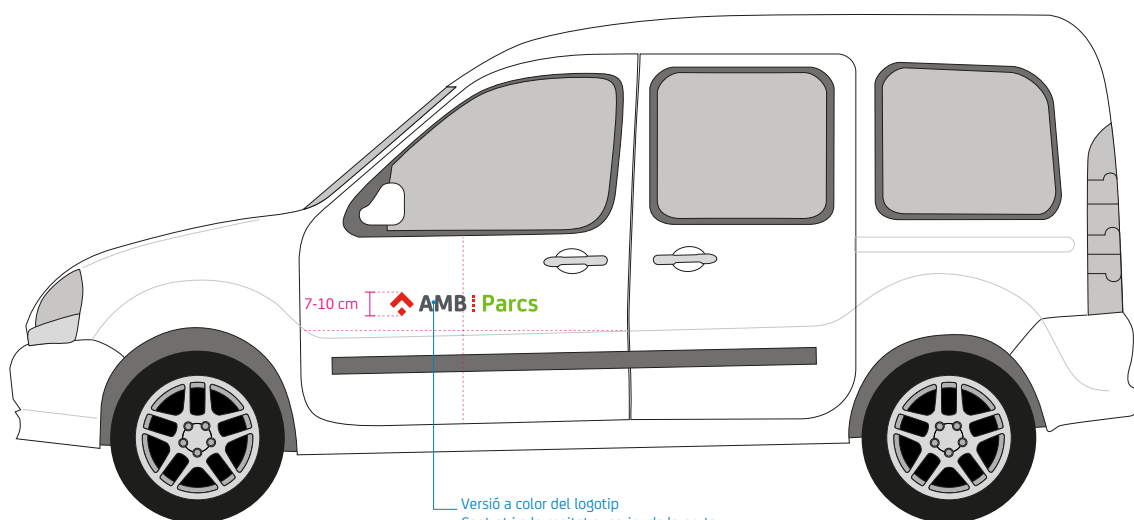

### 6.A.4.2 Relació de mida d'altres empreses amb la marca AMB Parcs

Aplicació color



Aplicació sobre fons verd



Aplicació color



Aplicació sobre fons verd



Aplicació color



Aplicació sobre fons verd



Exemples d'aplicacions FERROVIAL

NISSAN ATLEON 210

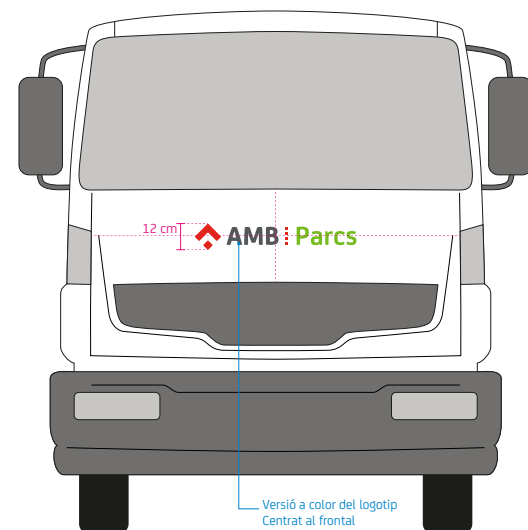
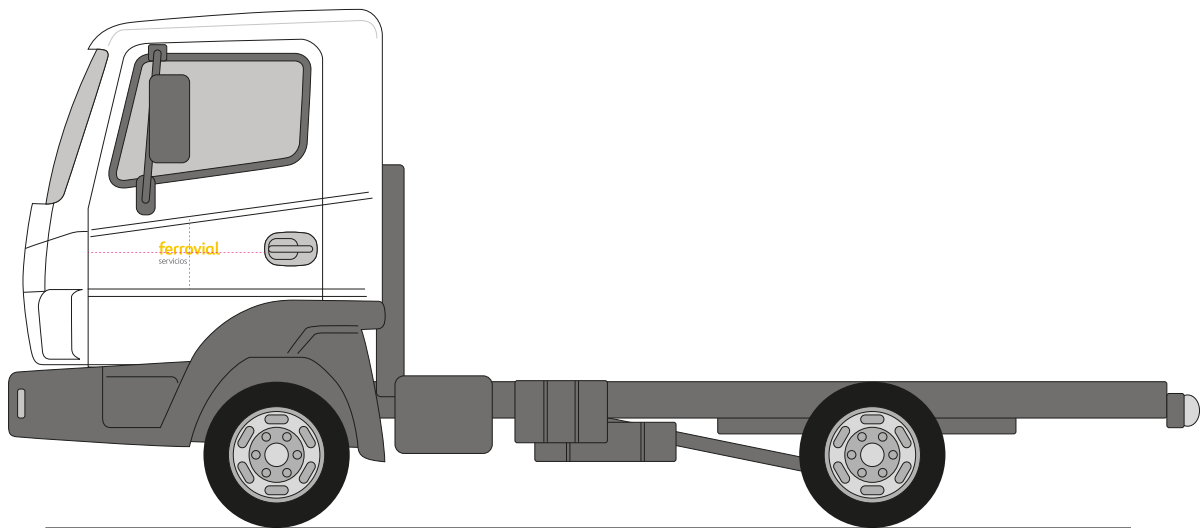

NISSAN CABSTAR

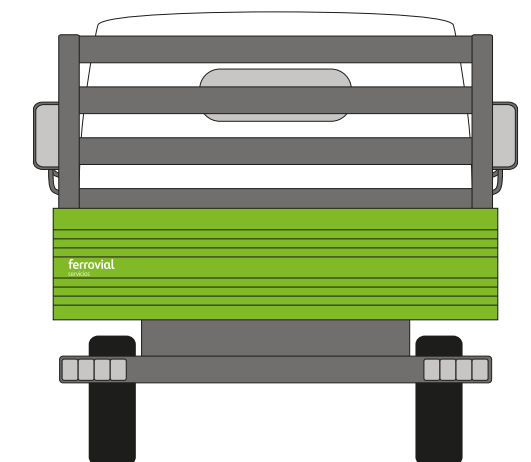
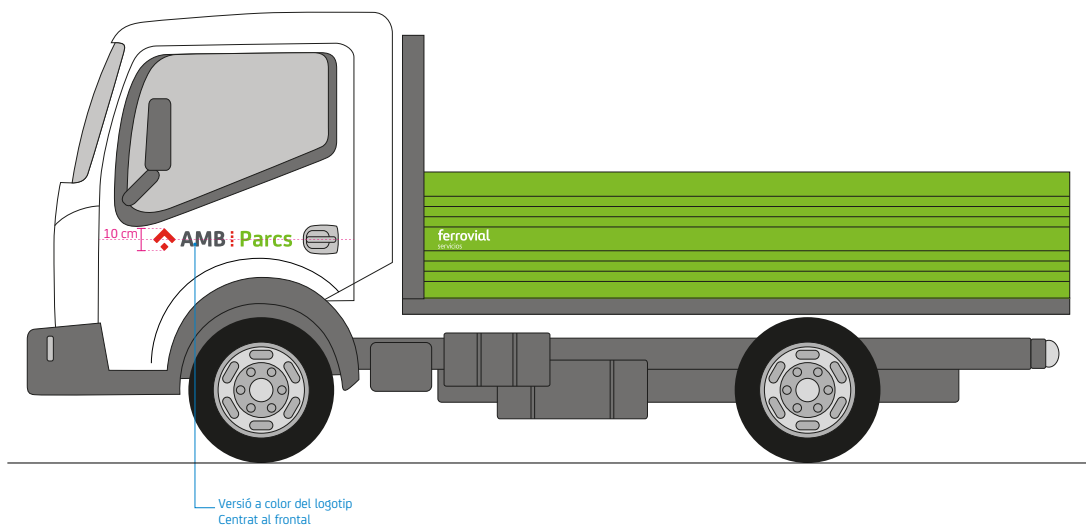

NISSAN IVECO DAILY

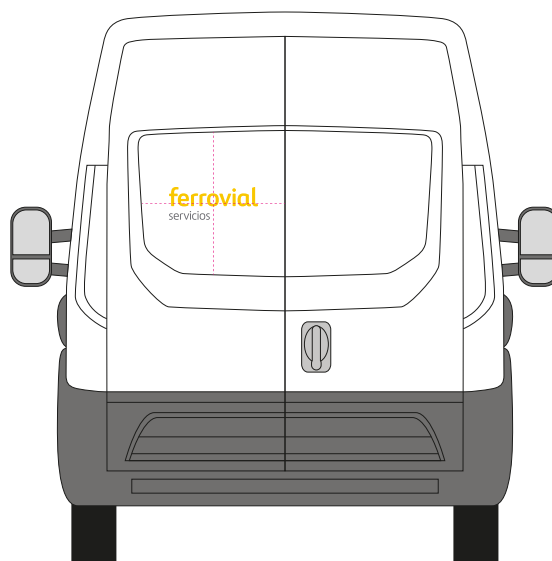
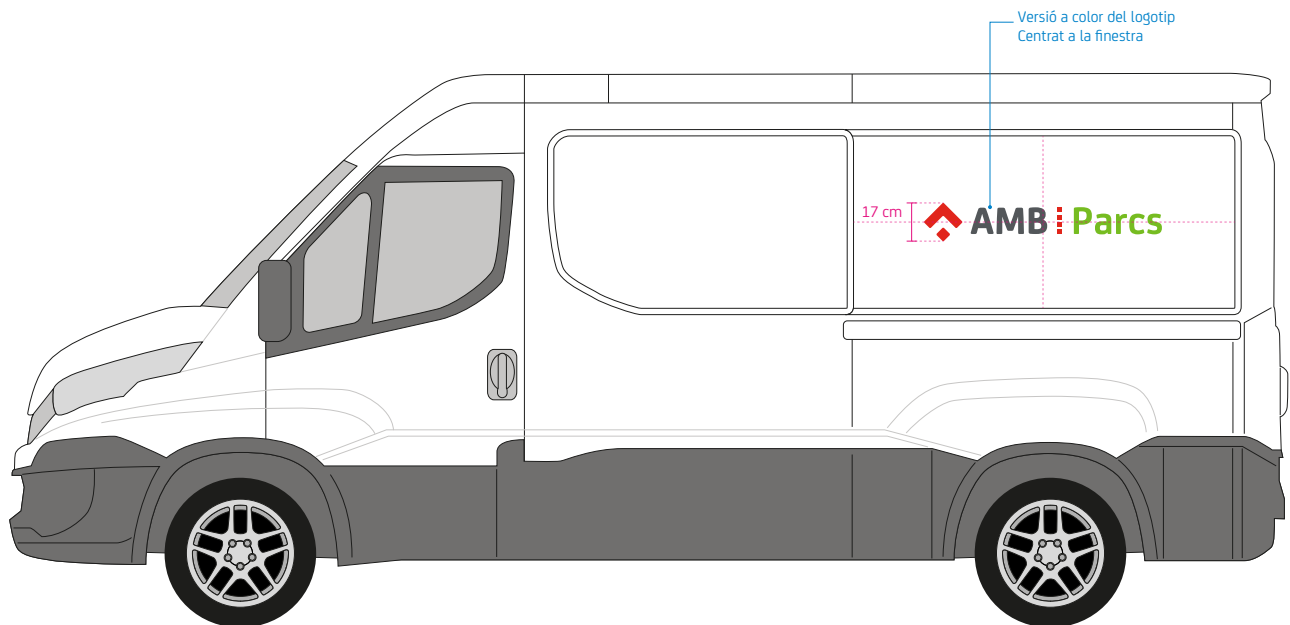

Exemples d'aplicacions d'Urbaser

Mercedes Atego 14Tn (bifuel)



Exemples d'aplicacions UTE Manteniment espais singulars

NISSAN ATLEON 210

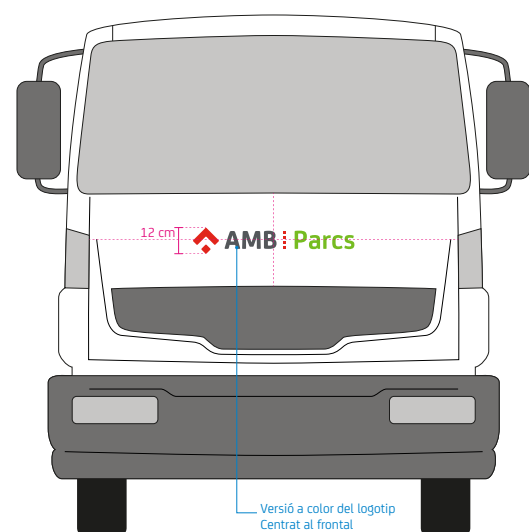
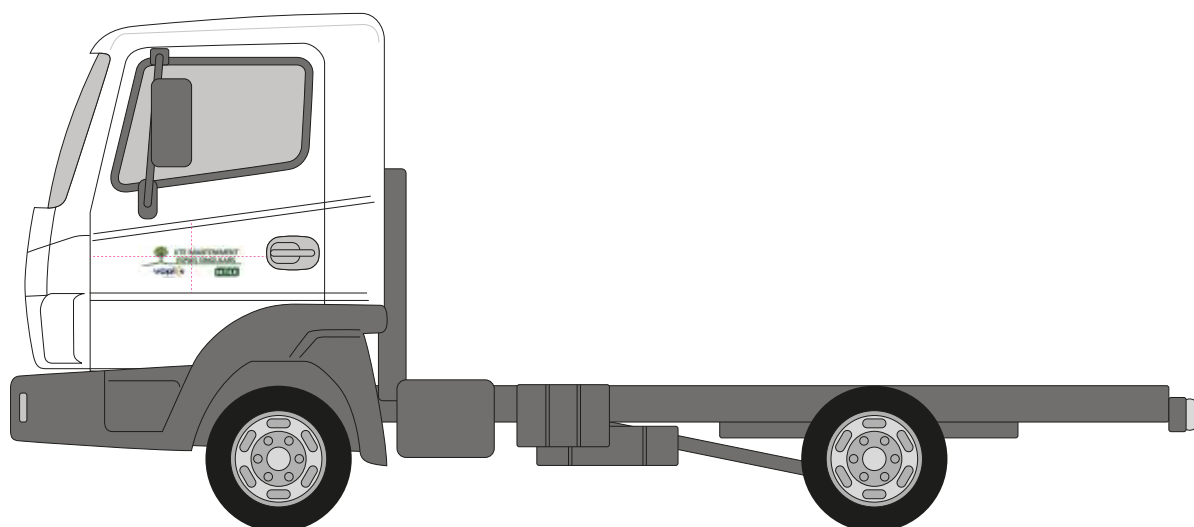

NISSAN IVECO DAILY

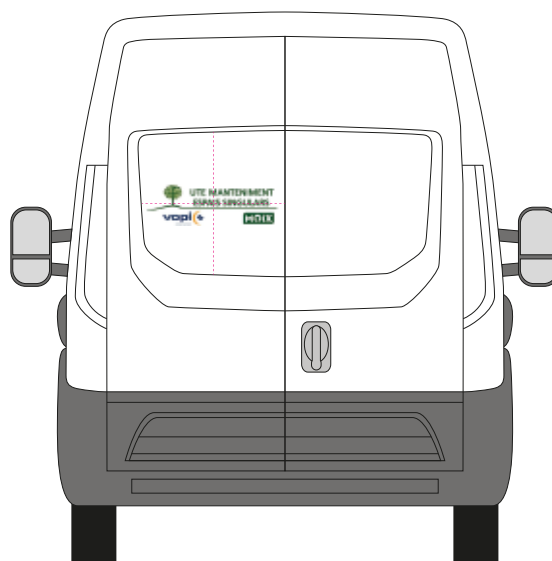
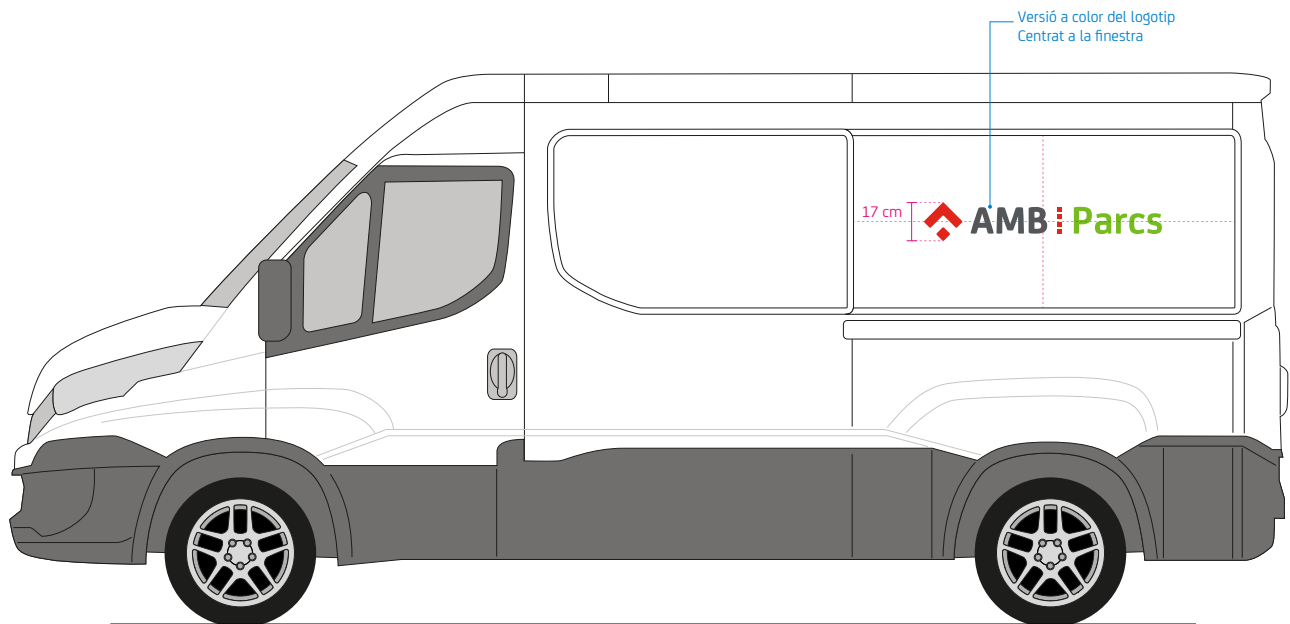

## 6.A.5 Flota Platges

### 6.A.5.1 Aplicació de la imatge

S'aplicarà el logotip en la seva versió a color, ubicat a les portes davanteres, centrat i en la meitat superior. Si la porta té elements que poden interferir amb l'aplicació, es pot redistribuir l'altura.

La mida serà d'entre 7 i 10 cm d'alt, depenent de la mida de la porta. Els mitjans d'impressió que s'aconsellen són la retolació amb adhesius transferibles o la serigrafia sobre planxa.

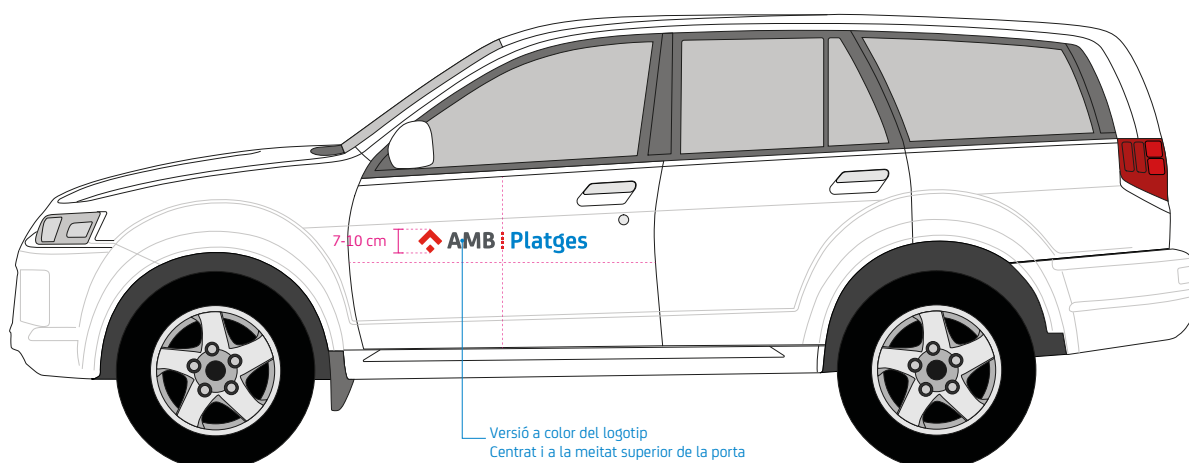

Alguns vehicles de Platges, a més de portar el logotip, tenen algun element pintat del color blau oficial (Pantone Process Blue C).

Les marques que vagin sobre aquestes zones s'aplicaran en color blanc.

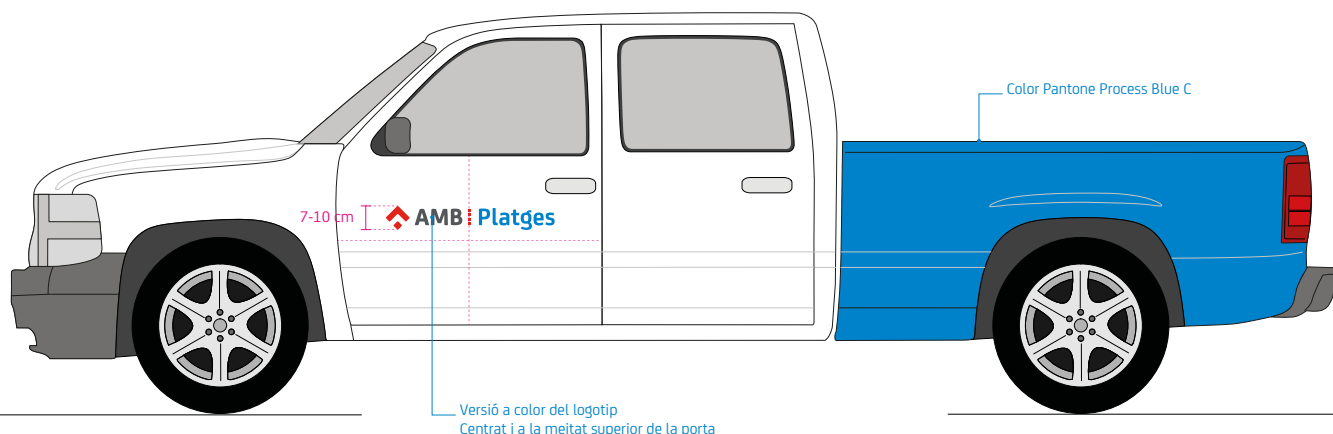

Exemple Nissan Navara



### 6.A.5.2 Relació de mida d'altres empreses amb la marca AMB Platges

Aplicació color



Aplicació sobre fons blau



Aplicació color



Aplicació sobre fons blau



Exemples d'aplicacions FCC

Toyota Hilux



Tractors: Case IH Maxxum 140, New Holland T6 175.



Garbells: Kässbohrer BT 2800, Canicas T230



IVECO 150 EW

20 cm  **AMB** 



10 cm  **AMB | Platges**



Exemples d'aplicacions Innova Coptalia

Toyota Hilux



Tractors: JCB

10 cm  **AMB** 



## 6.A.6 Flota Espais Fluvials

### 6.A.6.1 Aplicació de la imatge

S'aplicarà el logotip en la seva versió a color, ubicat a les portes davanteres, centrat i en la meitat superior. Si la porta té elements que poden interferir amb l'aplicació, es pot redistribuir l'altura.

La mida serà d'entre 7 i 10 cm d'alt, depenent de la mida de la porta. Els mitjans d'impressió que s'aconseïen són la retolació amb adhesius transferibles o la serigrafia sobre planxa.

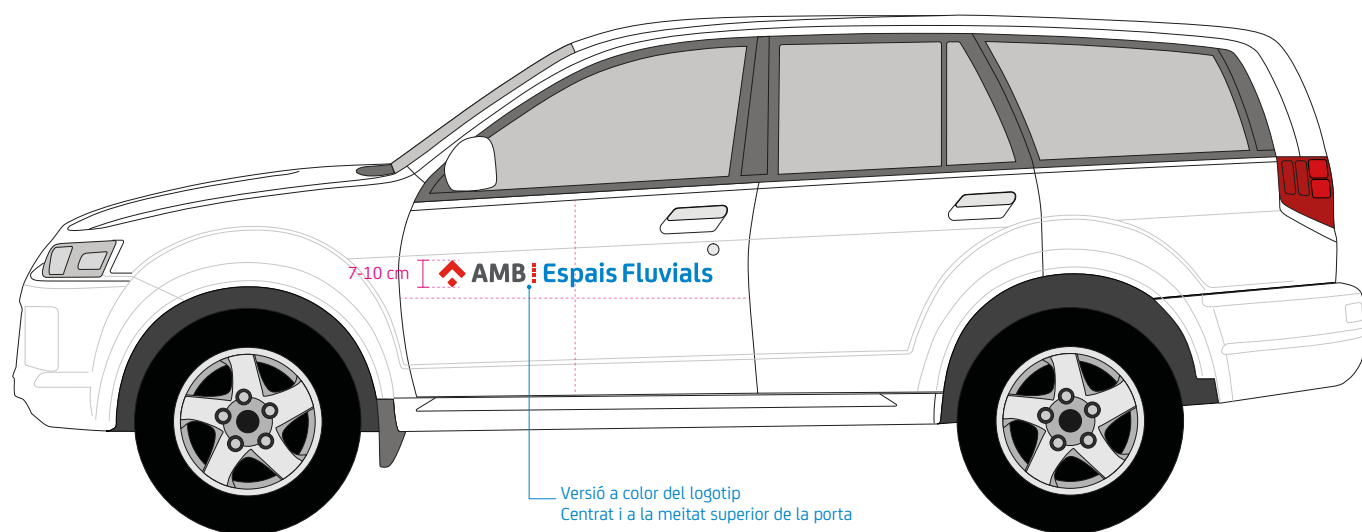

Alguns vehicles d'Espais fluvials, a més de portar el logotip, tenen algun element pintat del color blau oficial (Pantone Process Blue C).

Les marques que vagin sobre aquestes zones s'aplicaran en color blanc.



**6.A.6.2 Relació de mida d'altres empreses amb la marca AMB Espais Fluvials**

Aplicació color



Aplicació sobre fons blau



Exemples d'aplicacions FCC

Toyota Hilux

10 cm  **AMB** : Espais Fluvials

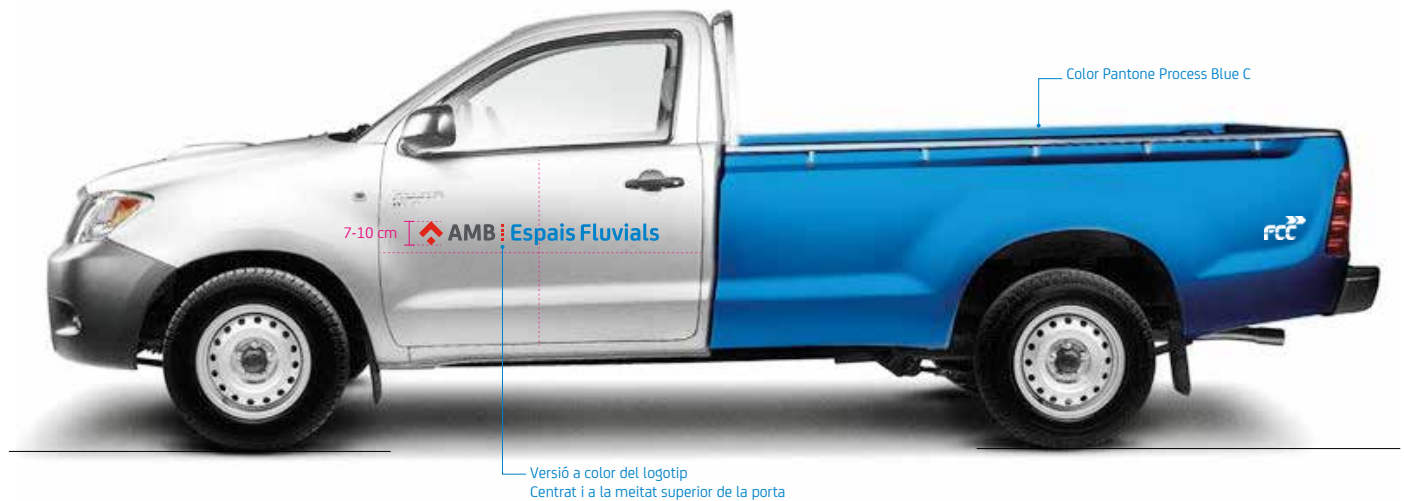

8,5 cm  **AMB** : Espais Fluvials



**6.A.7 Deixalleria mòbil**

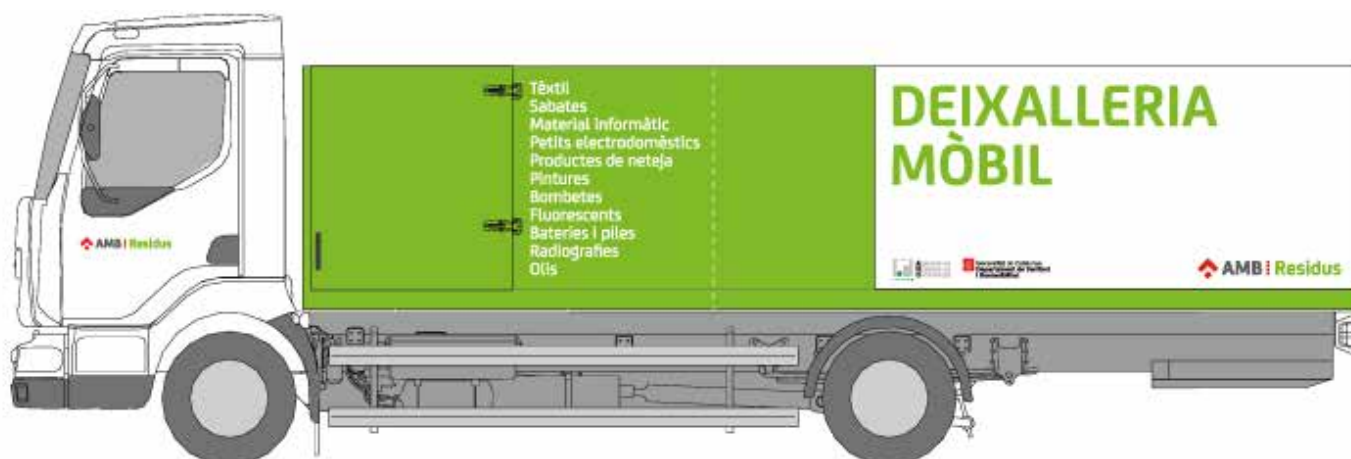

Per a consultes o informació més exhaustiva, adreceu-vos a [oficinamarca@amb.cat](mailto:oficinamarca@amb.cat)